

Tätä käyttöohjetta on pidettävä ajoneuvon pysyvänä osana ja se on toimitettava mukana, mikäli ajoneuvo joskus myydään.

Tähän julkaisuun sisältyvät uusimmat ennen painatusta saatavilla olleet tuotetiedot. Honda Motor Co., Ltd. pidättää oikeuden tehdä milloin tahansa muutoksia ilmoittamatta siitä ja ilman velvoitteita.

Mitään tämän julkaisun osaa ei saa kopioida ilman kirjallista lupaa.

Tässä käyttöohjeessa kuvattu ajoneuvo ei välttämättä ole samanlainen kuin oma ajoneuvosi.

Intia

Jos sinulla on kysyttävää tai tarvitset apua, soita asiakaspalvelun numeroon: 1800 103 3434 (maksuton)

Tervetuloa

Onnittelut uuden Honda-ajoneuvon hankkimisesta! Hondan omistajana kuulut lukuisiin tyytyväisiin asiakkaisiin, jotka arvostavat Hondan mainetta laadukkaiden tuotteiden valmistajana.

Jotta ajaminen olisi mahdollisimman turvallista ja miellyttävää,

- lue tämä käyttöohje huolellisesti.
- Noudata kaikkia ohjeessa mainittuja suosituksia ja toimintatapoja.
- Kiinnitä erityistä huomiota turvallisuuteen liittyviin ohjeisiin.

- Maat on merkitty tässä ohjekirjassa seuraavilla koodeilla.
- Kuvitukset perustuvat XL750 ED-tyyppiin.

Maakoodi

Koodi	Maa
XL750	
ED, III ED	Euroopan päämarkkinat, Turkki, Ukraina, Intia, Singapore, Etelä-Afrikka, Pohjois-Makedonia, Montenegro
II ED, IV ED	Euroopan päämarkkinat, Turkki

*Ominaisuudet saattavat vaihdella paikan mukaan.

Muutama sana turvallisuudesta

Sinun ja muiden turvallisuus on erittäin tärkeää. Olet vastuussa tämän ajoneuvon turvallisesta käytöstä.

Jotta sinun olisi helpompi tehdä tietoon perustuvia päätöksiä turvallisuuden suhteen, olemme sisällyttäneet tähän oppaaseen ja varoitustarroihin toimintaohjeita ja muita tietoja. Näin tiedotamme mahdollisista vaaroista, joista voi aiheutua vahinkoa sinulle tai muille. Näissä ohjeissa ei kuitenkaan voida varoittaa kaikista mahdollisista ajoneuvon käyttöön ja huoltoon liittyvistä vaaroista. Käytä omaa arviointikykyäsi.

Saat tärkeitä turvallisuuteen liittyviä tietoja muun muassa seuraavista:

- Ajoneuvossa olevat varoitustarrat
- Turvaohjeet, joita edeltää turvallisuussymboli  ja jokin seuraavista kolmesta huomiosanasta: VAARA, VAROITUS tai HUOMIO. Nämä huomiosanat tarkoittavat seuraavaa:

VAARA

Ohjeiden noudattamatta jättäminen JOHTAA KUOLEMAAN tai VAKAVAAN VAMMAUTUMISEEN.

VAROITUS

Ohjeiden noudattamatta jättäminen SAATTAA johtaa KUOLEMAAN tai VAKAVAAN VAMMAUTUMISEEN.

HUOMIO

Ohjeiden noudattamatta jättäminen SAATTAA johtaa VAKAVAAN VAMMAUTUMISEEN.

Seuraavien otsikoiden alta löytyy muuta tärkeää tietoa:

HUOM.

Näiden tietojen avulla vältät ajoneuvolle, muulle omaisuudelle tai ympäristölle aiheutuvaa vahinkoa.

Sisällysluettelo

Ajoneuvon turvallisuus S. 2

Käyttöohje S. 22

Huolto S. 99

Vianetsintä S. 138

Tietoja S. 152

Tekniset tiedot S. 168

Sisällysluettelo s. 171

Ajoneuvon turvallisuus

Tässä osiossa on tärkeää tietoa ajoneuvon turvallisesta käytöstä.

Lue osio huolellisesti.

Turvallisuutta koskevat yleisohjeet	S. 3
Kuvatarrat	S. 7
Turvallisuusohjeet.....	S. 12
Ajamiseen liittyvät varotoimet.....	S. 14
Lisävarusteet ja muutokset	S. 19
Turvallisuus maastoajossa.....	S. 20
Kuormaus.....	S. 21

Turvallisuutta koskevat yleisohjeet

Noudata näitä yleisohjeita parantaaksesi turvallisuuttasi:

- Suorita kaikki tässä oppaassa kuvatut rutiinitarkastukset ja määräajoin tehtävät tarkastukset.
- Pysäytä moottori ja pidä tulen- ja kipinänlähteet etäällä aina tankatessasi.
- Älä käytä moottoria suljetussa tai osittain suljetussa tilassa. Pakokaasun sisältämä hiilimonoksidi (häkä) on tappavan myrkyllistä.

Käytä aina kypärää

On todistettu tosiasia, että kypärä ja suojarusteet vähentävät selvästi päävammojen määrää ja vakavuutta. Käytä siis aina hyväksytyä kypärää ja suojaavia vaatteita.  s. 12

Ennen ajoon lähtöä

Varmista että olet fyysisesti kunnossa, keskittyneessä tilassa, eikä elimistössäsi ole alkoholia tai huumausaineita. Tarkista, että sekä sinulla että matkustajallasi on hyväksytyt kypärät ja suojarusteet. Neuvo matkustajaa pitämään kiinni kaiteesta tai vyötäröltäsi, kallistumaan kanssasi kaarteissa ja pitämään jalkansa jalkatapeilla myös ajoneuvon ollessa pysähdyksissä.

Harjoittele ajamista rauhassa

Vaikka olisit aikaisemmin ajanut toisella ajoneuvolla, harjoittele ajamista turvallisessa paikassa tutustuaksesi tämän ajoneuvon ominaisuuksiin ja käsittelyyn ja tottuaksesi sen kokoon ja painoon.

Turvallisuutta koskevat yleisohjeet

Aja tarkkaavaisesti

Kiinnitä aina huomiota ympärilläsi oleviin ajoneuvoihin, äläkä oleta, että muut kuljettajat näkevät sinut. Ole valmiina pysähtymään nopeasti tai tekemään väistöliikkeen.

Tee itsesi helposti havaittavaksi

Näy paremmin, etenkin pimeällä. Käytä kirkkaita heijastavia vaatteita ja aja siten, että muut kuljettajat näkevät sinut. Näytä suuntavilkkuja ennen kuin käännyt tai vaihdat kaistaa ja käytä äänimerkkiä tarvittaessa.

Ole erityisen varovainen maastossa ajaessasi

Ympäristö saattaa aiheuttaa haasteita maastoajossa. "Lue" maastoa tarkkaavaisesti koko ajan, jotta huomaat yllättävät kaarrokset, pudotukset, kivet urat ja muut vaarat.

Aja aina niin hitaasti, että sinulla on aikaa nähdä mitä ympärilläsi tapahtuu ja reagoida vaaratilanteisiin.

Aja omien kykyjesi mukaan

Älä koskaan aja yli ajotaitojesi tai kovempaa kuin olosuhteet sallivat. Muista, että väsymys ja keskittymisen puute alentavat arviointikykyä ja siten ajamisen turvallisuutta.

Älä aja humalassa

Alkoholi ja ajaminen eivät kuulu yhteen. Yksikin alkoholiannos voi vähentää kykyäsi reagoida olosuhteiden muutoksiin ja reaktioaikasi pitenee jokaisen juodun alkoholiannoksen myötä. Sama pätee myös huumeiden käyttöön. Älä aja alkoholin vaikutuksen alaisena, äläkämyöskään anna ystäväsi tehdä niin.

Pidä Honda-pyöräsi hyvässä kunnossa

On tärkeää huolehtia ajoneuvosi huollosta ja pitää se turvallisessa ajokunnossa. Moottoripyörän rikkoutuminen saattaa aiheuttaa hankaluuksia, etenkin jos olet maastossa ja kaukana kotoa. Tarkista ajoneuvosi aina ennen ajoon lähtöä ja tee kaikki suositellut huoltotoimenpiteet. Älä koskaan ylitä kuormausrajoja (► s. 21) äläkä tee ajoneuvoosi sellaisia muutoksia tai lisävarusteasennuksia, jotka heikentäisivät turvallisuutta (► s. 19).

Jos joudut onnettomuuteen

Henkilökohtainen turvallisuutesi on tärkeintä. Jos sinä tai joku muu on loukkaantunut, arvioi vammojen vakavuus ja päätä onko turvallista jatkaa ajamista. Hälytä paikalle tarvittaessa apua. Noudata myös sovellettavia lakeja ja säännöksiä, jos törmäyksessä on osallisena toinen henkilö tai ajoneuvo.

Jos päätät jatkaa ajamista, käännä ensin virtalukko asentoon  (Off) ja arvioi ajoneuvosi kunto. Tarkista mahdolliset vuodot, tärkeiden muttereiden ja pulttien kiristys, ohjaustanko, hallintavivut, jarrut ja pyörät. Aja hitaasti ja tarkkaavaisesti. Ajoneuvollesi on voinut aiheutua vahinkoja, jotka eivät ole heti silmämääräisesti havaittavissa. Tarkastuta ajoneuvosi valtuutetussa huoltopisteessä mahdollisimman pian.

Häkämyrkytysvaara

Pakokaasu sisältää hiilimonoksidia (häkää), joka on väritön ja hajuton kaasu. Hiilimonoksidin hengittäminen saattaa aiheuttaa tajunnan menetyksen ja johtaa kuolemaan.

Jos käytät moottoria ahtaassa tai osittainkin suljetussa tilassa, hengittämäsi ilma saattaa sisältää vaarallisen määrän hiilimonoksidia.

Älä koskaan käytä ajoneuvosi moottoria autotallissa tai muussa suljetussa tilassa.

VAROITUS

Ajoneuvon moottorin käyttäminen suljetussa tai osittainkin suljetussa tilassa saattaa nopeasti synnyttää suuria määriä myrkyllistä hiilimonoksidia.

Tämän värittömän ja hajuttoman kaasun hengittäminen saattaa nopeasti aiheuttaa tajuttomuuden ja johtaa kuolemaan.

Käytä moottoria vain kun ajoneuvo on ulkotiloissa hyvin ilmastoidussa paikassa.

Kuvatarrat

Seuraavilla sivuilla kuvaillaan tarrojen merkitykset. Jotkut tarrat varoittavat mahdollisista vaaratilanteista, joissa saattaa aiheutua vakavia vammoja. Jotkut sisältävät tärkeää turvallisuustietoa. Lue tiedot huolellisesti äläkä poista tarroja.

Jos tarra irtoaa tai kuluu vaikeasti luettavaksi, ota yhteyttä jälleenmyyjäsi sen vaihtamiseksi.

Kussakin tarrassa on erityinen symboli. Kunkin symbolin ja tarran merkitys on ilmoitettu alla.



Lue käyttöohjekirjan ohjeet huolellisesti.



Lue huoltokäsikirjan ohjeet huolellisesti. Huollata ajoneuvosi turvallisuuden vuoksi vain jälleenmyyjälläsi.

VAARA (PUNAINEN tausta)

Ohjeiden noudattamatta jättäminen JOHTAA KUOLEMAAN tai VAKAVAAN VAMMAUTUMISEEN.

VAROITUS (ORANSSI tausta)

Ohjeiden noudattamatta jättäminen SAATTAA johtaa KUOLEMAAN tai VAKAVAAN VAMMAUTUMISEEN.



HUOMIO (KELTAINEN tausta)

Ohjeiden noudattamatta jättäminen SAATTAA johtaa VAKAVAAN VAMMAUTUMISEEN.



AKKUTARRA VAARA

- Pidä huolta, ettei akun läheisyydessä ole avotulta tai kipinöitä. Akusta haihtuu räjähdysherkkää kaasua.
- Käytä akkua käsitellessäsi suojalaseja ja kumihanskoja. Näin akkuneste ei aiheuta palo- tai silmävammoja.
- Älä anna lasten tai muiden henkilöiden koskea akkuun, elleivät he osaa käsitellä sitä asianmukaisesti ja ymmärrä siihen liittyviä vaaroja.
- Käsittele akkunestettä erittäin varovasti. Se sisältää laimennettua rikkihappoa. Jos akkunestettä joutuu iholle tai silmiin, se voi aiheuttaa palovammoja tai sokeutumisen.
- Lue ja sisäistä tämä ohjekirja ennen akun käsittelemistä. Ohjeiden huomiotta jättäminen saattaa aiheuttaa henkilövahinkoja ja vaurioittaa ajoneuvoa.
- Älä käytä akkua, jos akkunestetaso on alatasen merkinnän kohdalla tai sen alapuolella. Se saattaa räjähtää ja aiheuttaa vakavia vammoja.



JÄÄHDYTTIMEN KORKIN TARRA VAARA

ÄLÄ AVAA, KUN MOOTTORI ON KUUMA.

Kuuma jäähdytysneste voi aiheuttaa palovammoja.

Paineenalennusventtiili alkaa aueta, kun paine on **1,1 kgf/cm²**.

LISÄVARUSTEIDEN JA KUORMAUKSEN VAROITUSTARRA VAROITUS

LISÄVARUSTEET JA KUORMAUS



- Lisävarusteet ja matkatavarat saattavat vaikuttaa tämän ajoneuvon vakauteen ja käsittelyyn.
- Lue tarkkaan käyttöohjeet ja asennusohjeet ennen lisävarusteiden asentamista.
- Lisävarusteiden ja matkatavaroiden sekä kuljettajan ja matkustajan yhteispaino ei saa ylittää sallittua enimmäispainoa **207 kg**.
- Matkatavaroiden paino ei saa missään olosuhteissa olla yli **19,5 kg**.
- Suuren haarukkaan tai ohjaustankoon kiinnitettävän katteen asentaminen ei ole suositeltavaa.



TAKAISKUNVAIMENTIMEN TARRA

KAASUTÄYTTEINEN

Älä avaa. Älä kuumenna.

RENGASTIEDOT JA KETJUN TARRA

Rengaspaine kylmänä:

[Vain kuljettaja]

Etuaosa **225 kPa (2.25 kgf/cm², 33 psi)**

Takaosa **250 kPa (2.50 kgf/cm², 36 psi)**

[Kuljettaja ja matkustaja]

Etuaosa **225 kPa (2.25 kgf/cm², 33 psi)**

Takaosa **280 kPa (2.80 kgf/cm², 41 psi)**

Pidä ketju asianmukaisesti säädettyinä ja voideltuna.

Vapaaliike **50–55 mm**

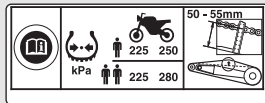

**TURVALLISUUSTARRA**

Käytä aina kypärää ja suojarusteita.

POLTTOAINETARRA

Vain lyijytöntä bensiiniä

Enintään 10 tilavuusprosenttia ETANOLIA

**MATKATAVAROIDEN ENIMMÄISPAINON TARRA**

Älä ylitä painoa **8,0 kg**.

Turvallisuusohjeet

- Aja varovasti ja pidä kätesi ohjaustangolla ja jalkasi jalkatapeilla.
- Ohjeista matkustajaa pitämään kätensä kaiteella tai vyötärölläsi ja jalkansa jalkatapeilla ajon aikana.
- Huomioi aina matkustajasi ja muiden tienkäyttäjien turvallisuus.

Suojavarusteet

Tarkista, että sekä sinulla että matkustajallasi on hyväksytyt kypärät, suojalasit ja näkyvät suojaavat vaatteet. Vältä käyttämästä väljiä vaatteita, jotka voivat tarttua mihin tahansa ajoneuvon osaan. Aja tarkkaavaisesti ja sääolosuhteiden ja tien kunnon edellyttämällä tavalla.

Intia

Älä käytä väljiä vaatteita, jotka voivat tarttua mihin tahansa ajoneuvon osaan.

Kypärä

Kypärän on oltava oikean kokoinen, turvallisuussertifioitu ja tarjottava hyvä näkyvyys.

- Kypärän on istuttava mukavasti mutta napakasti ja leukahihnan on oltava kiinnitettynä.
- Visiiri, jossa on esteetön näkyvyys tai muu hyväksytyt suoja silmille.

VAROITUS

Ajaminen ilman kypärää lisää vakavan vammautumisen tai kuoleman mahdollisuutta törmäystilanteessa.

Tarkista, että sekä sinulla että matkustajallasi on hyväksytyt kypärät ja suojavarusteet.

■ Käsineet

Sormet suojaavat nahkakäsineet, joiden hankautumisen kesto on hyvä.

■ Saappaat tai ajokengät

Tukevat, luistamattomat ja nilkkaa suojaavat ajosaappaat.

■ Takki ja housut

Suojaava ja näkyvä pitkähihainen takki sekä kestävät ajohousut (tai suojaava ajoasu).

■ Lisävarusteet maastoajoa varten

Normaalissa katujaossa käytetyt varusteet saattavat sopia myös satunnaiseen maastoajoon. Jos kuitenkin suunnittele pidempää maastoajoa, tarvitset sitä varten erityisvarusteita. Kypärän ja silmien suojan lisäksi suosittelemme maastoajoon tarkoitettuja moottoripyöräsaappaita ja käsineitä, polvi- ja lantiosuojat, kyynärsuojilla varustettu ajopaita ja rinta-/hartiasuojus.

Ajamiseen liittyvät varotoimet

Sisäänajovaihe

Noudata näitä ohjeita ensimmäisten 500 km:n ajon aikana, jotta ajoneuvosi toimisi tulevaisuudessa mahdollisimman luotettavasti ja tehokkaasti.

- Vältä liikkeelle lähtemistä kovalla kaasulla ja nopeita kiihdytyksiä.
- Vältä aggressiivista jarruttamista ja nopeaa pienemmälle vaihteelle vaihtamista.
- Aja rauhallisesti.

Jarrut

Noudata seuraavia ohjeita:

- Vältä aggressiivista jarruttamista ja pienemmälle vaihteelle vaihtamista.
 - ▶ Äkillinen jarrutus voi vähentää ajoneuvon vakautta.
 - ▶ Jos mahdollista, hidasta nopeutta ennen kääntymistä. Muuten pyörä saattaa lähteä luisuun.
- Ole varovainen liukkailla alustoilla.
 - ▶ Renkaat luistavat tällaisilla alustoilla ja jarrutusmatkat ovat pidempiä.
- Vältä jatkuvaa jarruttamista.
 - ▶ Jatkuva jarruttaminen esimerkiksi jyrkkiä mäkiä laskeuduttaessa saattaa aiheuttaa jarrujen ylikuumentumisen, joka vähentää niiden tehoa. Käytä moottorijarrutusta ja hetkellisiä jarrutuksia hidastaaksesi nopeutta.
- Täyden jarrutustehon saat käyttämällä etu- ja takajarrua yhtä aikaa.

■ Lukkiutumaton jarrujärjestelmä (ABS)

Tässä mallissa on lukkiutumattomat ABS-jarrut, jotka on suunniteltu estämään jarrujen lukkiutumista kovassa jarrutuksessa.

- ABS-järjestelmä ei lyhennä jarrutusmatkaa. Joissakin olosuhteissa ABS-järjestelmä saattaa pidentää jarrutusmatkaa.
- ABS-järjestelmä ei ole toiminnassa, kun ajonopeus on alle 10 km/h.
- Jarruvipu ja poljin saattavat nytkähtää hieman, kun jarruja käytetään. Tämä on normaalia.
- Käytä aina suositeltuja etu- ja takarenkaita ja rattaita, jotta ABS-järjestelmä toimisi asianmukaisesti.

■ Moottorijarrutus

Moottorijarrutuksen avulla voit hidastaa ajonopeutta vähentämällä kaasua. Nopeus hidastuu tehokkaammin, kun vaihdat pienemmälle vaihteelle. Käytä etupäässä moottorijarrutusta ja välillä jarruja hidastaaksesi nopeutta pitkiä jyrkkiä alamäkiä ajaessasi.

■ Märät tai sateiset olosuhteet

Märkä tien pinta on liukas ja märät jarrut vähentävät jarrutustehoa entisestään. Ole erityisen varovainen jarruttaessasi märissä olosuhteissa. Jos jarrut kastuvat, käytä niitä hitaassa ajonopeudessa nopeuttaaksesi niiden kuivumista.

Pysäköiminen

- Pysäköi vakaalle ja tasaiselle alustalle.
- Jos sinun on pysäköitävä hieman kaltevalle tai epävakaalle alustalle, pysäköi siten, että ajoneuvo ei pääse liikkumaan tai kaatumaan.
- Varmista, etteivät pyörän kuumat osat kosketa herkästi syttyvää materiaalia.
- Älä koske moottoriin, äänenvaimentimeen, jarruihin tai muihin kuumiin osiin ennen kuin ne ovat jäähtyneet.
- Lukitse varkauksien estämiseksi aina ohjaustanko ja poista avain, kun poistut ajoneuvon luota.
Myös varkaudenestolaitteen käyttäminen on suositeltavaa.

Pysäköiminen sivuseisontatukea käyttäen

1. Sammuta moottori.
2. Työnnä sivuseisontatuki alas.
3. Kallista ajoneuvoa hitaasti vasemmalle, kunnes sen paino on sivuseisontatuen varassa.
4. Käännä ohjaustanko täysin vasemmalle.
 - ▶ Jos ohjaustanko käännetään oikealle, vakaus kärsii ja ajoneuvo saattaa kaatua.
5. Käännä virtalukko asentoon  (Lock) ja poista avain. ➡ s. 76

Tankkaamista ja polttoainetta koskevia ohjeita

Noudata seuraavia ohjeita suojataksesi moottoria, polttoainejärjestelmää ja katalysaattoria:

- Käytä vain lyijytöntä bensiiniä.
- Käytä oktaaniluvultaan suositusten mukaista bensiiniä. Alempioktaanisen bensiinin käyttö heikentää moottorin tehoa.
- Älä käytä polttoaineita, joissa on paljon alkoholia.  s. 166
- Älä käytä vanhentunutta tai likaantunutta bensiiniä tai öljyn ja bensiinin sekoitusta.
- Huolehdi, ettei polttoainesäiliöön pääse likaa tai vettä.

Hondan säädettävä väännönhallinta

Kun Hondan säädettävä väännönhallinta havaitsee takapyörän sutimista kiihdytyksessä rajoittaa järjestelmä takapyörään välitettävää vääntöä valitun väännönhallinnan tason mukaisesti.

Lisäksi järjestelmä rajoittaa valitun väännönhallinnan tason perusteella vääntöä myös kiihdytyksestä aiheutuvan keulimisen aikana.

Järjestelmä sallii jonkin verran sutimista kiihdytyksessä alemmilla asetustasoilla. Valitse taso, joka sopii taidoillesi ja ajo-olosuhteisiin.

Järjestelmä ei toimi hidastamisen aikana eikä estä moottorijarrutuksesta johtuvaa takapyörän liukumista. Älä sulje kaasua äkkinäisesti, erityisesti ajaessasi liukkailla pinnoilla.

Järjestelmä ei välttämättä pysty kompensoimaan hankalia tieolosuhteita tai äkillistä kaasunkäyttöä. Ota aina kaasuttaessasi huomioon tie- ja sääolosuhteet sekä omat taitosi.

Jos ajoneuvo juuttuu mutaan, lumeen tai hiekkaan, voi sen irrottaminen olla helpompaa jos sammutat järjestelmän väliaikaisesti. Järjestelmän väliaikainen sammuttaminen voi myös helpottaa hallinnan ja tasapainon pitämistä ajettaessa maastossa.

Käytä aina suositeltuja renkaita ja rattaita, jotta väännönhallinta toimisi asianmukaisesti.

Lisävarusteet ja muutokset

Suosittellemme, että et asenna lisävarusteita, jotka eivät ole Hondan ajoneuvoasi varten suunnittelemlia etkä tee ajoneuvoon mitään muutoksia. Se saattaisi vaikuttaa skootterin turvallisuuteen.

Ajoneuvolle tehdyt muutostyöt saattavat myös aiheuttaa takuun raukeamisen ja tehdä ajoneuvolla ajamisesta laitonta julkisilla teillä. Varmista ennen lisävarusteiden asentamista, että muutos on lain mukainen ja turvallinen.

VAROITUS

Epäasianmukaiset lisävarusteet tai muutokset voivat aiheuttaa törmäyksen, jossa saatat saada vakavia vammoja tai jopa kuolla.

Noudata kaikkia tämän oppaan lisävarusteita ja muutoksia koskevia tietoja.

Älä vedä ajoneuvollasi perävaunua tai kiinnitä siihen sivuvaunua. Ajoneuvoasi ei ole suunniteltu tähän, ja se voi vaikeuttaa ajoneuvon käsittelyä huomattavasti.

Turvallisuus maastoajossa

Opettele ajamaan esteettömässä ja väljässä tilassa ennen tuntemattomaan maastoon siirtymistä.

- Noudata aina paikallisia maastossa ajamiseen liittyviä lakeja ja säännöksiä.
- Pyydä lupa yksityisalueella ajamiseen. Vältä aidattuja alueita ja noudata "Ei läpikulkua" -kylttejä.
- Aja yhdessä toisella ajoneuvolla ajavan ystäväsi kanssa, jotta voitte auttaa toisianne hankalissa tilanteissa.
- On erittäin tärkeää, että tunnet ajoneuvosi, jos joudut ongelmatilanteeseen kaukana avun tavoittamattomissa.
- Älä koskaan aja yli ajotaitojesi ja -kokemuksesi tai kovempaa kuin olosuhteet sallivat.
- Aja erityisen varovasti, jos maasto ei ole sinulle tuttua. Piilossa olevat kivet, kuopat tai uomat voivat olla erittäin vaarallisia.

- Useimmiten maastoajo edellyttää äänenvaimenninta.
Älä tee muutoksia pakoputkistoon.
Muista, että liiallinen melu häiritsee kaikkia ja tekee hallaa moottoripyöräilyn imagolle.

Kuormaus

- Ylimääräisen kuorman kuljettaminen vaikuttaa ajoneuvon käsiteltävyyteen, jarruttamiseen ja vakauteen.

Aja aina turvallisella nopeudella kuljettamaasi kuormaan nähden äläkä koskaan aja kovempaa kuin 130 km/h.

- Vältä ylimääräisen painolastin kuljettamista äläkä ylitä kuormausrajoja.

Sallittu enimmäispaino / Suurin sallittu matkatavaroiden paino  s. 168

- Kiinnitä kaikki matkatavarat huolellisesti, tasaisesti ja lähelle ajoneuvon keskustaa.
- Älä sijoita esineitä valojen tai äänenvaimentimen läheisyyteen.

Noudata maastossa ajaessasi seuraavia ohjeita:

- Älä kuljeta matkustajia.
- Kuljeta vain kevyitä ja pieniä tavaroita. Varmista, etteivät tavarat jää kiinni tai osu mihinkään eivätkä häiritse liikkeitäsi, joita tasapainon ylläpitäminen edellyttää.

VAROITUS

Ylikuorman tai epäasianmukaisesti lastatun kuorman kuljettaminen voi johtaa onnettomuuteen, jossa saatat saada vakavia vammoja tai jopa kuolla.

Noudata tässä ohjekirjassa esitettyjä kuormausrajoja ja muita kuormaukseen liittyviä ohjeita.

Osien sijainti

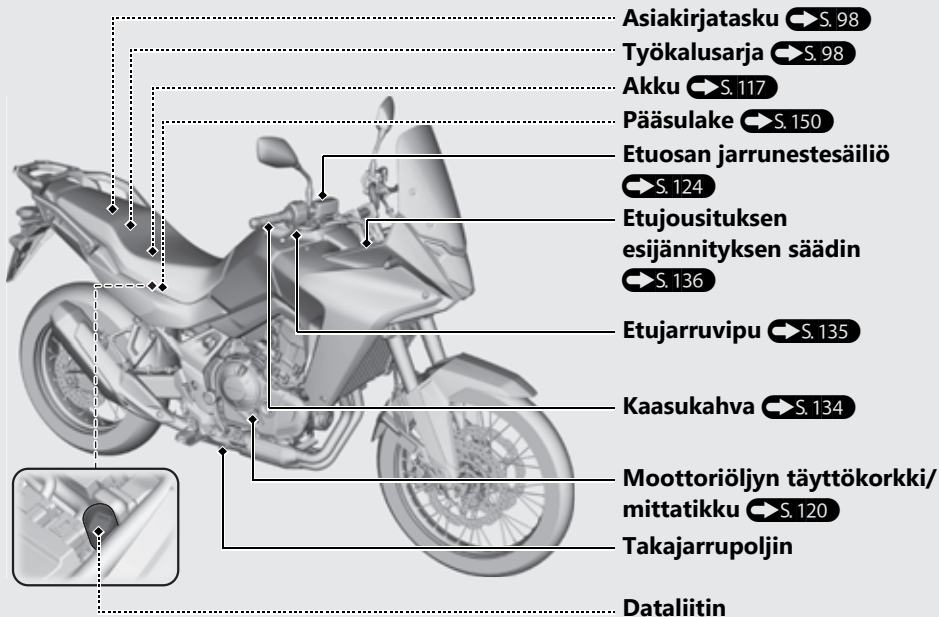

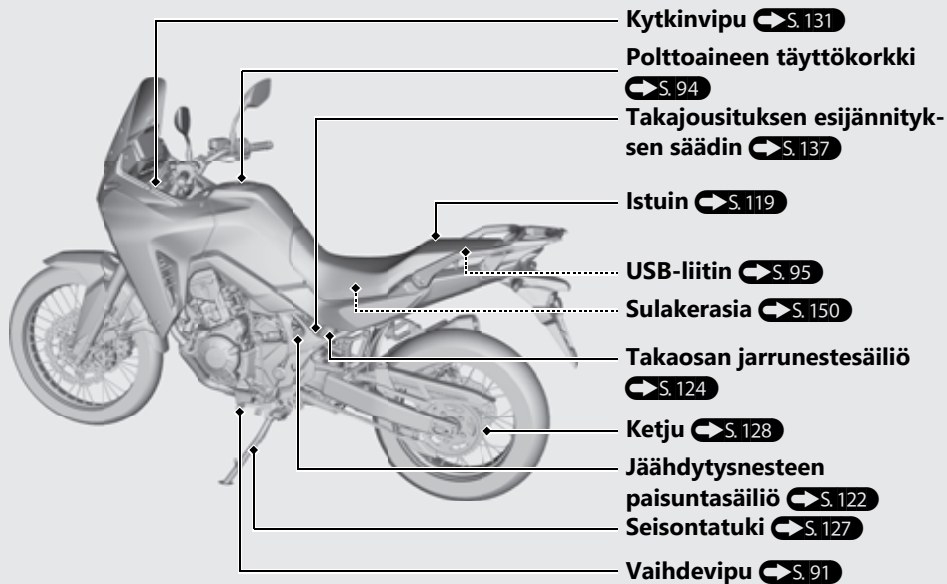

Mittarit

Voit muuttaa nopeuden, matkan ja polttoaineenkulutuksen yksiköitä. S. 44 S. 57



Älä käytä näyttötoimintoja pitkää aikaa moottorin ollessa poissa päältä. Akku voi tyhjäntyä.

Nopeusmittari/kierroslukumittari/polttoainemittari/seisontatuen ilmaisinalue  S.27

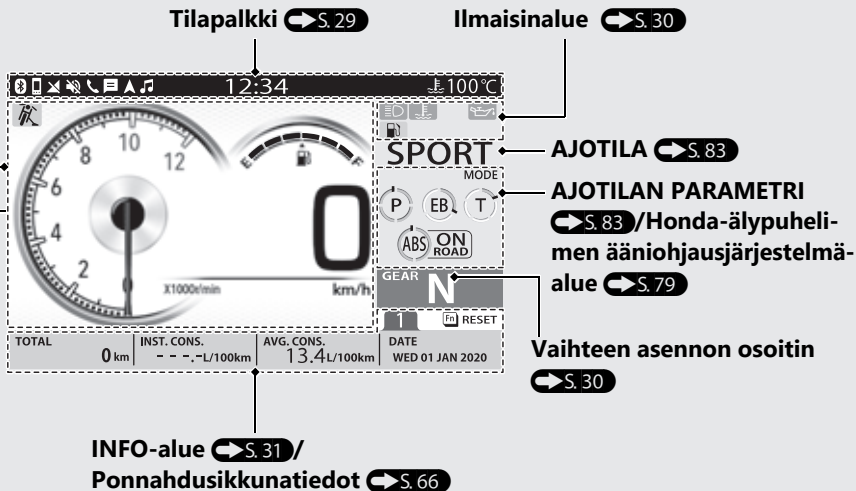

Mittarit *(Jatkuu)*

Perustoiminnot

Voit käyttää ja asettaa näytön eri toimintoja käyttämällä vasemman ohjaustangon kytkimiä.

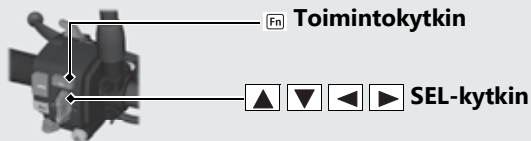

Kun kytket tai asetat näyttöä, katso näytetty kytkimen käyttöohje,

Kytkeimen käyttöohjeen tyyppi:

▲ tai ^ : Paina SEL-kytkimen ▲-kohtaa

▼ tai v : Paina SEL-kytkimen ▼-kohtaa

< : Paina SEL-kytkintä suuntaan ◀

> : Paina SEL-kytkintä suuntaan ▶

▲ tai ⤴ : Pidä SEL-kytkimen ▲-kohtaa painettuna

▼ tai ⤵ : Pidä SEL-kytkimen ▼-kohtaa painettuna

◀◀ : Paina SEL-kytkintä ja pidä sitä painettuna suuntaan ◀.

▶▶ : Paina SEL-kytkintä ja pidä sitä painettuna suuntaan ▶.

Nopeusmittari/kierroslukumittari/polttoainemittari/seisontatuen ilmaisinalue

Näyttötyyppi: TYYPPI 1

Sivuseisontatuen merkkivalo

Syttyy kun sivuseisontatuki käännetään alas.

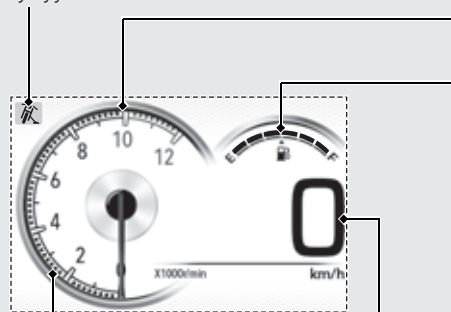

Käyntinopeusmittari

Nopeusmittari

Käyntinopeusmittarin punainen alue
(liian korkea kierrosluku)

Polttoainemittari

Jäljellä oleva polttoaine, kun vain 1. segmentti (E) alkaa vilkkua: noin 3,3 l



Samaan aikaan syttyy varapolttoaineen merkkivalo.

► **Jos polttoainemittari vilkkuu toistuvasti tai sammuu:** ➔ S. 145

HUOM.

Älä käytä moottoria siten, että käyntinopeusmittari on punaisella alueella. Liian kova käyntinopeus saattaa lyhentää moottorin käyttöikää.

HUOM.

Sinun tulisi tankata, kun lukema lähestyy E (ensimmäistä) -segmenttiä. Polttoaineen loppuminen voi aiheuttaa moottorissa sytytyshäiriöitä, jotka voivat vaurioittaa katalyysattoria.

Mittarit *(Jatkuu)*

Nopeusmittari/kierroslukumittari/polttoainemittari/seisontatuen ilmaisinalueella on neljä näyttötyyppiä. Nopeusmittarin, kierroslukumittarin ja polttoainemittarin näyttötapa ja asettelu vaihtelevat näyttötyypin mukaan.

Näytön tyypin muuttaminen: S. 44 S. 52

Näyttötyyppi: TYYPPI 2

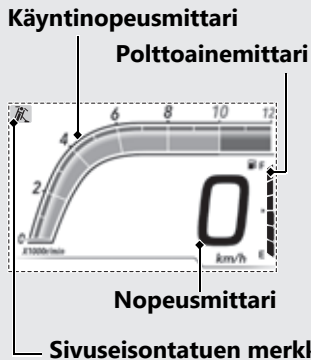

Näyttötyyppi: TYYPPI 3

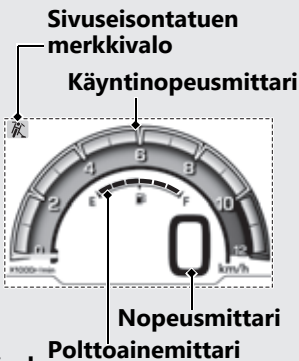

Näyttötyyppi: TYYPPI 4



Tilapalkki

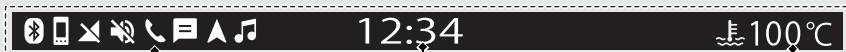

Tilaikoni

Näyttää Honda älypuhelimien ääniohjausjärjestelmän tilan.

➔ S. 79

Kello (12 tai 24 tunnin näyttö)

Kellonajan asettaminen: ➔ S. 44

➔ S. 56

Jäähdytysnesteen lämpötilamittari

Näyttää jäähdytysnesteen lämpötilan.

Näyttöalue: 35°C–132°C

- 34 °C tai alle: näyttöön tulee "---"
- 122 °C–131 °C:
 - Jäähdytysnesteen korkean lämpötilan merkkivalo syttyy.
 - Jäähdytysnesteen lämpötilan numerot vilkkuvat.
- Yli 132 °C:
 - Jäähdytysnesteen korkean lämpötilan merkkivalo syttyy.
 - "132 °C" vilkkuu.

Mittarit (Jatkuu)

Ilmaisinalue

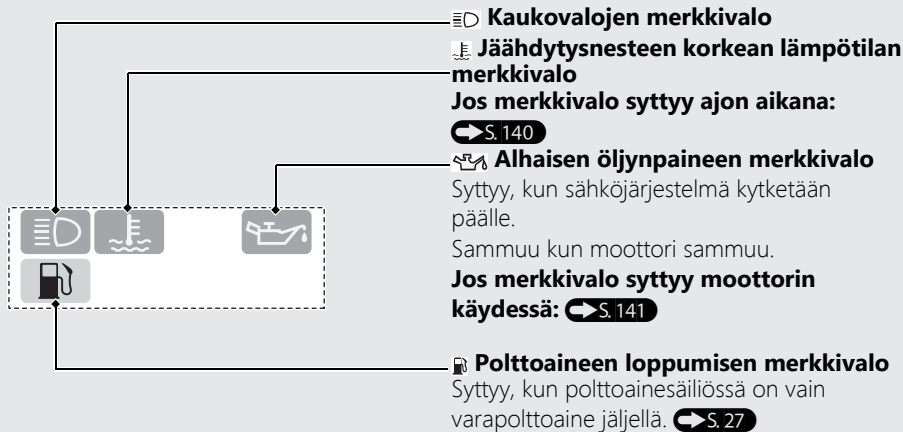

Vaihteen asennon merkkivalo

Valittu vaihde näytetään vaihteen asennon merkkivalossa.

► Näyttöön tulee "-" jos vaihde ei ole vaihtunut kunnolla.

INFO-alue

INFO -alueella näytetään erilaisia ajoneuvon tietoja.

INFO-alueella on neljä sivua, ja kullakin sivulla näkyy neljä tietoa.

Nykyinen sivunumero

TOTAL	INST. CONS.	AVG. CONS.	DATE	RESET
0 km	---L/100km	---L/100km	WED 01 JAN 2020	

INFO-alueella näkyvää tietoa voi muuttaa mielivaltaisesti.

Tietojen muuttaminen: S. 44 S. 55

INFO-alueen sivun vaihtaminen

Vaihda INFO-alueen sivua painamalla SEL-kytkintä suuntaan tai .

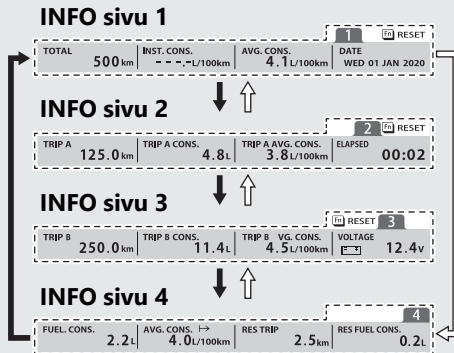

Paina SEL-kytkintä suuntaan

Paina SEL-kytkintä suuntaan

Mittarit *(Jatkuu)*

INFO-alueella näytettävät tiedot ovat seuraavat:

TOTAL ➔ S. 33

TRIP A ➔ S. 33

TRIP A CONS. ➔ S. 33

TRIP A AVG. CONS. ➔ S. 34

TRIP B ➔ S. 34

TRIP B CONS. ➔ S. 35

TRIP B AVG. CONS. ➔ S. 35

INST. CONS. ➔ S. 36

AVG. CONS. ➔ S. 36

AVG. SPEED ➔ S. 37

ELAPSED ➔ S. 37

REV ➔ S. 38

GRIP ANGLE ➔ S. 38

VOLTAGE ➔ S. 38

DATE ➔ S. 38

SHIFT POINT ➔ S. 39

FUEL CONS. ➔ S. 39

AVG. CONS. ↳ ➔ S. 40

AVG. SPEED ↳ ➔ S. 40

ELAPSED ↳ ➔ S. 41

RES TRIP ➔ S. 41

RES FUEL CONS. ➔ S. 42

Blank ➔ S. 42

| Matkamittari [TOTAL]

Ajettu kokonaismatka.

TOTAL
500 km

Jos mittari näyttää "-----", ota yhteyttä jälleenmyyjäsi huoltoon varten.

| Osamattamittari A [TRIP A]

Osamattamittarin A nollaamisen jälkeen ajettu matka.

TRIP A
125.0 km

Jos mittari näyttää "----.-", ota yhteyttä jälleenmyyjäsi huoltoon varten.

Osamattamittarin A nollaaminen:

➔ S. 43

| Matkamittari A polttoaineenkulutus [TRIP A CONS.]

Näyttää osamattamittarin A polttoaineenkulutuksen osamattamittarin A nollaamisesta lähtien.

Näyttöalue: 0,0 - 299,9 litraa

TRIP A CONS.
4.8 L

Jos mittari näyttää "----.-", ota yhteyttä jälleenmyyjäsi huoltoon varten.

Osamattamittarin A polttoaineenkulutus nollataan, kun nollaat osamattamittarin A.

Osamattamittarin A nollaaminen:

➔ S. 43

Mittarit *(Jatkuu)*

Osamatkamittari A keskimääräinen polttoaineenkulutus [TRIP A AVG. CONS.]

Näyttää keskimääräisen polttoaineenkulutuksen osamatkamittarin A nollaamisesta lähtien. Keskimääräinen polttoaineenkulutus lasketaan osamatkamittarin A arvon perusteella.

Näyttöalue: 0,0–299,9 L/100 km (km/L, mile/GAL mile/L)

- Kun keskimääräinen polttoaineenkulutus on nollattu: näyttöön tulee "----.-".

TRIP A AVG. CONS.
3.8 L/100km

Jos näyttöön tulee "----.-" muissa kuin yllä mainituissa tapauksissa, ota yhteyttä jälleenmyyjäsi huoltoa varten.

Osamatkamittarin A polttoaineenkulutus nollataan, kun nollaat osamatkamittarin A.

Osamatkamittarin A nollaaminen:

➔ S. 43

Osamatkamittari B [TRIP B]

Osamatkamittarin B nollaamisen jälkeen ajettu matka.

TRIP B
250.0 km

Jos mittari näyttää "----.-", ota yhteyttä jälleenmyyjäsi huoltoa varten.

Osamatkamittarin B nollaaminen:

➔ S. 43

Osamatkamittari B polttoaineenkulutus [TRIP B CONS.]

Näyttää osamatkamittarin B polttoaineenkulutuksen osamatkamittarin B nollaamisesta lähtien.

Näyttöalue: 0,0 - 299,9 litraa

TRIP B CONS.
11.4L

Jos mittari näyttää "----.-", ota yhteyttä jälleenmyyjäsi huoltoon varten.

Osamatkamittarin B polttoaineenkulutus nollataan, kun nollaat osamatkamittarin B.

Osamatkamittarin B nollaaminen:

➔ S. 43

Osamatkamittari B keskimääräinen polttoaineenkulutus [TRIP B AVG. CONS.]

Näyttää keskimääräisen polttoaineenkulutuksen osamatkamittarin B nollaamisesta lähtien. Keskimääräinen polttoaineenkulutus lasketaan osamatkamittarin B arvon perusteella.

Näyttöalue: 0,0–299,9 L/100 km (km/L, mile/GAL mile/L)

- Kun keskimääräinen polttoaineenkulutus on nollattu: näyttöön tulee "----.-".

TRIP B AVG. CONS.
4.5L/100km

Jos näyttöön tulee "----.-" muissa kuin yllä mainituissa tapauksissa, ota yhteyttä jälleenmyyjäsi huoltoon varten.

Osamatkamittarin B polttoaineenkulutus nollataan, kun nollaat osamatkamittarin B.

Mittarit *(Jatkuu)*

Osamatkamittarin B nollaaminen:

➔ S. 43

Tämänhetkinen polttoaineenkulutus [INST. CONS.]

Näyttää tämänhetkisen hetkellisen polttoaineenkulutuksen.

Näyttöalue: 0,0–299,9 L/100 km (km/L, mile/ GAL mile/L)

- Kun nopeutesi on alle 5 km/h: näyttöön tulee "---.-".

INST. CONS.
8.0 L/100km

Jos näyttöön tulee "---.-" muissa kuin yllä mainituissa tapauksissa, ota yhteyttä jälleenmyyjäsi huoltoa varten.

Keskimääräinen polttoaineenkulutus [AVG. CONS.]

Näyttää keskimääräisen polttoaineenkulutuksen keskimääräisen polttoaineenkulutuksen nollaamisesta lähtien. Näyttöalue: 0,0–299,9 L/100 km (km/L, mile/ GAL mile/L)

- Kun keskimääräinen polttoaineenkulutus on nollattu: näyttöön tulee "---.-".

AVG. CONS.
4.1 L/100km

Jos näyttöön tulee "---.-" muissa kuin yllä mainituissa tapauksissa, ota yhteyttä jälleenmyyjäsi huoltoa varten.

Keskimääräisen polttoaineenkulutuksen nollaaminen ➔ S. 43

Keskinopeus [AVG. SPEED]

Näyttää keskinopeuden nollaamisesta lähtien.

Näyttöalue: 0,0 - 299,9 km/h

- Alkunäyttö: näyttöön tulee "---"
- Jos ajoneuvosi on kulkenut vähemmän kuin 0,2 km moottorin käynnistämisen jälkeen: näyttöön tulee "---"
- Jos ajoneuvosi on käynyt vähemmän kuin 16 sekuntia: näyttöön tulee "---"

AVG. SPEED

57 km/h

Jos näyttöön tulee "--.-" muissa kuin yllä mainituissa tapauksissa, ota yhteyttä jälleenmyyjäsi huoltoon varten.

Keskinopeuden nollaaminen ➔ S. 43

Kulunut aika [ELAPSED]

Näyttää kuluneen käyttöajan kuluneen ajan nollaamisesta lähtien.

Näyttöalue: 00:00 - 99:59 (tunnit:minuutit)

- Yli 99: 59: takaisin 00:00

ELAPSED

02:30

Jos mittari näyttää "--:--", ota yhteyttä jälleenmyyjäsi huoltoon varten.

Kuluneen ajan nollaaminen ➔ S. 43

Mittarit *(Jatkuu)*

■ Numeerinen käyntinopeusmittarin näyttö [REV.]

Näyttää moottorin kierrokset minuutissa.

REV
5200 r/min

■ Kaasukahvan kulma [GRIP ANGLE]

Näyttää kaasukahvan kulman käytön aikana.

GRIP ANGLE
30 deg

Jos mittari näyttää "--", ota yhteyttä jälleenmyyjäsi huoltoa varten.

■ Akkujännite [VOLTAGE]

Näyttää tämänhetkisen jännitteen.

VOLTAGE
 **13.6** v

■ Päivämäärä [DATE]

Näyttää tämän päivän päivämäärä.

DATE
WED 01 JAN 2020

Päivämäärän asettaminen: ➡ S. 44

➡ S. 56

VAIHTEN VAIHDON asetusarvo [SHIFT POINT]

Näyttää VAIHTEN VAIHDON asetusarvon.

Näyttöalue: 5 000 - 10 000 r/min

SHIFT POINT
6500 r/min

Shift pointin asettaminen: ➡ S. 44

➡ S. 50

Polttoaineenkulutus tänä aikana [FUEL CONS.]

Näyttää polttoaineenkulutuksen sähköjärjestelmän kytkemisestä lähtien.

Näyttöalue: 0,0 - 50,0 litraa

- Alkunäyttö: näyttöön tulee "--.-".

Kun sähköjärjestelmä kytketään pois päältä, polttoaineenkulutus nollataan.

FUEL. CONS.
2.2 L

Jos näyttöön tulee "--.-" muissa kuin yllä mainituissa tapauksissa, ota yhteyttä jälleenmyyjäsi huoltoa varten.

Mittarit *(Jatkuu)*

■ Keskimääräinen polttoaineenkulutus tänä aikana [AVG. CONS. ↳→]

Näyttää keskimääräisen polttoaineenkulutuksen sähköjärjestelmän kytkemisestä lähtien.

Näyttöalue: 0,0–299,9 L/100 km (km/L, mile/GAL mile/L)

- Alkunäyttö: näyttöön tulee "---.-".

Kun sähköjärjestelmä kytketään pois päältä, keskimääräinen polttoaineenkulutus nollataan.

AVG. CONS.↳
4.3 L/100km

Jos näyttöön tulee "---.-" muissa kuin yllä mainituissa tapauksissa, ota yhteyttä jälleenmyyjääsi huoltoa varten.

■ Keskinopeus tässä ajassa [AVG. SPD ↳→]

Näyttää keskinopeuden sähköjärjestelmän kytkemisestä lähtien.

Näyttöalue: 0 - 299 km/h

- Alkunäyttö: näyttöön tulee "---"
- Jos ajoneuvosi on kulkenut vähemmän kuin 0,2 km moottorin käynnistämisen jälkeen: näyttöön tulee "---"
- Jos ajoneuvosi on käynyt vähemmän kuin 16 sekuntia: näyttöön tulee "---"

Kun sähköjärjestelmä kytketään pois päältä, keskinopeus nollataan.

AVG. SPEED↳
95 km/h

Jos näyttöön tulee "--.-" muissa kuin yllä mainituissa tapauksissa, ota yhteyttä jälleenmyyjääsi huoltoa varten.

| Kulunut aika tässä ajassa [ELAPSED ↗]

Näyttää moottorin toiminta-ajan sähköjärjestelmän kytkemisestä lähtien.

Näyttöalue: 00:00 - 99:59 (tunnit:minuutit)

- Yli 99: 59: takaisin 00:00
- Alkunäyttö: näyttöön tulee "--.--".

Kun sähköjärjestelmä kytketään pois päältä, kulunut aika nollataan.

ELAPSED↗

01:30

Jos näyttöön tulee "--.-" muissa kuin yllä mainituissa tapauksissa, ota yhteyttä jälleenmyyjäsi huoltoa varten.

| Varapolttoaineen osamatkamittari [RES TRIP]

Ajettu matka varapolttoaineen merkkivalon syttymisen jälkeen.

Näyttöalue: 0,0 - 9999,9 km (mailia)

- Yli 9999,9: takaisin 0,0
- Kun varapolttoaineen merkkivalo ei pala: näyttöön tulee "----.-".

RES TRIP

3.5km

Jos näyttöön tulee "-.-" muissa kuin yllä mainituissa tapauksissa, ota yhteyttä jälleenmyyjäsi huoltoa varten.

Mittarit *(Jatkuu)*

Varapolttoaineenkulutus [RES FUEL CONS.]

Näyttää polttoaineenkulutuksen varapolttoaineen merkkivalon syttymisen jälkeen.

Näyttöalue: 0,0 - 50,0 litraa

- Kun varapolttoaineen merkkivalo ei pala: näyttöön tulee "---.-".

RES FUEL CONS.

0.2L

Jos näyttöön tulee "---.-" muissa kuin yllä mainituissa tapauksissa, ota yhteyttä jälleenmyyjääsi huoltoa varten.

Tyhjä näyttö



Näyttää tyhjän näyttö.

■ Nollaa tiedot

Valitse INFO-alueen sivu, joka sisältää tiedon, jonka haluat nollata SEL-kytkimen painikkeella

 tai .  S. 26

Pidä  -toimintokytkintä painettuna, kunnes tiedon taustaväri muuttuu.

- ▶ Jos sivulla ei ole nollattavissa olevaa tietokohdetta, kytkimen käyttöön ei vastata.
- ▶ Jos samalla sivulla on useita nollattavissa olevia tietokohteita, valitse kohde SEL-kytkimen kohdalla  tai .

Pidä SEL-kytkimen -kohtaa painettuna, kunnes kohde on nollattu.

Poistu nollaustilasta pitämällä  -toimintokytkintä painettuna.

Myös osamatkamittari A, osamatkamittarin A polttoaineenkulutus ja osamatkamittarin A keskimääräinen polttoaineenkulutus voidaan nollata automaattisesti, kun varapolttoaineen merkkivalo sammuu tankkaamisen jälkeen.

Voit kytkeä automaattisen nollaustilan.





 S. 44  S. 51

Mittarit *(Jatkuu)*

Asetustila

Asetustilaan siirtyminen

Paina SEL-kytkintä ja pidä sitä painettuna suuntaan .

Valitse asetustila käyttämällä vasemman kahvan SEL-kytkintä    .

► Kun asetustila näytetään, kello, merkkivalot, ja nopeus näkyvät näytön yläosassa.

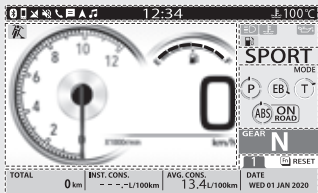

Tavallinen näyttö

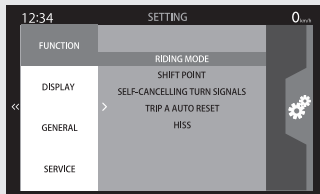

Asetustila



Paluu tavalliseen näyttöön

- Pidä -toimintokytkin painettuna.
- Pidä SEL-kytkintä painettuna suuntaan  palataksesi ylempään valikkotasoon.
- Painikkeita ei paineta n. 30 sekuntiin.
- Kytke sähköjärjestelmä pois päältä ja uudelleen päälle.

Asetuskaavio

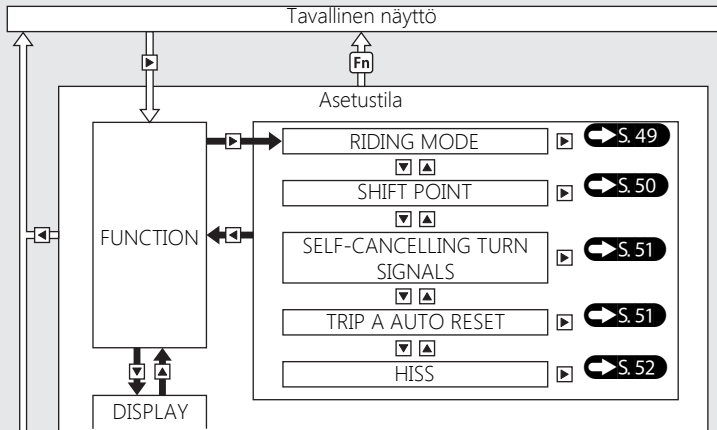

- ➔** Paina
- ⇨** Pidä painiketta painettuna

Mittarit *(Jatkuu)*

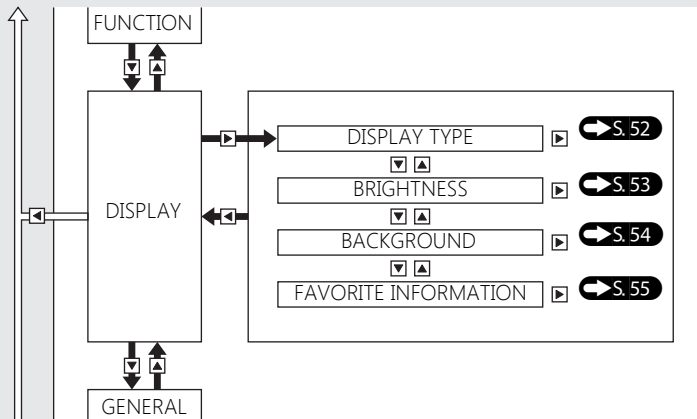

 **Paina**

 **Pidä painiketta painettuna**

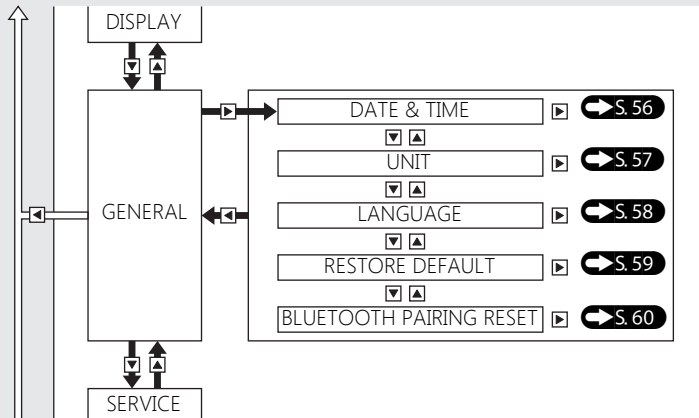

➡ Paina

➞ Pidä painiketta painettuna

Mittarit *(Jatkuu)*

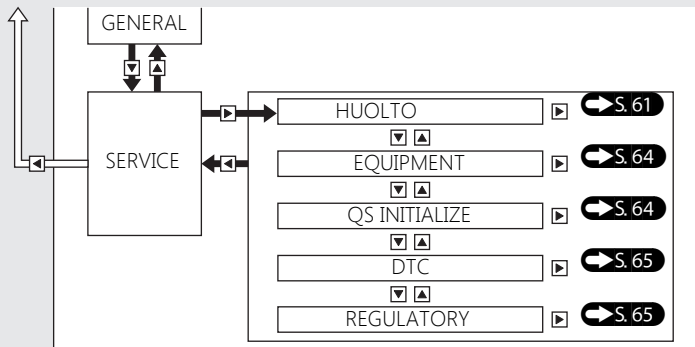







 **Paina**

 **Pidä painiketta painettuna**

Ajotila RIDING MODE S. 83

Voit muuttaa [USER]-tilan asetusarvoa.



- 1 Valitse parametri ("P", "EB", "T" tai "ABS") käyttämällä SEL-kytkimen kohtaa  tai .
- 2 Valitse haluttu asetuksen arvo käyttämällä SEL-kytkimen kohtaa  tai .
- 3 Pääsee tavalliseen näyttöön viimeistelläksesi asetukset.  S. 26

Jatkaaksesi asetusten tekemistä, pidä SEL-kytkintä painettuna suuntaan  palataksesi ylempään valikkotasoon.

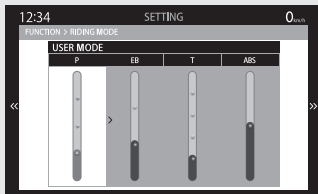
► Asetettu arvo säilyy.



Aloituserasetuksiin palaaminen:

- 1 Paina SEL-kytkintä ja pidä sitä painettuna suuntaan .
- 2 Nollaa asetus kytkimen käyttöohjeen mukaisesti.  S. 26



Mittarit *(Jatkuu)*

SHIFT POINT

- ON/OFF : Voit aktivoida shift up -tilan tai poistaa sen käytöstä.
- SHIFT POINT : Voit muuttaa moottorin kierroksia, joilla kierroslukumittari alkaa vilkkua suuremmalle shift up -tilassa.

Shift up -tila: ➔ S. 67

- 1 Valitse "ON/OFF" tai "SHIFT POINT" käyttämällä SEL-kytkimen kohtaa ▲ tai ▼.
 - 2 Valitse haluamasi asetus kytkimen käyttöohjeen mukaisesti. ➔ S. 26
 - 3 Palaa tavalliseen näyttöön viimeistelläksesi asetukset. ➔ S. 44
- Jatkaaksesi asetusten tekemistä, pidä SEL-kytkintä painettuna suuntaan ◀ palataksesi ylempään valikkotasoon.
- ▶ Asetettu arvo säilyy.

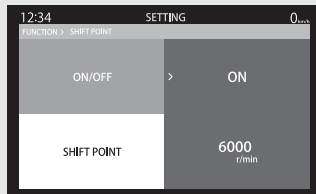

Suuntavilkkujen automaattinen sammutus SELF-CANCELLING TURN SIGNALS

Voit kytkeä suuntavilkkujen automaattisen sammutuksen päälle tai pois. ➔ S. 74

- 1 Valitse "ON" tai "OFF" käyttämällä SEL-kytkimen kohtaa ▲ tai ▼.
- 2 Palaa tavalliseen näyttöön viimeistellaksesi asetukset. ➔ S. 44

Jatkaaksesi asetusten tekemistä, paina SEL-kytkintä suuntaan ◀ palataksesi ylempään valikkotasoon.

▶ Asetettu arvo säilyy.

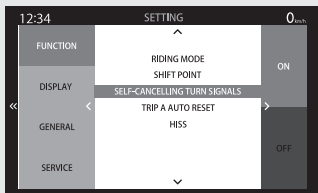

Osamatkan A automaattinen nollaus TRIP A AUTO RESET

Voit ottaa osamatkamittarin A automaattisen nollaustilan käyttöön tai poistaa sen käytöstä. ➔ S. 43

- 1 Valitse "ON" tai "OFF" käyttämällä SEL-kytkimen kohtaa ▲ tai ▼.
- 2 Palaa tavalliseen näyttöön viimeistellaksesi asetukset. ➔ S. 44

Jatkaaksesi asetusten tekemistä, paina SEL-kytkintä suuntaan ◀ palataksesi ylempään valikkotasoon.

▶ Asetettu arvo säilyy.

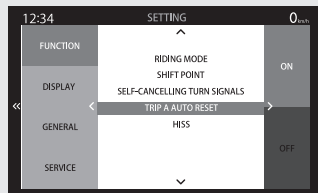

Mittarit *(Jatkuu)*

HISS

Voit valita HISS-järjestelmän tilaksi ON (vilkkuu) tai OFF (pois päältä).

- 1 Valitse "ON" (vilkkuu) tai "OFF" (pois päältä) käyttämällä SEL-kytkimen kohtaa ▲ tai ▼.
- 2 Palaa tavalliseen näyttöön viimeistelläksesi asetukset. ➡ S. 44
Jatkaaksesi asetusten tekemistä, paina SEL-kytkintä suuntaan ◀ palataksesi ylempään valikkotasoon.
▶ Asetettu arvo säilyy.

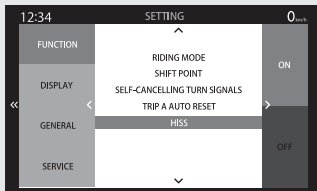

Näyttötyyppi DISPLAY TYPE

Voit muuttaa nopeusmittarin/ kierroslukumittarin/polttoainemittarin näyttötyyppiä. ➡ S. 27

- 1 Valitse näytön tyyppi ("TYYPPI 1", "TYYPPI 2", "TYYPPI 3" tai "TYYPPI 4") käyttäen SEL-kytkimen kohtaa ▲ tai ▼.
- 2 Palaa tavalliseen näyttöön viimeistelläksesi asetukset. ➡ S. 44
Jatkaaksesi asetusten tekemistä, pidä SEL-kytkintä painettuna suuntaan ◀ palataksesi ylempään valikkotasoon.
▶ Asetettu arvo säilyy.

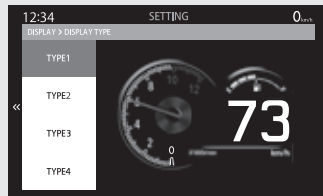



Kirkkaus BRIGHTNESS

Voit säätää taustavalon kirkkautta kahdeksalle eri tasolle tai valita automaattisen säädön.

Automaattinen kirkkauden säätö:

➔ S. 157

Näytöstä voi tulla tumma, kun näyttö on hyvin kuuma. Jos alkuperäinen kirkkaus ei palaudu, ota yhteyttä jälleenmyyjään.

- 1 Valitse taustavalon kirkkaus käyttämällä SEL-kytkimen kohtaa  tai .
- 2 Palaa tavalliseen näyttöön viimeistellaksesi asetukset. ➔ S. 44

Jatkaaksesi asetusten tekemistä, paina SEL-kytkintä suuntaan  palataksesi ylempään valikkotasoon.

▶ Asetettu arvo säilyy.

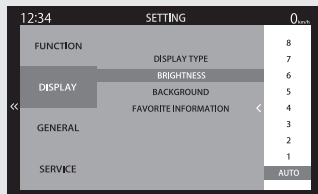

Mittarit *(Jatkuu)*

Tausta BACKGROUND

Voit valita kolmesta taustan väristä tai valita automaattisen säädön.

Automaattinen taustan säätö: ➡ S. 157

- 1 Valitse taustan väri käyttämällä SEL-kytkimen kohtaa ▲ tai ▼.
- 2 Palaa tavalliseen näyttöön viimeistelläksesi asetukset. ➡ S. 44
Jatkaaksesi asetusten tekemistä, paina SEL-kytkintä suuntaan ◀ palataksesi ylempään valikkotasoon.
▶ Asetettu arvo säilyy.

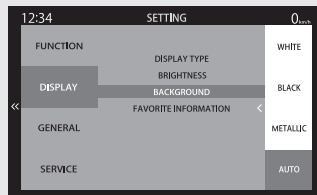

Suosikkitiedot FAVORITE INFORMATION

Voit muuttaa INFO-alueella näytettäviä tietoja.





➔ S. 31

- Valitse INFO-alueen sivu ("INFO1", "INFO2", "INFO3" tai "INFO4") käyttämällä SEL-kytkimen kohtaa ▲ tai ▼.
- Valitse haluamasi asetus kytkimen käyttöohjeen mukaisesti. ➔ S. 26
 - Jos valitset kohteen, joka on jo valittu toisella alueella, edellinen valittu kohde vaihtuu automaattisesti "BLANK."
- Palaa tavalliseen näyttöön viimeistelläksesi asetukset. ➔ S. 44
 Jatkaaksesi asetusten tekemistä, pidä SEL-kytkintä painettuna suuntaan ◀ palataksesi ylempään valikkotasoon.
 - Asetettu arvo säilyy.

12:34		SETTING			0 _{mi/h}
DISPLAY3 FAVORITE INFORMATION					
INFO 1	> TOTAL	INST. CONS.	AVG. CONS.	DATE	
INFO 2	TRIP A	TRIP A CONS.	TRIP A AVG. CONS.	ELAPSED	
INFO 3	TRIP B	TRIP B CONS.	TRIP B AVG. CONS.	VOLTAGE	
INFO 4	FUEL CONS.	AVG. CONS. ←	RES TRIP	RES FUEL CONS.	

Mittarit *(Jatkuu)*



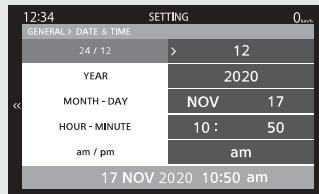

1 Päivämäärä ja kellonaika DATE & TIME

- Valitse "24 / 12", "YEAR", "MONTH - DAY", "HOUR - MINUTE" ja "am / pm" käyttäen SEL-kytkimen kohtaa  tai .
- Valitse haluamasi asetus kytkimen käyttöohjeen mukaisesti.  S. 26
 - Kun asetus "24/12" on asetettu 24 tunnin näyttöön, "am/pm"-asetus ei ole käytettävissä.
- Palaa tavalliseen näyttöön viimeistellaksesi asetukset.  S. 44
 Jatkaaksesi asetusten tekemistä, pidä SEL-kytkintä painettuna suuntaan  palataksesi ylempään valikkotasoon.
 - Asetettu arvo säilyy.



Yksikkö UNIT

Voit muuttaa nopeuden, matkan ja polttoaineenkulutuksen yksiköitä.

- 1 Valitse "SPEED" tai "FUEL CONS." käyttämällä SEL-kytkimen kohtaa  tai .
 ► Arvo "TEMP" näytetään, mutta sitä ei voi käyttää.
- 2 Valitse haluamasi asetus kytkimen käyttöohjeen mukaisesti.  S. 26
- 3 Pалаa tavalliseen näyttöön viimeistellaksesi asetukset.  S. 44
 Jatkaaksesi asetusten tekemistä, pidä SEL-kytkintä painettuna suuntaan  palataksesi ylempään valikkotasoon.
 ► Asetettu arvo säilyy.

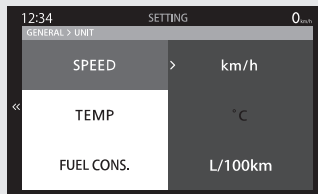

Jos valitset nopeuden yksiköksi "km/h", voit valita polttoaineenkulutuksen yksiköksi "L/100km" tai "km/L".

Jos valitset nopeuden yksiköksi "mph", voit valita polttoaineenkulutuksen yksiköksi "mile/gal" tai "mile/L".

Mittarit *(Jatkuu)*

Kieli LANGUAGE

Vaihtaa järjestelmän kieltä.

- 1 Valitse kieli käyttämällä SEL-kytkimen kohtaa

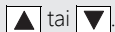

- 2 Palaa tavalliseen näyttöön viimeistelläksesi

asetukset. ➡ S. 44

Jatkaaksesi asetusten tekemistä, paina SEL-kytkintä suuntaan ◀ palataksesi ylempään valikkotasoon.

▶ Asetettu arvo säilyy.

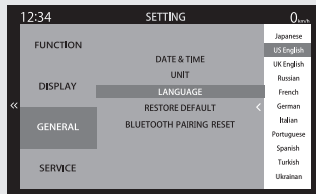

Palauta perusarvot RESTORE DEFAULT

Asetetut arvot voidaan palauttaa perusasetuksiin.

Nollaa asetukset kytkimen käyttöohjeen mukaisesti. ➔ S. 26

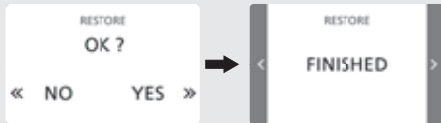

Seuraavat kohteet palautetaan oletusarvoihinsa:

- RIDING MODE
 - ▶ Valittu ajotila alustetaan myös.
- SHIFT POINT
- SELF-CANCELLING TURN SIGNALS
- TRIP A AUTO RESET
- HISS
- DISPLAY TYPE
- BRIGHTNESS
- BACKGROUND
- FAVORITE INFORMATION
 - ▶ Myös valitun INFO-alueen sivu alustetaan.
- DATE & TIME
 - ▶ 12/24 asetusta ei alusteta.
- UNIT
- LANGUAGE

Mittarit *(Jatkuu)*

Bluetooth-pariliitoksen nollaus **BLUETOOTH PAIRING RESET**

Voit nollata *Bluetooth*[®]-pariliitostiedot.

Laitteen liittäminen ➔ S. 79

Nollaa asetukset kytkimen käyttöohjeen mukaisesti. ➔ S. 26



- ▶ Jos pariliitostiedot säilyvät älypuhelimessa, vaikka pariliitostiedot poistetaan ajoneuvosta, älypuhelin voidaan yhdistää uudelleen ajoneuvoon.

Huolto MAINTENANCE

Voit tarkistaa seuraavan määräaikaishuollon ajankohdan ja seuraavan öljynvaihdon. Voit muuttaa seuraavan määräaikaishuollon ja seuraavan öljynvaihdon asetusta.

Seuraava määräaikaistarkastus

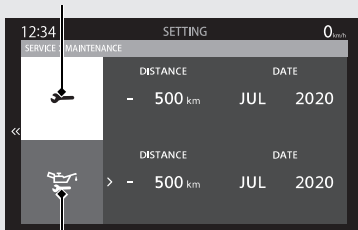

Seuraava moottorin öljynvaihto

Näyttöalue:

Etäisyys DISTANCE:

"🔧" (määräaikaistarkastus):

-----, 12,000 - -99 900 km
(8,000 - -99 950 mile)

"🛢️" (moottoriöljyn vaihto):

-----, 12,000 - -99 980 km
(8,000 - -99 980 mile)

- ▶ 0 km (mailia): "-" -merkki näkyy.
- ▶ Kun SPEED-yksikkö vaihdetaan maileista kilometreihin, näytössä saatetaan esittää myös yli 12 000 km etäisyys asetetun matkan mukaan.

Päivämäärä:

Kuukausi: ---, JAN - DEC

Vuosi: ----, 2020–2119

Mittarit *(Jatkuu)*

Ponnahdusikkuna tulee tavalliseen näyttöön, kun jokin seuraavista täyttyy. ➔ S. 66

- 500 km (300 mailia) seuraavasta määräaikaistarkastuksesta.
- 100 km (60 mailia) seuraavasta moottoriöljyn vaihdosta.
- Kuukausi ennen asetettua kuukautta.



Määräaikaishuollon ponnahdusikkunan tiedot

Seuraavan tarkastuksen asetus

- 1 Valitse "🔑" (määräaikaistarkastus) tai "🛠️" (moottoriöljyn vaihto) käyttämällä SEL-kytkimen kohtaa ▲ tai ▼.

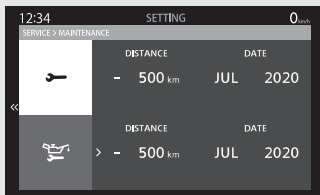

- 2 Valitse haluamasi asetus kytkimen käyttöohjeen mukaisesti.
- ▶ Jos pidät SEL-kytkimen kohtaa ▲ painettuna asettaessasi asetusta "DISTANCE", se muuttuu 1000:n välein.
 - ▶ Käytettävissä DISTANCE asetusalue: -----, 100 - 12 000 km (100 - 8 000 mile)
 - ▶ Vuodeksi näytetään "---" jos valitset "---" kuukauden asetuksista.
- 3 Palaa tavalliseen näyttöön viimeistelläksesi asetukset. ➡ S. 44
- Jatkaaksesi asetusten tekemistä, pidä SEL-kytkintä painettuna suuntaan ◀ palataksesi ylempään valikkotasoon.

Mittarit *(Jatkuu)*

Varusteet **EQUIPMENT**

"EQUIPMENT" näytetään, mutta sitä ei voi valita.

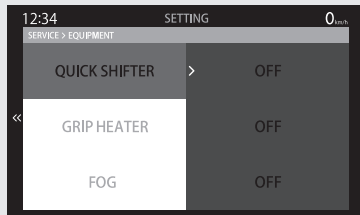

QS INITIALIZE

"QS INITIALIZE" näytetään, mutta sitä ei voi valita.

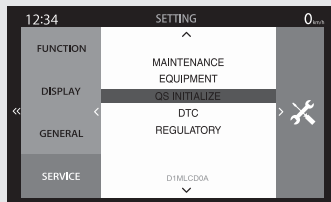

DTC

Näyttää ajoneuvon nykyisen ongelman. Jos ajoneuvossasi on ongelmia, DTC-indeksi näytetään.

Vähennä nopeutta ja tarkastuta ajoneuvosi jälleenmyyjälläsi mahdollisimman pian.

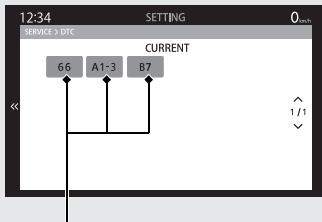

DTC-luettelot

Säätely REGULATORY

Tuo näkyviin radioaaltojen todennusnäytön.

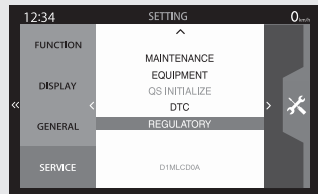

Mittarit *(Jatkuu)*

Ponnahdusikkuna



Seuraavissa tapauksissa INFO-alueella näytetään ponnahdusikkuna.





- Huoltotiedot:

Ajoneuvon tarkastusaika lähestyy.

Kun autossasi on useita tietoja, tiedot näytetään vuorotellen.

Huoltotiedot

Ilmoitus	Selitys	Korjaustoimet
 <div style="display: flex; justify-content: space-between; font-size: small;"> DISTANCE 900 km DATE JAN 2021 </div>	Ajoneuvon määräaikaistarkastuksen lähestyessä.	Tarkastuta ajoneuvosi jälleenmyyjälläsi.
 <div style="display: flex; justify-content: space-between; font-size: small;"> DISTANCE 200 km DATE JAN 2021 </div>	Kun ajoneuvon öljynvaihto aika lähestyy.	Vaihda moottoriöljy.

Voit piilottaa ponnahdusikkunan painamalla joko SEL-kytkintä     tai .

-toimintokytkintä, kun ponnahdustiedot ovat näkyvissä.

Kierroslukumittarin väritoiminto

Shift up -tila

Kun shift up -tila on käytössä, kierroslukumittarin väri vaihtuu vaihtopisteen (SHIFT POINT) asetuksen mukaan.

Shift up -tilan määrittäminen ➡ S. 44

➡ S. 50

Kierroslukumittari vilkkuu keltaisena, kun moottorin kierrokset ylittävät vaihtopisteen asetetun arvon.

Merkkivalot

Jos jokin seuraavista merkkivaloista ei syty asianmukaisesti, tarkistuta pyöräsi jälleenmyyjälläsi. Katso lisätietoja näyttöön ilmestyvistä merkkivaloista kohdasta "Mittarit": ➔ S. 30

↵ Vasemman suuntavilkun merkkivalo

⇒ Oikean suuntavilkun merkkivalo



N Vapaa-asennon merkkivalo

Syttyy, kun vaihde on vapaalla.

🔧 PGM-FI-järjestelmän (Programmed Fuel Injection) vikamerkkivalo (MIL)

Syttyy hetkellisesti, kun virtakytkin käännetään I (On)-asentoon.

Jos merkkivalo syttyy tai vilkkuu moottorin käydessä: ➔ S. 142



Lukkiutumattomien ABS-jarrujen merkkivalo

- Syttyy, kun virtalukko käännetään asentoon I (On).
- Sammuu, kun ajonopeus on noin 10 km/h.

Jos merkkivalo syttyy ajon aikana:

➔ S. 143

Takapyörän lukkiutumattomien jarrujen (ABS) OFF-merkkivalo

- Syttyy, kun virtalukko käännetään asentoon I (On).
- Syttyy, kun takapyörän ABS-toiminto kytketään pois päältä. ➔ S. 77

Merkkivalot (Jatkuu)



HISS-merkkivalo ➔ S.139

- Vilkkuu joka toinen sekunti 24 tunnin ajan, kun virtalukko on  (Off) -asennossa.
- Voit kytkä HISS-merkkivalon vilkkumisen. ➔ S. 52

Väännön hallinnan merkkivalo

- Syttyy, kun sähköjärjestelmä kytketään päälle. Syttyy kun nopeus on noin 5 km/h osoittamaan, että väännöhallinta on valmiina toimimaan.
- Vilkkuu kun väännöhallinta on toiminnassa.

Jos merkkivalo syttyy ajon aikana: ➔ S.144

Väännön hallinnan OFF-merkkivalo

- Syttyy kun väännöhallinta on poissa käytöstä.

Kytkimet

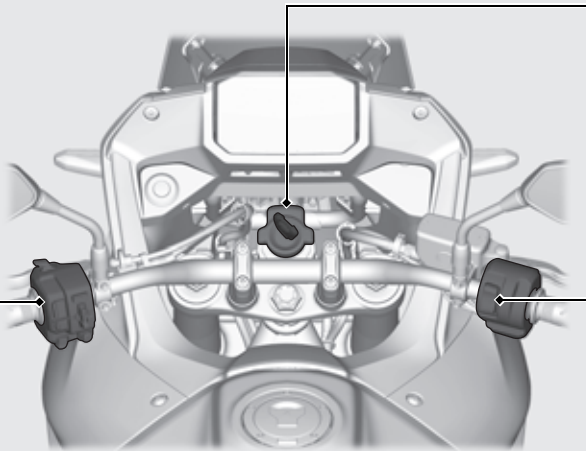

**Vasemman ohjaustangon
kytkimet** ➔ S. 74



Moottorin sammutuskytkin/ Ⓢ Käynnistuspainike

Kytkimen tulisi normaalisti olla asennossa ○ (Run).

- ▶ Aseta kytkin hätätilanteessa asentoon ⊗ (Stop) moottorin sammuttamiseksi.

Virtakytkin

Kytkee sähköjärjestelmän päälle/pois, lukitsee ohjauksen.

- ▶ Avain voidaan poistaa asennoissa  (Off) tai  (Lock).

 (On) —
Kytkee sähköjärjestelmän päälle käynnistystä/ajamista varten.

 (Off) —
Sammuttaa moottorin.

 (Lock) —
Lukitsee ohjauksen.

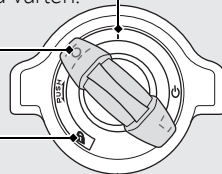

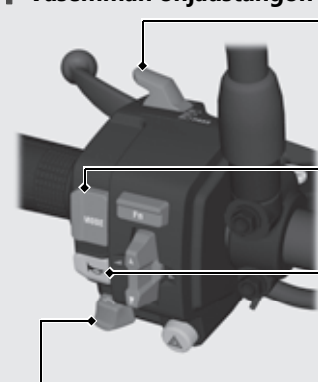

Kytkimet *(Jatkuu)*

Vasemman ohjaustangon kytkimet



Valojen vaihtokatkaisin / Kaukovalojen väläytys

-  : Kaukovalot
-  : Lähivalot
-  **PASS** : Väläyttää kaukovaloja.

MODE Kytkin

Käytetään ajotilan vaihtamiseen.  S. 83

Äänimerkin painike

Suuntavilkun kytkin

Suuntavilkku lakkaa automaattisesti vilkkumasta kun olet kääntynyt. (Voit sammuttaa vilkun manuaalisesti painamalla kytkintä sisään.) Kaistanvaihdossa suuntavilkku lakkaa automaattisesti vilkkumasta noin 7 sekunnin jälkeen tai 150 m:n ajon jälkeen. Joissakin tapauksissa suuntavilkku lakkaa vilkkumasta aiemmin tai myöhemmin. Käytä aina suositeltuja renkaita, jotta vilkun automaatiikka toimisi asianmukaisesti.

Suuntavilkun automaattisen peruutuksen ottaminen käyttöön tai poistaminen käytöstä:  S. 51

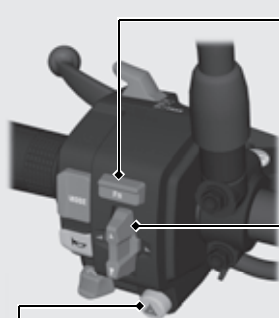

[Fn] Toimintokytin

Käytetään näytön käyttämiseen ja määrittämiseen. ➔ S. 26

▲ ▼ ◀ ▶ SEL-kytkin

Käytetään näytön käyttämiseen ja määrittämiseen. ➔ S. 26

Käytetään myös ajotilan (➔ S. 83) määrittämiseen ja Honda-älypuhelimien ääniohjausjärjestelmän käyttämiseen. ➔ S. 79

⚠ Hätävilkkukytkin

Kytettäviissä virtalukon ollessa asennossa **I** (On). Voit kytkeä sen pois riippumatta virtalukon asennosta.

- ▶ Suuntavilkkujen välkyminen jatkuu, kun virtalukko on asennossa **O** (Off) tai **🔒** (Lock), kun hätävilkkukytkin on päällä.

Kytkimet *(Jatkuu)*

Ohjauslukitus

Lukitse ohjaus pysäköidessäsi varkauksien estämiseksi.

Suosittelamme myös U:n muotoista pyörälukkoa.

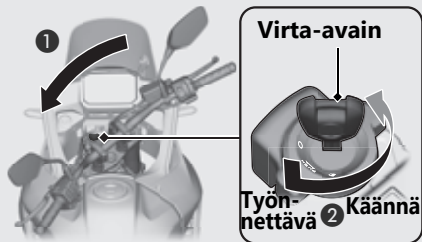

Lukitseminen

- 1 Käännä ohjaustanko täysin vasemmalle.
- 2 Työnnä avain pohjaan ja käännä virtalukko asentoon  (Lock).
 - Liikuttele ohjaustankoa, jos lukitseminen on hankalaa.
- 3 Poista avain.

Lukituksen avaaminen

Työnnä avain sisään, paina se pohjaan ja käännä virtalukko asentoon  (Off).







Takapyörän ABS-toiminto

Takapyörän ABS-toiminnon voi kytkeä pois maastossa ajamista varten.

Voit kytkeä takapyörän ABS-toiminnon pois päältä ajotilan ollessa [USER] ja ABS-tason ollessa 1 (OFF ROAD).

- ▶ Aina kun virtalukko käännetään asentoon I (On), molempien pyörien ABS-toiminto kytkeytyy automaattisesti päälle.
- ▶ Kun vaihdat ajotilan, molempien pyörien ABS-toiminto kytkeytyy automaattisesti käyttöön.

Takapyörän ABS-toiminnon kytkeminen pois päältä

- 1 Pysäytä ajoneuvo.
- 2 Aseta ajotilaksi [USER].  S. 86
- 3 Valitse ABS-tasoksi 1 (OFF ROAD).  S. 87
- 4 Pidä SEL-kytkimen -painiketta painettuna
- 5 Valitse "YES" painamalla SEL-kytkimen kohtaa  tai  ja painamalla SEL-kytkimen kohtaa .

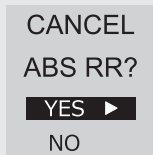

- ▶ Takapyörän ABS OFF -merkkivalo syttyy, kun takapyörän ABS-toiminto kytketään pois päältä.

Takapyörän ABS-toiminto *(Jatkuu)*

Molempien pyörien ABS-toiminnon kytkeminen päälle

- ① Pysäytä ajoneuvo.
 - ② Voit kytkeä takapyörän ABS-toiminnon päälle jollakin seuraavista tavoista.
 - Valitse ajotilan asetuksista ABS ja vaihda ABS-tasoa. ➡ S. 87
 - Vaihda ajotila. ➡ S. 86
 - Käännä virtalukko (Off)-asentoon ja sitten (On)-asentoon.
 - Alusta [USER]-asetukset. ➡ S. 49
 - Alusta mittariston asetukset. ➡ S. 59
- ▶ Takapyörän ABS OFF -merkkivalo sammuu, kun takapyörän ABS-toiminto kytketään päälle.

Honda-älypuhelimien ääniohjausjärjestelmä

Kun yhdistät älypuhelimien ajoneuvoon ja *Bluetooth*[®] -kuulokemikrofoniin *Bluetooth*[®] -yhteyden kautta, voit käyttää älypuhelimia ääniohjauksella. Järjestelmää voi käyttää myös ohjaustangon kytkimillä.

- ▶ Järjestelmän käyttöä varten älypuhelimien on asennettava erillinen sovellus ja pariliitettävä älypuhelin ajoneuvoon ja kuulokkeeseen.

Lisätietoja palvelun ehdoista ja sovelluksen asentamisesta ja käyttämisestä on seuraavassa osoitteessa:

<https://global.honda/voice-control-system/>



- ▶ Erillinen sovellus ei ole käytössä joissakin maissa tai joillakin alueilla.
Katso yllä olevasta osoitteesta luettelo maista, joissa se on käytössä.

Honda-älypuhelimien ääniohjausjärjestelmä *(Jatkuu)*

Yhteysalue:

1 metrin säteellä ajoneuvosta

Tuetut **Bluetooth®** -versiot/profiilit

<i>Bluetooth®</i> -versio	Bluetooth 4.2 tai uudempi
<i>Bluetooth®</i> -profiili	GATT (yleinen määriteprofiili)
	HOGP (HID over GATT Profile)

Langaton *Bluetooth®* -tekniikka
Bluetooth® - sanamerkki ja -logot ovat
Bluetooth SIG, Inc:n omistamiarekisteröityjä
tavaramerkkejä, ja kaikkien kyseisten merkkien
käyttö Honda Motor Co., Ltd.:in osalta on
lisensoitua.

Muut tuotemerkit ja tuotenimet kuuluvat
omistajilleen.

- Käyttäjä vastaa tämän ominaisuuden käyttöön tarvittavien verkkoviestintä- ja viestintälaitteiden kustannuksista.
- Et voi muodostaa pariliitosta kahteen tai useampaan älypuhelimeen samanaikaisesti.
- Jotkin älypuhelimet eivät ehkä ole yhteensopivia -toiminnon kanssa.
- Emme ole vastuussa mistään älypuhelimien käytön vahingoista tai ongelmista.
- Jos älypuhelimien yhdistäminen ajoneuvoon ei onnistu, vaihda älypuhelimien säilytyspaikkaa.

Itse järjestelmässä on tiettyjä rajoituksia. Siksi järjestelmän antamat ääniohjeet ja tiedot on tarkistettava seuraamalla huolellisesti esimerkiksi kulkureittiä, opasteita ja signaaleja. Jos et ole varma, toimi varovasti. Käytä aina omaa harkintaa ja noudata liikennelakeja ajaessasi.

VAROITUS

Honda Smartphone Voice Control -järjestelmän käyttäminen ajon aikana voi viedä huomiosi pois tieltä ja aiheuttaa kolarin, jossa voit loukkaantua vakavasti tai kuolla.

- Ole erityisen varovainen risteysten, raskaan liikenteen jne. yhteydessä
- Tarkkaile kulkureittiä, kylttejä ja signaaleja huolellisesti.
- Noudata liikennelakeja ajaessasi.

Honda-älypuhelimien ääniohjausjärjestelmän rajoitukset

Käyttöjärjestelmien, laitteiden, ohjelmistojen ja muun Honda älypuhelimien ääniohjausjärjestelmän toimintojen tarjoamiseen olennaisesti kuuluvan tekniikan muutokset sekä uudet tai tarkistetut viranomais määräykset voivat johtaa Honda älypuhelimien ääniohjausjärjestelmän toimintojen ja -palvelujen vähenemiseen tai lakkaamiseen.

Honda ei voi eikä takaa Honda älypuhelimien ääniohjausjärjestelmän suorituskykyä tai toimivuutta tulevaisuudessa.

Honda-älypuhelimien ääniohjausjärjestelmä (Jatkuu)

Älypuhelimien yhdistäminen *Bluetooth*[®]-yhteydellä

- ① Valitse BLUETOOTH PAIRING RESET -valikko.

➔ S. 60



- ② Nollaa pariitustiedot kytkimen käyttöohjeen mukaisesti. ➔ S. 26

- ③ Nollaamisen jälkeen, muodosta pariitus ja *Bluetooth*[®] -merkkivalon vilkkuessa älypuhelimien sovelluksella.
- ▶ Kun näyttö palaa tavalliseen näyttöön, *Bluetooth*[®] -merkkivalo vilkkuu.



***Bluetooth*[®]
-merkkivalo**

- ▶ Noudata sovelluksen käyttöohjeita.
- ▶ Tee *Bluetooth*[®] -pariitus kun olet pysähtynyt turvalliseen paikkaan.

Ajotila

Voit vaihtaa ajotilaa.

Ajotilaan kuuluvat seuraavat parametrit.

P: Moottoritehon taso

EB: Moottorijarrun taso

T: Väännönhallinnan taso

ABS: ABS-taso

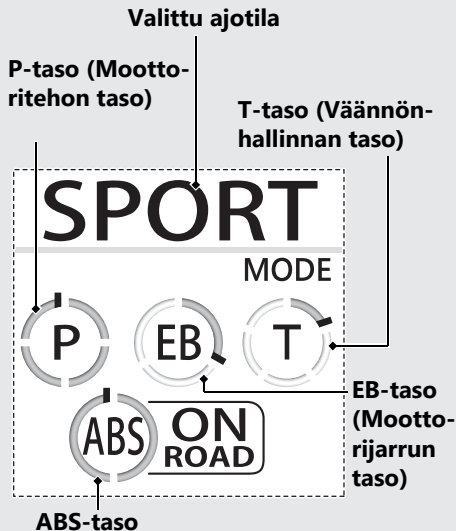

Ajotila *(Jatkuu)*

Valittavissa on viisi eri ajotilaa.

Valittavat ajotilat: [SPORT], [STANDARD], [RAIN], [GRAVEL] ja [USER]

[SPORT] : Sopii urheiluajoon. Moottorin vaste on suurempi kuin tasolla STANDARD.

[STANDARD] : Perustaso, joka sopii monenlaisiin tilanteisiin.

[RAIN] : Sopii tasaiseen ajoon liukkailla pinnoilla, esimerkiksi sadesäällä.

[GRAVEL] : Sopii tasaiseen ajoon liukkailla pinnoilla, kuten sorateillä.

Aloituseräasetuksia ei voi muuttaa.

[USER]

Aloituseräasetuksia voi muuttaa.

Aloituseräasetus

	P-taso	EB-taso	T-taso	ABS-tila
SPORT	4	1	1	2 (ON ROAD)
STANDARD	3	2	3	2 (ON ROAD)
RAIN	1	2	5	2 (ON ROAD)
GRAVEL	2	3	4	1 (OFF ROAD)
USER	1 ^{*1}	1 ^{*1}	5 ^{*1, 2}	1 (OFF ROAD) ^{*1,3}

Huom:

*1 : Arvoa voidaan muuttaa.

*2 : Jos valittuna on taso 0, arvo muuttuu tasolle 5 seuraavan kerran kun kytkin käännetään asentoon (On).

*3 : Jos takapyörän ABS-toiminto kytketään pois, se kytkeytyy päälle, kun virtakytkin kytketään asentoon (On) seuraavan kerran.

P-taso (Moottoritehon taso)

P-tasolla on neljä asetustasoa.

Säätöalue: 1 - 4

- ▶ Tasolla 1 on vähiten tehoa.
- ▶ Tasolla 4 on eniten tehoa.

EB-taso (Moottorijarrun taso)

EB-tasolla on kolme asetustasoa.

Säätöalue: 1 - 3

- ▶ Tasolla 1 on vaimin moottorijarrutus.
- ▶ Tasolla 3 on voimakkain moottorijarrutus.

T-taso (Väännönhallinnan taso)

T-tasolla on viisi asetustasoa ja se voidaan kytkeä kokonaan pois käytöstä.

Säätöalue: 0 - 5

- ▶ Taso 1 on matalin väännönhallinnan taso
- ▶ Taso 5 on korkein väännönhallinnan taso
- ▶ Taso 0 poistaa väännönhallinnan käytöstä.
- ▶ Jos sähköjärjestelmä kytketään pois päältä päälle, kun T-arvoksi on asetettu 0, T-arvoksi asetetaan automaattisesti 5.

ABS-taso

ABS-tasolla on kaksi asetustasoa.

Säätöalue: 1 (OFF ROAD) tai 2 (ON ROAD)

Takapyörän ABS-toiminto voidaan kytkeä pois päältä.  S.77

Ajotila *(Jatkuu)*

Ajotilan valitseminen

Voit valita ajotilaksi [SPORT], [STANDARD], [RAIN], [GRAVEL], tai [USER].

- 1 Pysäytä ajoneuvo.
- 2 Paina **MODE** -painiketta kaasun ollessa kokonaan kiinni.

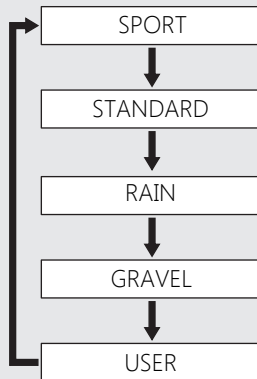
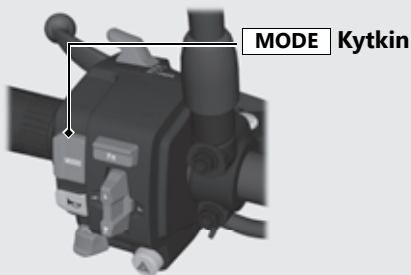

→ Paina **MODE** -kytkintä.

Ajotilan asettaminen

Voit muuttaa P-, EB-, T-, ja ABS-tasoa ajotilassa [USER].

- ① Pysäytä ajoneuvo.
- ② Valitse ajotila [USER]. ➡ S. 86
- ③ Pidä **MODE**-kytkintä painettuna kunnes P-taso vilkkuu.
- ④ Valitse haluamasi parametrit ja asetustasot.
 - ▶ Valitse parametrit painamalla SEL-kytkintä suuntaan ◀ tai ▶.
 - ▶ Voit valita asetustasot painamalla SEL-kytkimen kohtaa ▲ tai ▼.
 - ▶ T-tasoa voi vaihtaa pitämällä SEL-kytkimen ▲-kohtaa painettuna kun T-parametri on valittuna.
 - ▶ Voit kytkeä takapyörän ABS-toiminnon pois päältä pitämällä SEL-kytkimen ▲-kohtaa painettuna, kun ABS-taso on 1 (OFF ROAD) ja valitsemalla "YES." ➡ S. 77
- ⑤ Pidä painettuna **MODE** -painiketta kunnes parametri lakkaa vilkkumasta.

Voit myös vaihtaa [USER]-asetuksia mittariston asetustilassa. ➡ S. 44 ➡ S. 49

Ajotila *(Jatkuu)*

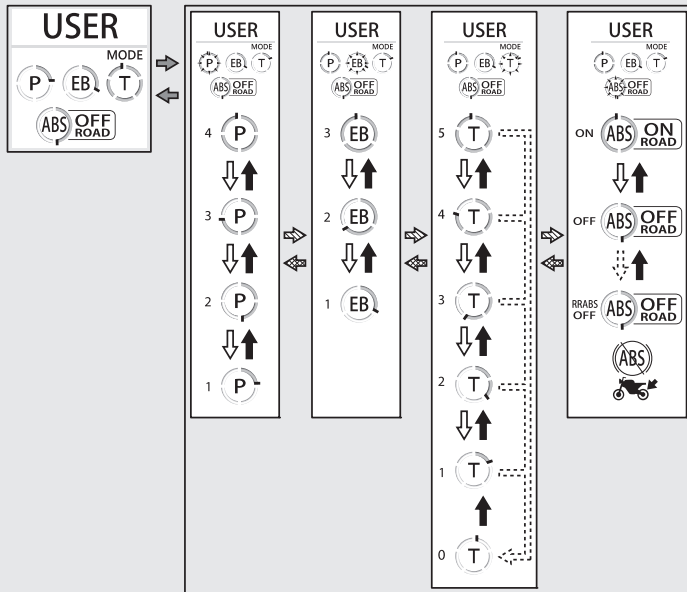

- Pidä **MODE** -painike painettuna
- Paina SEL-kytkintä suuntaan
- Paina SEL-kytkintä suuntaan
- Paina SEL-kytkimen -kohtaa
- Paina SEL-kytkimen -kohtaa
- Pidä SEL-kytkimen -kohtaa painettuna

Moottorin käynnistäminen

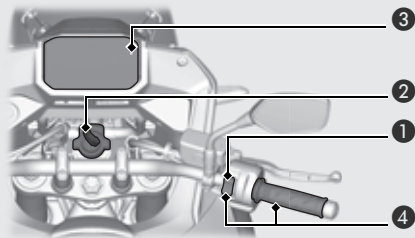

Käynnistä moottori seuraavien ohjeiden mukaisesti riippumatta siitä, onko moottori kylmä vai lämmin.



HUOM.

- Jos moottori ei käynnisty 5 sekunnissa, käännä virtakytkin asentoon **O** (Off) ja odota 10 sekuntia ennen kuin yrität käynnistä moottorin uudelleen, jotta akkujännite ehtii palautua.
- Pitkä joutokäynti nopeilla kierroksilla ja moottorin ylikierrokset saattavat vahingoittaa moottoria ja pakoputkistoa.
- Äkilliset kaasutukset ja n. yli 5 minuuttia kestävä nopea joutokäynti saattavat aiheuttaa pakoputken värjäytymistä.
- Moottori ei käynnisty, jos kaasua on kokonaan auki.

Moottorin käynnistäminen *(Jatkuu)*

- ① Varmista, että moottorin sammutuskytkin on asennossa  (Run).
- ② Käännä virtakytkin asentoon  (On).
- ③ Vaihda vaihde vapaalle (-merkkivalo syttyy). Voit myös painaa kytkinvipua ajoneuvon käynnistämiseksi, kun vaihde on kytkettynä ja seisontatuki on ylhäällä.
- ④ Paina käynnistyspainiketta kaasun ollessa kokonaan kiinni.
 - ▶ Jos moottorin käynnistäminen ei onnistu, avaa kaasua hieman (noin 3 mm, ilman vapaaliikettä) ja paina käynnistyspainiketta.

Noin 3 mm ilman vapaaliikettä

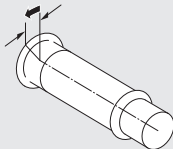

Jos moottori ei käynnisty:

- ① Avaa kaasua kokonaan ja paina käynnistyspainiketta 5 sekunnin ajan.
- ② Toista normaalit käynnistystoimenpiteet.
- ③ Jos moottori käynnistyy, avaa kaasua hieman, jos joutokäynti on epätasaista.
- ④ Jos moottori ei käynnisty, odota 10 sekuntia ennen kuin yrität vaiheita ① ja ② uudelleen.

Jos moottori ei käynnisty S. 139

Vaihteiden vaihtaminen

Ajoneuvosi vaihteistossa on 6 vaihdetta eteenpäin yksi alas viisi ylös -tyyppisesti.

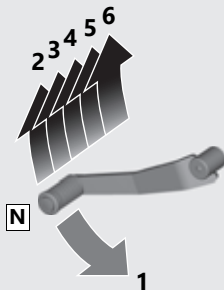

Jos kytket vaihteen päälle sivuseisontatuen ollessa alhaalla, moottori sammuu.

Hätäpysäytysvalot

Hätäpysäytysvalot kytkeytyvät päälle, jos jarrutat kovaa kun nopeutesi on yli 50 km/h. Niiden tarkoituksena on varoittaa takanasi olevia ajajia nopeasta jarrutuksesta vilkuttamalla nopeasti molempia suuntavilkun valoja. Tämä saattaa auttaa takanasi olevia ajajia ryhtymään ajoissa toimenpiteisiin törmäyksen välttämiseksi.

Kun järjestelmä aktivoituu:



1 Kova jarrutus

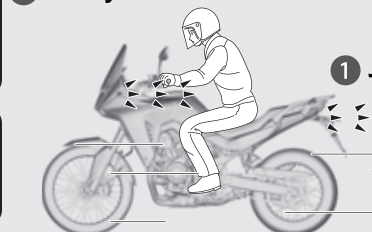

1 Jarruvalo syttyy

2 Molemmat suuntavilkut vilkkuvat

2 Molempien suuntavilkkujen merkkivalot vilkkuvat

Hätäpysäytysvalot lakkaavat vilkkumasta, kun:

- Vapautat jarrut.
- ABS-kytkeytyy pois päältä.
- Hidastumisesta tulee hitaampaa.
- Painat hätävilkkukytkintä.

- ▶ Hätäpysäytysvalot eivät voi estää mahdollista kovan jarrutuksen aiheuttamaa peräänajoa. On aina suositeltavaa välttää kovia jarrutuksia, mikäli mahdollista.
- ▶ Hätäpysäytysvalot eivät aktivoitu hätävilkkukytkimen ollessa painettuna.
- ▶ Jos ABS lakkaa toimimasta joksikin ajaksi jarrutuksen aikana, hätäpysäytysvalot eivät välttämättä toimi ollenkaan.

Tankaaminen

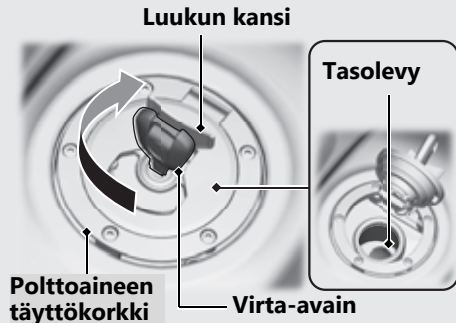

Älä täytä polttoainetta yli tasolevyn.

Polttoainetyyppi: Vain lyijytöntä bensiiniä

Polttoaineen oktaaniluku: Ajoneuvosi on suunniteltu bensiinille, jonka oktaaniluku (RON) on vähintään 91.

Säiliön tilavuus: 16,9 l

Tankaamista ja polttoainetta koskevia ohjeita ➔ S.17

Polttoaineen täyttökorkin avaaminen

Avaa lukon kansi, työnnä virta-avain sisään ja käännä sitä myötäpäivään täyttökorkin avaamiseksi.

Polttoaineen täyttökorkin sulkeminen

- 1 Tankaamisen jälkeen paina polttoaineen täyttökorkkia kunnes se lukittuu.
- 2 Poista avain ja sulje lukon kansi.
 - ▶ Avaimen poistaminen ei onnistu, ellei kansi ole lukossa.

⚠ VAROITUS

Bensiini on herkästi syttyvää ja räjähtävää. Voit saada vakavia palovammoja polttoainetta käsitellessäsi.

- Sammuta moottori ja pidä huolta, ettei lähistöllä ole lämmönlähteitä, kipinöitä tai avotulta.
- Käsittele polttoainetta vain ulkotiloissa.
- Pyyhi roiskeet välittömästi.

USB-liitin

Ajoneuvossa on USB-liitäntä (vain USB Type-C).

USB-pistoke liitin on istuimen alla. ➔ S. 119

Tämä liitäntä on tarkoitettu vain akun lataamiseen.

Käytä USB-laitteita omalla vastuullasi. Honda ei ole missään tilanteessa vastuussa USB-laitteellesi sattuvista vahingoista sen käytön aikana.

Voit liittää vain seuraavanlaisia USB-laitteita.

Nimellisteho on

15 W (5 V, 3,0 A).

USB-laitteen liittäminen

- ➊ Poista istuin. ➔ S. 119
 - ➋ Poista USB-liitäntän kansi.
- Voit estää suojuksen katoamisen asettamalla USB-liitäntän kannen renkaan läpi ja liittämällä USB-kaapelin USB-liitäntään.
- ➌ Kytke pistokkeeseen sertifioitu USB-kaapeli.

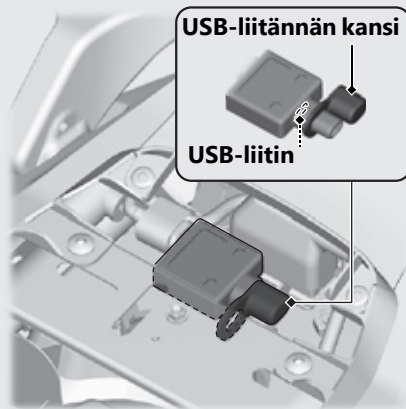

USB-liitin *(Jatkuu)*

- ▶ Jotta akku ei pääse tyhjentymään, pidä moottori käynnissä ottaessasi virtaa pistorasiasta.
- ▶ Jotta pistorasiaan ei pääse roskaa, muista sulkea kate.
- ▶ Kiinnitä kaikki kytketyt laitteet huolella, sillä tärinä voi vioittaa niitä tai ne saattavat liikkua odottamattomasti.

HUOM.

- Lämpöä tuottavan tai vääränlaisen USB-laitteen käyttö voi vaurioittaa pistoketta.
- Älä käytä USB-pistoketta märissä olosuhteissa, esimerkiksi pesun aikana tai muissa vastaavissa olosuhteissa, sillä pistoke vaurioituu.
- Älä anna USB-kaapelin jäädä mihinkään väliin tai jumiin.
- Älä anna USB-kaapelin häiritä ohjausta tai hallintalaitteita.

Säilytysvarusteet

Kypärän pidin

Kypärän pitimet sijaitsevat takaistuimen alla.

Kypärän pitimet Kypärän pidinvaijeri

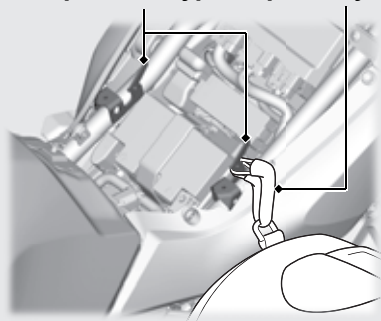

⚠ VAROITUS

Pidikkeeseen kiinnitetty kypärä saattaa ajon aikana häiritä kykyäsi käyttää ajoneuvoa turvallisesti ja aiheuttaa vakavaan vammaan tai jopa kuolemaan johtavan onnettomuuden.

Käytä kypärän pidikettä vain skootterin ollessa pysäköitynä. Älä aja skootterilla, kun kypärän pidikkeessä on kypärä.

Istuimen irrottaminen ➡ S. 119

Säilytysvarusteet *(Jatkuu)*

Työkalusarja

Työkalusarja on istuimen alla kumihihnalla kiinnitettyinä.

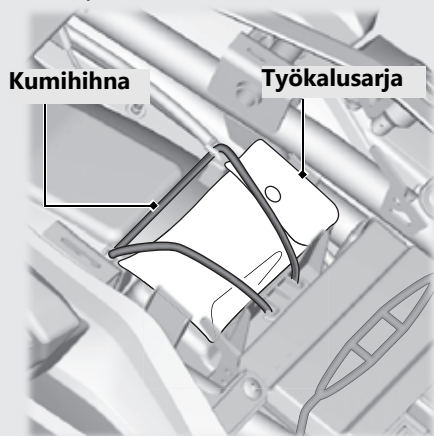

Istuimen irrottaminen ➔ S. 119

Asiakirjatasku

Työkalusarja on istuimen alla kumihihnalla kiinnitettyinä.

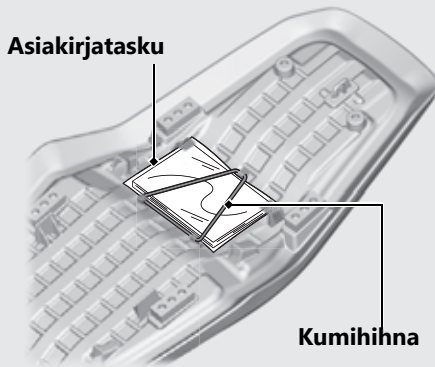

Istuimen irrottaminen ➔ S. 119

Huolto

Lue kohdat "Huollon tärkeys" ja "Huollon perusperiaatteet" huolellisesti ennen huoltotoimien suorittamista. Katso huoltotiedot kohdasta "Tekniset tiedot".

Huollon tärkeys	S. 100	Kytkin	S. 131
Huolto-ohjelma	S. 101	Kaasu	S. 134
Huollon perusperiaatteet	S. 104	Muut säädöt	S. 135
Työkalut	S. 116	Jarruvivun säätö	S. 135
Korin osien irrottaminen ja asentaminen		Etujousituksen säätö	S. 136
.....	S. 117	Takajousituksen säätö	S. 137
Akku.....	S. 117		
Istuin	S. 119		
Moottoriöljy	S. 120		
Jäähdytysneste	S. 122		
Jarrut	S. 124		
Sivuseisontatuki	S. 127		
Ketju	S. 128		
Pyörät	S. 130		

Huollon tärkeys

Huollon tärkeys

Ajoneuvon asianmukainen huolto on aivan olennaista paitsi turvallisuutesi kannalta, myös ajoneuvon arvon ja toimintatehon ylläpitämiseksi sekä vikojen välttämiseksi ja päästöjen pitämiseksi kurissa. Huolto on omistajan velvollisuus. Muista tarkistaa ajoneuvosi aina ennen ajoon lähtöä, ja tee huolto-ohjelman mukaiset määräaikaistarkastukset. ➔ s. 101

VAROITUS

Jos ajoneuvoa ei huolleta asianmukaisesti tai ongelmia ei korjata ennen ajoon lähtöä, saatat joutua vakavaan vammautumiseen tai jopa kuolemaan johtavaan onnettomuuteen.

Noudata aina tämän käyttöoppaan tarkistus- ja huoltosuosituksia sekä huolto-ohjelmaa.

Huollon turvallisuus

Lue aina huolto-ohjeet ennen kunkin toimenpiteen aloittamista ja varmista, että sinulla on tarvittavat työkalut, osat ja taidot. Emme voi varoittaa erikseen jokaisesta mahdollisesta vaarasta, joita huoltotoimiin saattaa liittyä. Sinun on itse päätettävä voitko tehdä määrätyn toimenpiteen.

Noudata näitä ohjeita huoltoa tehdessäsi.

- Sammuta moottori ja poista avain.
- Pysäköi ajoneuvosi vakaalle ja tasaiselle alustalle. Käytä sivuseisontatukea tai huoltotukea.
- Odota, että moottori, äänenvaimennin, jarrut ja muut kuumat osat ehtivät jäähtyä ennen huoltoa, ettet saa palovammoja.
- Käytä moottoria vain kun ohjeissa niin mainitaan ja tee se hyvin ilmastoidussa tilassa.

Huolto-ohjelmassa ilmoitetaan tarvittavat huoltotoimet, joilla varmistetaan, että skootteri toimii turvallisesti, luotettavasti ja vähäpäästöisesti.











Huoltotoimet tulee tehdä Hondan standardien ja määritysten mukaisesti koulutettujen ja asianmukaisilla työkaluilla varustettujen asentajien toimesta. Jälleenmyyjäsi täyttää kaikki nämä vaatimukset. Pidä kirjaa huoltotoimista varmistaaksesi, että ajoneuvosi huolto on aina kunnossa.

Varmista, että huollon suorittava henkilö merkitsee toimenpiteet ylös.



Kaikki määräaikaishuoltojen toimenpiteet kuuluvat omistajan vastuulle ja jälleenmyyjä laskuttaa ne sinulta. Säilytä kaikki kuitit. Jos myyt ajoneuvon, nämä kuitit tulisi siirtää uudelle omistajalle.

Honda suosittelee, että jälleenmyyjäsi suorittaa koeajon aina määräaikaishuollon suorittamisen jälkeen.

Huolto-ohjelma





Kohteet	Ennen ajoa tehtävä tarkastus  s. 104	Huoltoväli*1						Vuositarkastus	Säännöllinen vaihto	Ks. sivu
		× 1 000 km	1	12	24	36	48			
		× 1 000 mi	0,6	8	16	24	32			
Honda-vianmääritysjärjestelmä			I	I	I	I	I			
Polttoainejärjestelmä				I	I	I	I	I		-
Polttoainemäärä		I								94
Kaasun käyttö		I		I	I	I	I	I		134
Ilmanpuhdistin *2					R		R			-
Kampikammion huuhotus *3				C	C	C	C			-
Sytytystulppa					I		R			-
Venttiilinvälkykset					I		I			-
Moottoriöljy		I	R	R	R	R	R	R		-
Moottorin öljynsuodatin			R		R		R			-
Tyhjäkäyntinopeus				I	I	I	I	I		-
Jäähdyttimen jäähdytysneste *4		I		I	I	I	I	I	3 vuotta	122
Jäähdytysjärjestelmä				I	I	I	I	I		-
Toisioilmajärjestelmä					I		I			-
Haihtumis päästöjen rajoitusjärjestelmä					I		I			-

Huollon taso

-  : Keskitaso. Suosittelemme huollon teettämistä jälleenmyyjällesi, ellei sinulla ole tarvittavia työkaluja ja osamista. Toimenpiteet esitellään Hondan virallisessa huoltokäsikirjassa.
-  : Tekninen. Huollata ajoneuvosi turvallisuuden vuoksi vain jälleenmyyjällesi.

Huoltomerkinnot

- I** : Tarkista (puhdistaa, säädä, voitele tai vaihda tarvittaessa)
- R** : Vaihda
- L** : Voitele
- C** : Puhdistaa

Kohteet	Ennen ajoa tehtävä tarkastus s. 104	Huoltoväli*1					Vuositar- kastus	Säännöllinen vaihto	Ks. sivu	
		× 1 000 km	1	12	24	36				48
		× 1 000 mi	0,6	8	16	24				32
Ketju*5	I	1 000 km:n (600 mi) välein: I I							128	
Ketjunlaahain *5			I	I	I	I		129		
Jarruneste *4	I		I	I	I	I	I	2 vuotta 124		
Jarrupalojen kuluminen	I		I	I	I	I	I	125		
Jarrujärjestelmä			I	I	I	I	I	104		
Jarruvalokytkin			I	I	I	I	I	126		
Ajovalon korkeudensäätö			I	I	I	I	I	-		
Valot/äänimerkki	I							-		
Moottorin sammutuskytkin	I							-		
Kytkinjärjestelmä	I		I	I	I	I	I	131		
Sivuseisontatuki	I		I	I	I	I	I	127		
Jousitus			I	I	I	I	I	136		
Mutterit, pultit, kiinnikkeet *5			I	I	I	I	I	-		
Pyörät/renkaat*5		I	6 000 km:n (4000 mi) välein: I					I	113	
Ohjauslaakerit			I	I	I	I	I	-		

Huom:

*1 : Jos matkamittarin lukema on suurempi, toista tässä ilmoitetuin väliajoin.

*2 : Huollata moottori useammin, jos ajat epätavallisen märissä tai pölyisissä olosuhteissa.

*3 : Huollata useammin, jos ajat sateessa tai täydellä kaasulla.

*4 : Vaihto edellyttää mekaanikon taitoja.

*5 : Huollata useammin, jos ajat MAASTOSSA.

Ennen ajoa tehtävä tarkastus

Turvallisuutesi varmistamiseksi on velvollisuutesi suorittaa tarkistus ennen ajoon lähtöä, jotta kaikki mahdolliset ongelmat voidaan korjata. Ennen ajoon lähtöä tehtävä tarkastus on tärkeä turvallisuuden lisäksi siksi, että tilanne saattaa olla erittäin hankala, jos skootteriin tulee vika, vaikka kyse olisi vain rengasrikosta.

Tarkista seuraavat seikat ennen ajoon lähtöä:

- Polttoaineen määrä – Täytä polttoainesäiliö tarvittaessa ➔ s. 94
- Kaasu – Tarkista jouheva aukeaminen ja täysi sulkeutuminen kaikissa ohjaustangon asennoissa ➔ s. 134
- Moottoriöljyn määrä – Lisää öljyä tarvittaessa. Tarkista vuodot ➔ s. 120
- Jäähdytysnesteen määrä – Lisää nestettä tarvittaessa. Tarkista vuodot ➔ s. 122
- Ketju – Tarkista kunto ja kireys. Säädä ja voitele tarvittaessa ➔ s. 128
- Jarrut – Tarkista toiminta;
Etu- ja takajarru: tarkista jarrunesteen määrä ja jarrupalojen kuluneisuus ➔ s. 124, ➔ s. 125

- Valot ja äänimerkki – Tarkista, että valot merkivalot ja äänimerkki toimivat asianmukaisesti
- Moottorin sammutuskytkin – Tarkista asianmukainen toiminta ➔ s. 72
- Kytkin – Tarkista toiminta;
Säädä vapaaliikettä tarpeen mukaan ➔ s. 131
- Sivuseisontatuen virransyötön katkaisujärjestelmä – Tarkista asianmukainen toiminta ➔ s. 127
- Pyörät ja renkaat – Tarkista kunto ja ilmanpaine. Säädä tarvittaessa ➔ s. 113

Ennen maastossa ajamista tarkista edellä mainittujen lisäksi seuraavat:

- Varmista, että pinnat ovat tiukalla. Tarkista, ettei vanteissa ole vaurioita ➔ s. 130
- Varmista, että polttoainesäiliön korkki on tiukasti kiinni ➔ s. 94
- Tarkista irronneet kaapelit ja muut osat ja katso, ettei mikään vaikuta epänormaalilta
- Käytä kiintoavainta tarkistaaksesi kaikkien sellaisten muttereiden, pulttien ja kiinnikkeiden kireys, joihin pääset käsiksi

Osien vaihtaminen

Käytä luotettavuuden ja turvallisuuden varmistamiseksi aina alkuperäisiä Honda-osia tai niitä vastaavia.

Kun tilaat värillisiä osia, ilmoita mallin nimi, väri ja väritarraan merkitty koodi.

Väritarra on kiinnitetty runkoon istuimen alle.

➔ s. 119

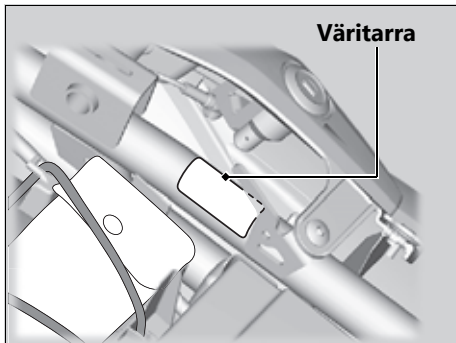

⚠ VAROITUS

Muiden kuin Honda-osien asentaminen saattaa vaikuttaa ajoneuvosi turvallisuuteen ja aiheuttaa vakavaan loukkaantumiseen tai jopa kuolemaan johtavan onnettomuuden.

Käytä aina alkuperäisiä Honda-osia tai niitä vastaavia osia, jotka on suunniteltu ja hyväksytty ajoneuvossasi käytettäviksi.

Huollon peruseriaatteet

Akku

Ajoneuvossasi on huoltovapaa akku. Sinun ei tarvitse tarkistaa akkunesteen määrää tai lisätä tislattua vettä. Puhdista akun navat, jos niissä on likaa tai hapettumaa.

Älä poista akun korkkien tiivisteitä. Korkkeja ei tarvitse poistaa latauksen ajaksi.

HUOM.

Akkusi on huoltovapaa ja voi vaurioitua pysyvästi, jos korkin liuska poistetaan.



Tämä akussa oleva symboli tarkoittaa, että tuotetta ei saa käsitellä kotitalousjätteenä.

HUOM.

Epäasianmukaisesti hävitetty akku voi olla ympäristölle ja terveydelle haitallinen. Noudata aina paikallisia säädöksiä akun hävittämisessä.

Miten toimia hätätapauksessa

Mikäli jotakin seuraavista tapahtuu, ota välittömästi yhteys lääkäriin.

- Akkunestettä joutuu silmiin:
 - ▶ Huuhtelee silmiä viileällä vedellä vähintään 15 minuutin ajan. Paineistetun veden käyttäminen saattaa vahingoittaa silmiä.
- Akkunestettä joutuu iholle:
 - ▶ Riisu vaatteet, joille on joutunut akkunestettä ja pese iho huolellisesti vedellä.
- Akkunestettä joutuu suuhun:
 - ▶ Huuhtelee suu huolellisesti vedellä, älä nielaise.

VAROITUS

Akusta haihtuu räjähtävää vetykaasua normaalin käytön aikana.

Kipinä tai liekki voi aiheuttaa akun räjähtämisen, joka on niin voimakas, että se saattaa vakavasti vahingoittaa sinua tai jopa tappaa.

Käytä suojavaatteita ja kasvosuojusta tai teetä akun huolto ammattitaitoisella mekaanikolla.

Akun napojen puhdistaminen

1. Irrota akku.  s. 117
2. Jos navat ovat alkaneet hapettua ja ovat valkoisen massan peitossa, pese ne lämpimällä vedellä ja pyyhi puhtaaksi.

Huollon perusperiaatteet

3. Jos navat ovat erittäin hapettuneet, puhdistaja ja kiillota ne teräsharjalla tai hiekkapaperilla. Käytä suojalaseja.

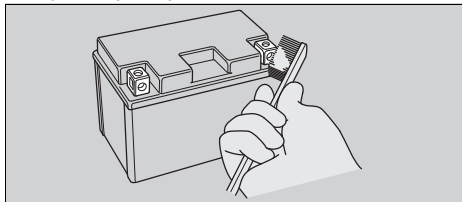

4. Asenna akku takaisin puhdistuksen jälkeen.

Akun käyttöikä on rajallinen. Kysy jälleenmyyjältäsi neuvoa akun vaihtoajankohdan suhteen. Vaihda akku aina toiseen huoltovapaaseen ja saman tyyppiseen akkuun.

HUOM.

Muiden kuin Hondan sähkövarusteiden asentaminen saattaa ylikuormittaa sähköjärjestelmää, tyhjentää akkua ja mahdollisesti vaurioittaa järjestelmää.

Sulakkeet

Sulakkeet suojaavat ajoneuvosi sähköpiirejä. Jos jokin ajoneuvon sähkölaitteista lakkaa toimimasta, tarkista sulakkeet ja vaihda palaneet sulakkeet. ➡ s. 150

■ Sulakkeiden tarkistaminen ja vaihto

Käännä virtakytkin asentoon ○ (Off) sulakkeiden irrottamiseksi ja tarkistamiseksi. Jos sulake on palanut, vaihda se saman kokoiseen sulakkeeseen. Katso sulakkeiden koot kohdasta "Tekniset tiedot". ➡ s. 170

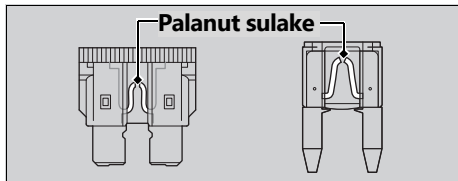

HUOM.

Sulakkeen vaihtaminen suurempaan yleensä lisää merkittävästi sähköjärjestelmän vaurioitumisriskiä.

Jos sulake palaa toistuvasti, pyörässä on todennäköisesti sähkövika. Tarkastuta ajoneuvosi jälleenmyyjällesi.

Moottoriöljy

Moottoriöljyn kulutus vaihtelee ja öljyn laatu heikkenee ajo-olosuhteista riippuen ajan myötä. Tarkista moottoriöljyn määrä säännöllisesti ja lisää suositeltua moottoriöljyä tarvittaessa. Likainen tai vanha öljy tulisi vaihtaa mahdollisimman pian.

Moottoriöljyn valitseminen

Katso suositellut moottoriöljyt kohdasta "Tekniset tiedot".  s. 169

Jos käytät muuta kuin Hondan moottoriöljyä, tarkista merkintä varmistaaksesi, että öljy täyttää kaikki alla mainitut standardit:

- JASO T 903 -standardi^{*1}: MA
- SAE -standardi^{*2}: 10W-30
- API-luokitus^{*3}: SJ tai korkeampi

- ^{*1} JASO T 903 -standardi on luokitus, joka on tarkoitettu nelitahtisten moottoripyörän moottoreiden moottoriöljyille. Luokkia on kaksi: MA ja MB. Esi-merkiksi seuraava tarra näyttää MA-luokituksen.

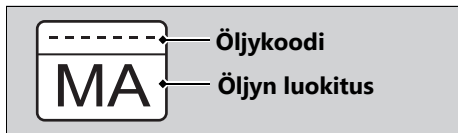

- ^{*2} SAE-standardissa öljyt luokitellaan viskositeetin mukaan.
- ^{*3} API-luokituksessa määritellään moottoriöljyjen laatu ja tehokkuusluokitus. Käytä vähintään SJ-luokan öljyä, pois lukien öljyt, joissa on merkintä "Energy Conserving" tai "Resource Conserving" pyöreässä API-symbolissa.

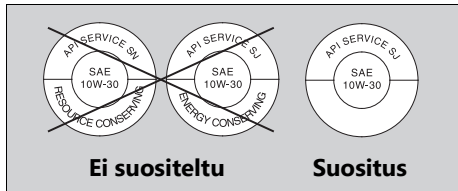

Huollon perusperiaatteet

Jarruneste

Älä lisää tai vaihda jarrunestettä kuin hätätilanteessa. Käytä vain uutta jarrunestettä avaamattomasta pullostasta. Jos lisäät nestettä, huollata jarrujärjestelmä jälleenmyyjälläsi mahdollisimman pian.

HUOM.

Jarruneste voi vaurioittaa muovipintoja tai maalattuja pintoja. Pyyhi roiskeet välittömästi ja pese alue huolella.

Suosittelut jarruneste:

Hondan DOT 4 jarruneste tai sitä vastaava

Ketju

Ketju on tarkistettava ja voideltava säännöllisesti. Tarkista ketju useammin, jos ajat huonokuntoisilla teillä, suurilla nopeuksilla tai kiihdytät usein ja nopeasti. 📖 s. 128
Jos ketju ei liiku sujuvasti, se pitää erikoista ääntä, sen rullat ovat vaurioituneet, sen tapit ovat

löysällä, siitä puuttuu O-renkaita tai siinä on taipumia, tarkistuta ketju jälleenmyyjälläsi.

Tarkista myös eturatas ja takaratas. Jos rattaissa on kuluneita tai vaurioituneita hampaita, vaihddata ratas jälleenmyyjälläsi.

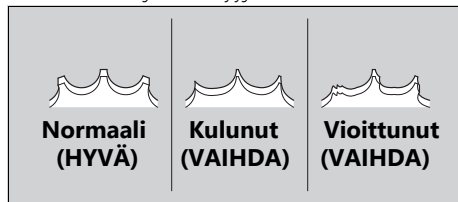

HUOM.

Jos uusia ketjuja käytetään kuluneiden rattaiden kanssa, ne kuluvat nopeasti.

Puhdistaminen ja voitelu

Kun olet tarkistanut vapaaliikkeen, puhdista ketju ja rattaat pyörittäen takapyörää. Käytä pehmeää liinaa ja erityisesti O-rengasketjuille tarkoitettua ketjunpuhdistusainetta tai neutraalia puhdistusainetta. Käytä pehmeää harjaa, jos ketju on likainen.

Kun ketju on pesty, pyyhi se kuivaksi ja voitele suositellulla voiteluaineella.

Suosittelut voiteluaine:

O-rengasketjuille tarkoitettu ketjun voiteluaine

Jollei sellaista ole saatavilla, käytä SAE 80 tai 90 -vaihteistoöljyä.

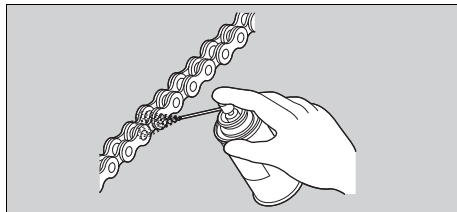

Älä käytä höyrupesuria, painepesuria, teräsharjaa, haihtuvia liuottimia kuten bensiiniä tai bentseeniä, hioma-ainetta sisältävää puhdistusainetta, ketjunpuhdistusainetta tai voiteluainetta, jota EI OLE suunniteltu erityisesti O-rengasketjuille, sillä nämä saattavat vaurioittaa O-rengastiivisteitä.

Varo, ettei voiteluainetta mene jarruihin tai renkasiin. Älä käytä liikaa ketjun voiteluainetta, jotta sitä ei joudu vaatteillesi ja ajoneuvon osiin.

Huollon peruseriaatteet

Suosittelut jäähdytysneste

Paitsi Intia ja Singapore

Pro Honda HP -jäähdytysneste on esisekoitettu jäänestoaineen ja tislattun veden seos.

Sekoitusuhde:

50 % pakkasnestettä ja 50 % tislattua vettä

Jos pakkasnestettä on alle 40 %, se ei suojaa tarpeeksi ruosteelta ja kylmältä.

Yli 60 % pakkasnestettä suojaa paremmin kylmässä ilmastossa.

HUOM.

Muun kuin alumiinimoottoreille tarkoitetun jäähdytysnesteen tai hana-/mineraaliveden käyttö saattaa aiheuttaa korroosiota.

Intia ja Singapore

Käytä vain aitoa HONDAN ESISEKOITETTUA JÄÄHDYTYSNESTETTÄ laimentamatta sitä vedellä. Aito HONDAN ESISEKOITETTU JÄÄHDYTYSNESTE ehkäisee erinomaisesti korroosiota ja ylikuumentumista.

Jäähdytysneste on tarkastettava ja vaihdettava asianmukaisesti noudattamalla huoltoaikataulua.

➔ s. 101

HUOM.

Muun kuin alumiinimoottoreille tarkoitetun jäähdytysnesteen tai hana-/mineraaliveden käyttö saattaa aiheuttaa korroosiota.

Kampikammion huhotin

Huollata useammin, jos ajat sateessa, täydellä kaasulla tai sen jälkeen, kun ajoneuvo on pesty tai kaatunut. Huollata, jos kerääntymätaso näkyy tyhjennysputken läpinäkyvässä osassa. Jos tyhjennysputki tulvii, ilmansuodattimeen saattaa päästä moottoriöljyä, mikä heikentää moottorin tehokkuutta.

Renkaat (tarkastus/vaihto)

Rengaspaineiden tarkistaminen

Tarkasta renkaat silmämääräisesti ja käytä ilmanpainemittaria mitataksesi paineet ennen jokaista maastoajoa ja kun palaat asfaltille maastoajon jälkeen. Jos ajat vain asfaltilla, tarkista paineet vähintään kerran kuukaudessa ja aina kun epäilet renkaiden näyttävän tyhjiltä. Tarkasta rengaspaineet aina renkaiden ollessa kylmät. Jos päätät säätää rengaspaineet tiettyä maastoajotarkoitusta varten, tee muutokset vähän kerrallaan.

Mahdollisten vaurioiden tarkistaminen

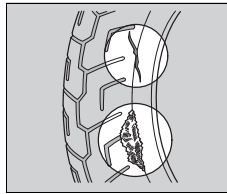

sivuilla epätavallisia muhkuroita tai pullistumia.

Tarkista, onko renkaissa viiltoja, uurteita tai halkeamia, tai onko renkaan sivussa tai urassa nauloja tai muita vierasesineitä. Tarkista myös, onko renkaiden

Epänormaalien kulumisen tarkistaminen

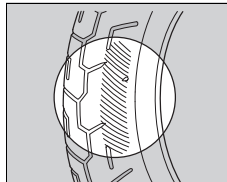

Tarkista, ettei renkaiden kulutuspinna ole kulunut epänormaalisti.

■ Rengasurien tarkastaminen

Tarkista urien kuluman ilmaisimet. Jos ne näkyvät, vaihda renkaat välittömästi.

Jotta ajaminen olisi turvallista, vaihda renkaat, joiden uran minimisyvyys on saavutettu.

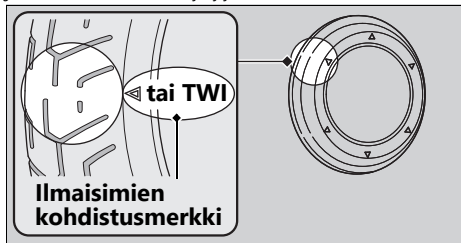

■ Vanteiden ja venttiilien tarkistaminen

Tarkista onko vanteissa vaurioita tai löysiä pintoja.

Tarkista myös venttiilien asento.

Kallellaan oleva venttiili tarkoittaa, että sisärenkas luistaa renkaan sisällä tai rengas luistaa vanteella. Ota yhteyttä jälleenmyyjääsi.

▲ VAROITUS

Liian kuluneilla tai tyhjiillä renkailla ajaminen voi aiheuttaa onnettomuuden, jossa saatat saada vakavia vammoja tai jopa kuolla.

Noudata kaikkia tämän oppaan rengaspaineita ja huoltoa koskevia ohjeita.

Saksa

Saksan lain mukaan on kiellettyä ajaa renkailla, joiden urasyvyys on alle 1,6 mm.

Vaihdeta renkaat jälleenmyyjälläsi.
Katso lisätietoja suositelluista renkaista, rengaspaineista ja urien minimisyvyydestä kohdasta "Tekniset tiedot". 📖 s. 169

Noudata näitä ohjeita aina renkaita vaihtaessasi:

- Käytä suositeltuja tai niitä vastaavia renkaita, jotka ovat saman kokoiset sekä rakenteeltaan, nopeusluokitukseltaan ja kuormitusominaisuuksiltaan samanlaiset.
- Tasapainotuta pyörä Hondan alkuperäisillä painoilla tai niitä vastaavilla, kun rengas on asennettu.
- Muista vaihtaa sisärengas aina kun vaihdat renkaan. Vanha sisärengas on todennäköisesti venynyt, ja se saattaa puhjeta jos se asennetaan uuteen renkaaseen.

⚠ VAROITUS

Epäasianmukaisten renkaiden asentaminen saattaa vaikuttaa haitallisesti ajoneuvosi vakauteen ja käsiteltävyyteen, mikä saattaa aiheuttaa vakavaan vammautumiseen tai jopa kuolemaan johtavan onnettomuuden. Käytä aina renkaita, jotka ovat tämän oppaan koko- ja tyyppisuositusten mukaisia.

Työkalusarja on istuimen alla. ➡ s. 98

Voit tehdä joitakin korjauksia tien päällä, pieniä säätöjä ja osien vaihtoa työkalusarjan työkaluilla.

- 10 × 14 mm:n jakoavain
- Tavallinen/Philips-ruuvimeisseli
- Jatkotanko
- Ruuvimeisselin kahva
- Haka-avain
- Sulakkeiden irrotustyökalu
- Kypärän pidinvaijeri
- 19 mm:n lenkkiavain

Akku

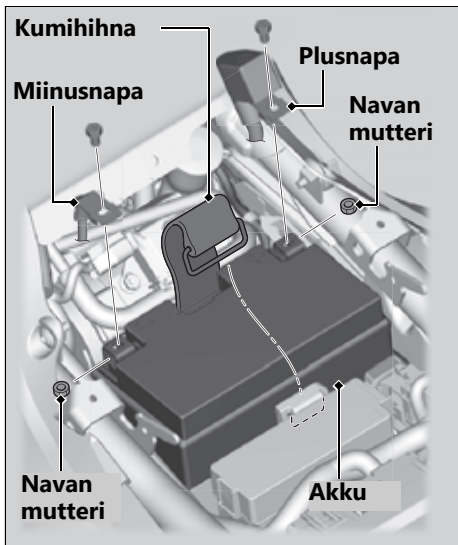

Irrotus

Varmista, että virtakytkin on \circ (Off)-asennossa.

1. Poista istuin. s. 119
2. Irrota kumihihna koukustaan.
3. Kytke irti akun miinusnapa \ominus .
4. Kytke irti akun plusnapa \oplus .
5. Poista akku varoen pudottamasta napojen muttereita.

Asennus

Asenna osat käänteisessä järjestyksessä irrotukseen nähden. Kytke aina plusnapa ⊕ ensin. Varmista, että pultit ja mutterit ovat tiukalla.

Varmista, että kello näyttää oikeaa aikaa, kun akku on kytketty takaisin. ► s. 56

Katso lisätietoja akun käsittelystä kohdasta "Huollon peruseriaatteen". ► s. 106

"Akku tyhjenee." ► s. 149

Istuin

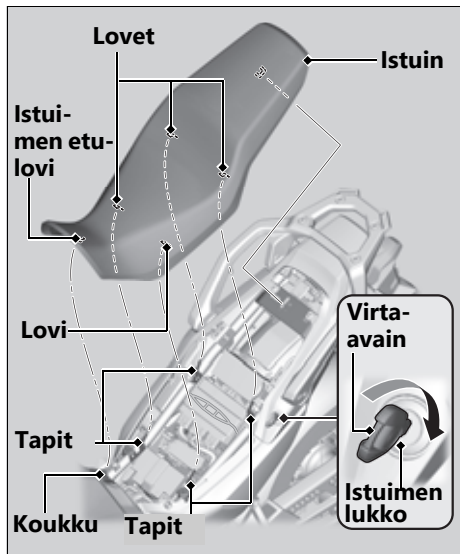

Irrotus

1. Työnnä virta-avain istuimen lukkoon ja käännä sitä myötäpäivään.
2. Poista istuin vetämällä sitä taaksepäin.

Asennus

1. Asenna istuin asettamalla istuimen etuosan lovi koukkuun ja tapit loviin.
2. Paina istuimen takaosaa eteenpäin ja alas, kunnes se lukittuu paikalleen.
Varmista, että istuin on kunnolla kiinni vetämällä sitä kevyesti ylöspäin.

Istuin lukittuu automaattisesti, kun se on asennettu paikoilleen.

Varo, ettet vahingossa lukitse virta-avaintasi istuimen alle.

Moottoriöljyn tarkistaminen

1. Jos moottori on kylmä, käytä sitä joutokäynnillä 3–5 minuuttia.
2. Käännä virtakytkin asentoon **○** (Off) ja odota 2–3 minuuttia.
3. Aseta ajoneuvosi pystyasentoon vakaalle ja tasaiselle alustalle.
4. Poista öljyn täyttökorkki/mittatikku ja pyyhi se puhtaaksi.
5. Aseta öljyn täyttökorkki/mittatikku paikalleen, mutta älä kierrä sitä kiinni.
6. Tarkista, että öljyn taso on öljyn täyttökorkin/mittatikun ylärajan merkinnän ja alarajan merkinnän välissä.
7. Asenna öljyn täyttökorkki/mittatikku tiukasti takaisin.

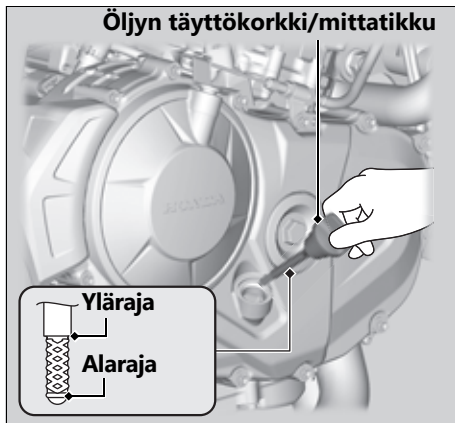

Moottoriöljyn lisääminen

Jos moottoriöljy on alarajan merkinnän alapuolella tai lähellä sitä, lisää suositeltua moottoriöljyä. 📖 s. 109, 📖 s. 169

1. Poista öljyn täyttökorkki/mittatikku. Lisää suositeltua öljyä, kunnes öljyn taso on ylärajan merkinnän kohdalla.
 - Kun tarkastat öljytasoa, aseta ajoneuvosi pystyasentoon vakaalle ja tasaiselle alustalle.
 - Älä täytä ylärajan merkinnän yli.
 - Varmista, ettei öljyntäyttöaukkoon pääse vierasesineitä.
 - Pyyhi roiskeet välittömästi.

2. Asenna öljyn täyttökorkki/mittatikku tiukasti takaisin.

HUOM.

Liian suuren öljymäärän täyttäminen tai käyttö liian vähällä öljyllä saattaa vaurioittaa moottoria. Älä sekoita eri öljymerkkejä tai öljylaatuja. Ne saattavat vaikuttaa voiteluun ja kytkimen toimintaan.

Katso öljysuosituksset ja öljynvalintaohjeet kohdasta "Huollon peruseriaatteet". 📖 s. 109

Jäähdytysneste tarkistaminen

Tarkista paisuntasäiliössä olevan jäähdytysnesteiden määrä, kun moottori on kylmä.

1. Pysäköi ajoneuvo vakaalle ja tasaiselle alustalle.
2. Pidä ajoneuvo pystyasennossa.
3. Tarkista, että jäähdytysnesteiden paisuntasäiliön jäähdytysnesteiden taso on UPPER merkinnän ja LOWER merkinnän välissä.

Jos jäähdytysnesteiden taso alenee huomattavasti tai paisuntasäiliö on tyhjä, pyörässä on todennäköisesti merkittävä vuoto. Tarkastuta ajoneuvosi jälleenmyyjäsi.

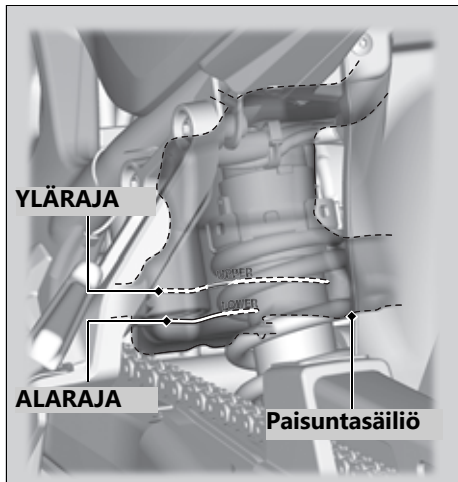

Jäähdytysnesteen lisääminen

Jos jäähdytysnesteen taso on alatason merkinnän alapuolella, lisää suositeltua jäähdytysnestettä (► s. 112) kunnes taso on YLÄRAJAN merkinnän kohdalla.

Lisää nestettä vain paisuntasäiliön korkista, äläkä irrota jäähdyttimen korkkia.

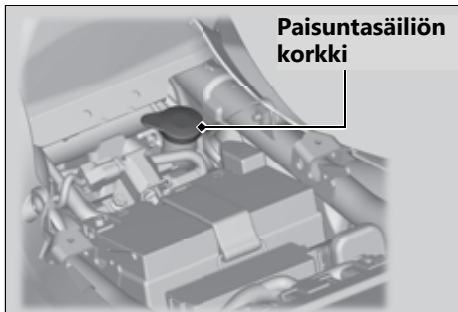

Jäähdytysneste ► Jäähdytysnesteen lisääminen

1. Poista istuin. ► s. 119
2. Poista paisuntasäiliön korkki ja lisää nestettä valvoen samalla jäähdytysnesteen määrä.
 - Älä täytä UPPER merkinnän yli.
 - Varmista, ettei paisuntasäiliön aukkaan pääse vierasesineitä.
3. Asenna paisuntasäiliön korkki tiukasti takaisin.
4. Asenna istuin.

VAROITUS

Jos jäähdyttimen korkki irrotetaan moottorin ollessa kuuma, jäähdytysnestettä saattaa roiskua ulos ja voit polttaa itsesi.

Anna aina moottorin ja jäähdyttimen jäähtyä ennen jäähdyttimen korkin irrottamista.

Jarrunesteen tarkastus

1. Aseta ajoneuvosi pystyasentoon vakaalle ja tasaiselle alustalle.
2. **Etuosa** Tarkista, että jarrunestesäiliö on vaakatasossa ja nestetaso on ALATASON merkinnän yläpuolella.
Takaosa Tarkista, että jarrunestesäiliö on vaakatasossa ja nestetaso on LOWER-merkinnän ja UPPER-merkinnän välissä.

Jos kummankaan säiliön jarrunestetaso on LOWER merkinnän alapuolella tai jarruvivun ja -polkimen vapaaliike on liian suuri, tarkista jarrupalojen kuluneisuus.

Jos jarrupalat eivät ole kuluneet, kyseessä on todennäköisesti vuoto. Tarkastuta ajoneuvosi jälleenmyyjälläsi.

Etuosa

Etuosan jarrunestesäiliö

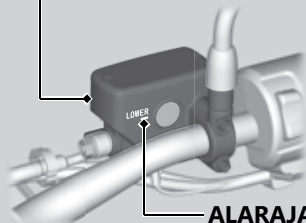

ALARAJAN merkintä

Takaosa

Takaosan jarrunestesäiliö YLARAJAN merkintä

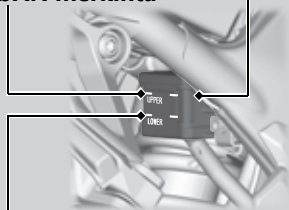

ALARAJAN merkintä

Jarrupalojen tarkistaminen

Tarkista jarrupalojen kulumisilmaisimien kunto.

Jarrupalat on vaihdettava, jos jarrupala on kulunut ilmaisimeen asti.

1. **Etuosa** Tarkista jarrupalat jarrusatulan alapuolelta.
 - Tarkista aina sekä vasen että oikea jarrusatula.
2. **Takaosa** Tarkista jarrupalat jarrusatulan takaa.

Vaihdata jarrupalat tarvittaessa jälleenmyyjälläsi.

Vaihda aina sekä vasen että oikea jarrupala.

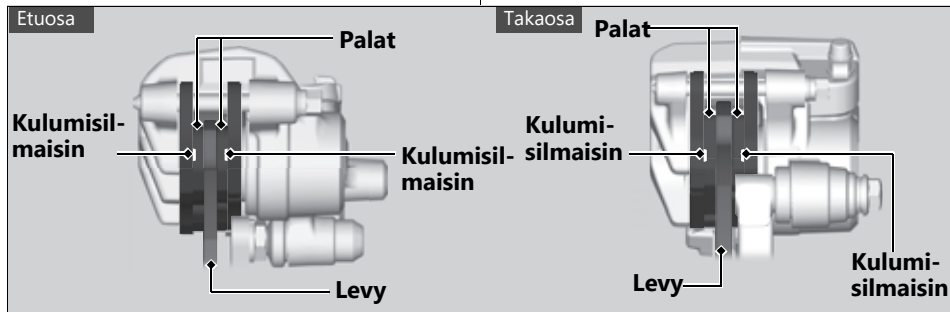

Jarruvalokytkimen säätäminen

Tarkista jarruvalokytkimen toiminta.

Pidä jarruvalokytkintä painettuna ja kierrä säätömutteria suuntaan A, jos kytkin toimii liian myöhään, tai kierrä säätömutteria suuntaan B, jos kytkin toimii liian aikaisin.

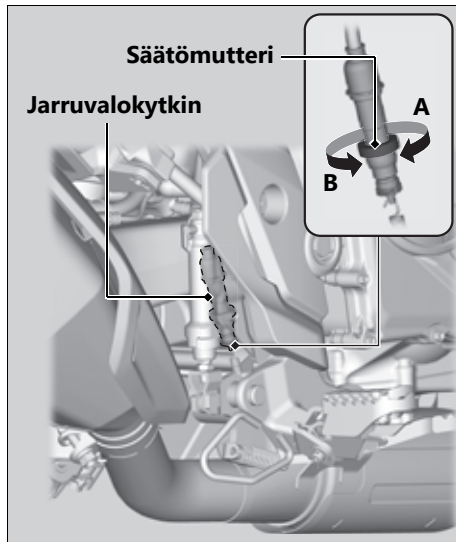

Sivuseisontatuen tarkistaminen

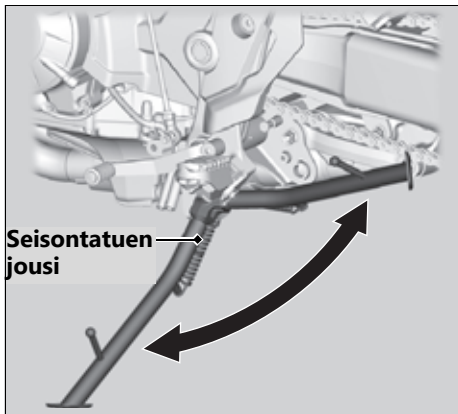

1. Tarkista, että sivuseisontatuki toimii jouhevasti. Jos sivuseisontatuki on jäykkä tai kitisee, puhdista nivelkohta ja voitele niveltappi puhtaalla rasvalla.
2. Tarkista, ettei jousi ole vaurioitunut tai löystynyt.
3. Istu ajoneuvolla, laita vaihteisto vapaalle ja nosta sivuseisontatuki.
4. Käynnistä moottori, paina kytkinvipua ja vaihda vaihde.
5. Laske sivuseisontatuki täysin alas. Moottorin tulisi sammua, kun lasket seisontatuen. Jos moottori ei sammua, tarkastuta ajoneuvosi jälleenmyyjälläsi.

Ketjun vapaaliikkeen tarkistaminen

Tarkista ketjun vapaaliike useasta kohdasta. Jos vapaaliike ei ole sama kaikissa kohdissa, jotkin lenkit saattavat olla taipuneet ja jumissa. Tarkastuta ketju jälleenmyyjälläsi.

1. Aseta vaihde vapaalle. Sammuta moottori.
2. Aseta ajoneuvo sivuseisontatuen varaan tasaiselle alustalle.
3. Vedä ketjun yläpuolta ylöspäin ja tarkista ketjun vapaaliike ketjun ja kääntövarren väliltä ketjulaahaimen takaosassa.

Ketjun vapaaliike:

Takahaarukasta ketjuun

50 - 55 mm

- Älä aja ajoneuvolla, jos vapaaliike on yli 60 mm.

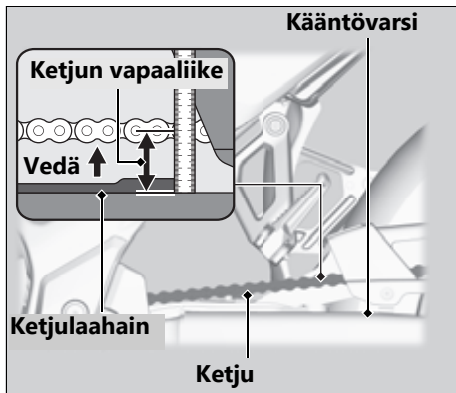

4. Työnnä ajoneuvoa eteenpäin, ja tarkista, että ketju liikkuu tasaisesti.
5. Tarkista rattaat. ➡ s. 110
6. Puhdista ja voitele ketju. ➡ s. 111

Ketjulaahaimen tarkistaminen

Tarkista ketjulaahaimen kunto. Ketjulaahain on vaihdettava, jos laahain on kulunut kulumisrajan viivaan tai kulumisrajan ilmaisimen pohjaan asti.

Vaihdeta ketjulaahain tarvittaessa jälleenmyyjälläsi.

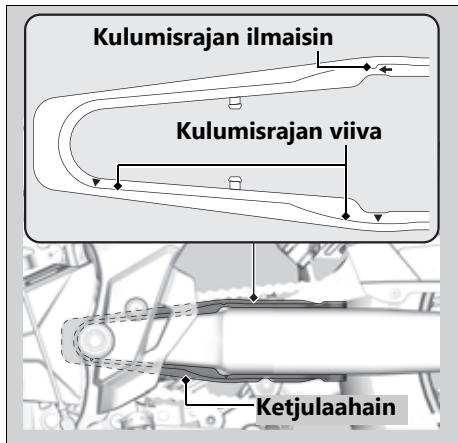

Pyörien vanteet ja pinnat

Pyörien pitäminen muodossaan (pyöreinä) ja asianmukaisen pintojen kireyden ylläpitäminen on ajoneuvon turvallisen käytön kannalta olennaista.

Liian löysällä olevat pinnat saattava aiheuttaa epävakautta ja hallinnan menetyksen suurilla nopeuksilla ajettaessa.

Huolto-ohjelman mukainen huolto ei edellytä pyörien irrottamista.

1. Tarkista, onko vanteissa tai pinnoissa vaurioita.
2. Kiristä löysät pinnat.
3. Pyöritä pyörää hitaasti ja katso väpättääkö se. Jos pyörä väpättää, vanne ei ole muodossaan. Jos väpätys on huomattavaa, tarkistuta pyörä jälleenmyyjälläsi.

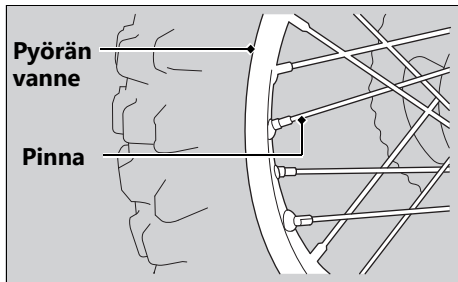

Kytkimen tarkistaminen

Kytkinvivun vapaaliikkeen tarkistaminen

Tarkista kytkinvivun vapaaliike.

Kytkinvivun vapaaliike:

10–20 mm

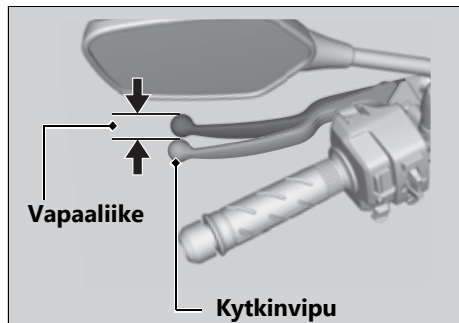

Tarkista, onko kytkinvajjeri taipunut tai kulunut. Vaihdata se tarvittaessa jälleenmyyjällesi.

Voitele kytkinvaipeli kaupallisella vajjerin voiteluaineella estääksesi kulumista ja korroosiota.

HUOM.

Epäasianmukainen vapaaliikkeen säätö saattaa aiheuttaa kytkimen ennenaikaista kulumista.

Kytkinvivun vapaaliikkeen säätäminen

Ylempi säätö

Yritä ensin säätöä kytkinvaijerin ylempällä säätimellä.

Kierrä kytkinvaijerin säädintä, kunnes vapaaliike on 10–20 mm.

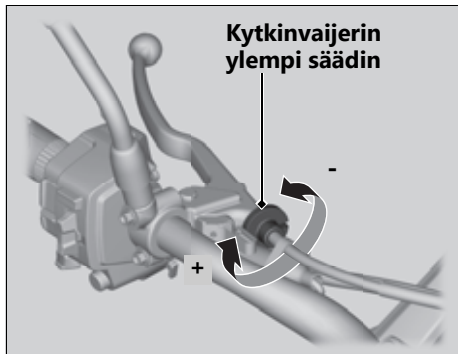

Alempi säätö

Jos kytkinvaijerin ylempi säädin on auki lähes ääriasennossaan, tai asianmukaista vapaaliikettä ei saada säädettyä, yritä säätää kytkinvaijerin alemmalla säätömutterilla.

1. Kierrä kytkinvaijerin ylempi säädin kokonaan sisään, jotta vapaaliike olisi mahdollisimman suuri.
2. Löysää alempaa lukkomutteria.
3. Kierrä säätömutteria, kunnes kytkinvivun vapaaliike on 10–20 mm.
4. Kiristä alempi lukkomutteri ja tarkista kytkinvivun vapaaliike.
5. Käynnistä moottori, paina kytkinvipua ja kytke vaihde. Varmista, ettei moottori sammuu eikä ajoneuvo ryömi eteenpäin. Vapauta kytkinvipu vähitellen ja avaa kaasua. Ajoneuvon tulisi liikkua sulavasti ja kiihtyä vähitellen.

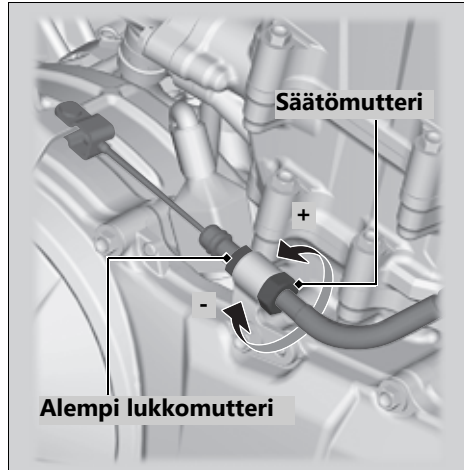

Jos asianmukainen säätö ei onnistu tai kytkin ei toimi oikein, ota yhteyttä jälleenmyyjääsi.

Kaasun tarkistaminen

Kun moottori on sammutettuna, tarkista, että kaasu kiertyy jouhevasti täysin suljetusta täysin auki. Jos kaasu ei liiku pehmeästi tai sulkeudu automaattisesti, tarkistuta ajoneuvo jälleenmyyjälläsi.

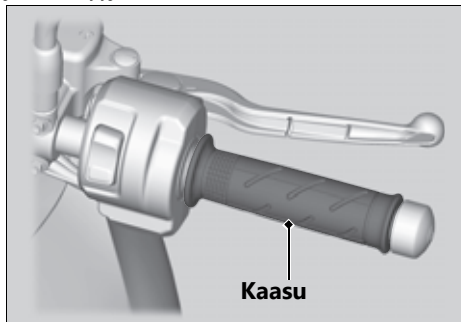

Jarruvivun säätö

Voit säätää jarruvivun ja kahvan välistä etäisyyttä.

! Säätömenetelmä

Kierrä säädintä, kunnes numerot ovat kohdakkain indeksimerkinnän kanssa halutussa asennossa painamalla samalla jarruvipua eteenpäin.

Tarkista säädön jälkeen ja ennen ajoon lähtöä, että vipu toimii asianmukaisesti.

HUOM.

Älä kierrä säädintä yli luonnollisen ääriasennon.

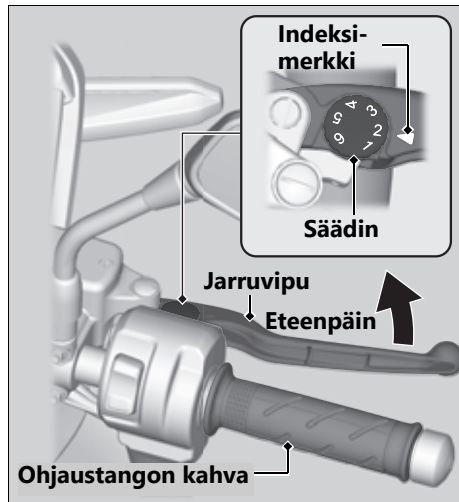

Etujousituksen säätö

Jousen esijännitys

Voit säätää jousen esijännitystä säätimellä kuorman ja tien pinnan mukaan.

Kierrä säädintä työkalusarjan 19 mm:n lenkkiavaimella. ► s. 116

Paluuvaimennuksen säädintä voi kiertää 15 kierrosta.

Kierrä myötäpäivään lisätäksesi paluuvaimennusta (kova) tai kierrä vastapäivään vähentääksesi paluuvaimennusta (pehmeä). Vakioasento on 7 kierrosta täysin pehmeästä asennosta.

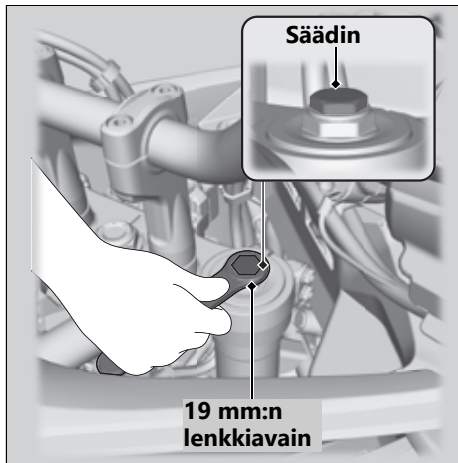

HUOM.

Älä kierrä säädintä yli ääriasennon. Säädä sama jousen esijännitys vasempaan ja oikeaan haarukkaan.

Takajousituksen säätö

Jousen esijännitys

Voit säätää jousen esijännitystä säätimellä kuorman ja tien pinnan mukaan.

Kierrä säädintä työkalusarjan haka-avaimella.
 ➡ s. 116

Esijännityksen säädintä voi kiertää 7 kierrosta. Asento 1 on tarkoitettu pienemmälle jousen esijännitykselle (pehmeä). Asennoissa 3–7 jousen esijännitys on suurempi (kova). Vakioasento on 2.

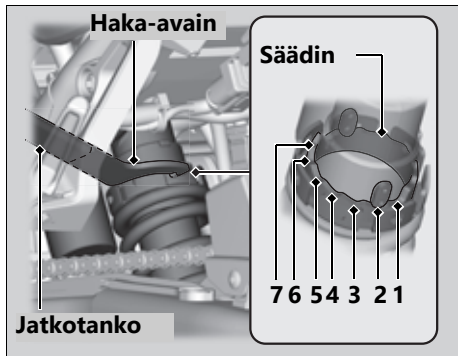

HUOM.

Älä kierrä säädintä yli ääriasennon. Jos säätö käännetään suoraan asennosta 1 asentoon 7 tai asennosta 7 asentoon 1, se saattaa vaurioittaa iskunvaimenninta.

HUOM.

Takaiskunvaimennin sisältää paineistettua typpikaasua. Älä yritä purkaa, huoltaa tai irrottaa vaimenninta. Ota yhteyttä jälleenmyyjäsi.

Vianetsintä

Moottori ei käynnisty (HISS-merkkivalo pysyy päällä).....	S. 139
Ylikuumentuminen (jäähdytysnesteen korkean lämpötilan merkkivalo palaa).....	S. 140
Varoitusvalot palavat tai vilkkuvat.....	S. 141
Alhaisen öljynpaineen merkkivalo.....	S. 141
PGM-FI-järjestelmän (Programmed Fuel Injection) vikamerkkivalo (MIL).....	S. 142
Lukkiutumattomien ABS-jarrujen merkkivalo.....	S. 143
Väännön hallinnan merkkivalo.....	S. 144
Muut vikamerkkivalot.....	S. 145
Polttoainemittarin vian merkkivalo.....	S. 145
Rengasrikko.....	S. 146

Älypuhelimien pariliitos epäonnistui.....	S. 147
Sähkövika.....	S. 149
Akku tyhjenee.....	S. 149
Palanut polttimo.....	S. 149
Palanut sulake.....	S. 150

Käynnistysmoottori pyörii, mutta moottori ei käynnisty

Tarkasta seuraavat asiat:

- Tarkista, että käynnistät moottoria asianmukaisesti. ➡ s. 89
- Tarkasta, että polttoainesäiliössä on bensiiniä.
- Tarkasta palaako PGM-FI-järjestelmän toimintahäiriön merkkivalo.
 - ▶ Jos merkkivalo palaa, ota yhteyttä jälleenmyyjääsi mahdollisimman pian.
- Tarkista, pysyykö HISS-merkkivalo päällä.
 - ▶ Käännä virtalukko asentoon **○** (Off) ja poista avain. Työnnä avain pohjaan ja käännä virtalukko asentoon **■** (On). Jos merkkivalo pysyy päällä, tarkista seuraavat asiat
Tarkista, onko virtalukon läheisyydessä muita HISS-avaimia (mukaan lukien vara-avaimet).

Tarkista, ettei avaimessa ole mitään metallisia sinettejä tai tarroja.
Jos HISS-merkkivalo pysyy silti vielä päällä, tarkastuta ajoneuvosi jälleenmyyjälläsi.

Käynnistysmoottori ei toimi

Tarkasta seuraavat asiat:

- Tarkista, että käynnistät moottoria asianmukaisesti. ➡ s. 89
- Varmista, että moottorin sammutuskytkin on asennossa **○** (Run). ➡ s. 72
- Tarkasta, onko sulake palanut. ➡ s. 150
- Tarkista ovatko akkukytkenät löysällä (➡ s. 117) tai ovatko akun navat hapettuneet (➡ s. 106).
- Tarkista akun kunto. ➡ s. 149

Jos ongelma jatkuu, tarkastuta ajoneuvosi jälleenmyyjälläsi.

Ylikuumentuminen (jäähdytysnesteen korkean lämpötilan

Moottori on ylikuumentunut seuraavissa tapauksissa:

- Jäähdytysnesteen korkean lämpötilan merkkivalo syttyy.
- Pyörä kiihtyy hitaasti.
Jos näin käy, aja turvallisesti tien sivuun ja suorita seuraavat toimenpiteet.

Pitkäaikainen joutokäynti suurella kierrosnopeudella saattaa aiheuttaa jäähdytysnesteen korkean lämpötilan merkkivalon syttymisen.

HUOM.

Jos ajamista jatketaan moottorin ollessa ylikuumentunut, se saattaa vaurioitua vakavasti.

1. Sammuta moottori virtakytkintä kääntämällä ja käännä virtakytkin sitten takaisin asentoon **I** (On).

2. Tarkista, että jäähdyttimen tuuletin toimii ja käännä virtakytkin asentoon **O** (Off).

Tuuletin ei toimi:

Kyseessä saattaa olla vika. Älä käynnistä moottoria. Kuljeta ajoneuvo jälleenmyyjällesi.

Tuuletin toimii:

Anna moottorin jäähtyä virtakytkimen ollessa asennossa **O** (Off).

3. Kun moottori on jäähtynyt, tarkista jäähdyttimen letku ja katso, onko siinä vuotoja. ➔ s. 122

Jos kyseessä on vuoto:

Älä käynnistä moottoria. Kuljeta ajoneuvo jälleenmyyjällesi.

4. Tarkista paisuntasäiliössä olevan jäähdytysnesteen määrä. ➔ s. 122
► Lisää jäähdytysnestettä tarpeen mukaan.
5. Jos kohdissa 1–4 ei ilmene vikaa, voit jatkaa ajamista, mutta pidä tarkkaan silmällä lämpötilamittaria.

Alhaisen öljynpaineen merkkivalo

Jos alhaisen öljynpaineen merkkivalo syttyy, aja varovasti tien sivuun ja sammuta moottori.

HUOM.

Jos ajamista jatketaan alhaisen öljynpaineen merkkivalon palaessa, se saattaa vaurioitua vakavasti.

1. Tarkista moottorin öljyntaso ja lisää öljyä tarvittaessa. 📖 s. 120, 📖 s. 121
2. Käynnistä moottori.
 - ▶ Jatka ajamista vain jos alhaisen öljynpaineen merkkivalo sammuu.

Nopea kiihdytys voi hetkellisesti aiheuttaa alhaisen öljynpaineen merkkivalon syttymisen, etenkin jos öljy on alhaisen tason merkinnän kohdalla tai sen lähellä.

Jos alhaisen öljynpaineen merkkivalo jää palamaan, vaikka öljyn taso on asianmukainen, sammuta moottori ja ota yhteyttä jälleenmyyjääsi.

Jos moottoriöljyn taso laskee nopeasti, ajoneuvossasi saattaa olla vuoto tai muu vakava vika. Tarkastuta ajoneuvosi jälleenmyyjälläsi.

PGM-FI-järjestelmän (Programmed Fuel Injection) vikamerkkivalo (MIL)

Sytä merkkivalon syttymiselle tai vilkkumiselle

- Syttyy, jos moottorin päästönhallintajärjestelmässä on ongelma.
- Vilkkuu, jos moottorissa havaitaan sytytyshäiriöitä.

Mitä tehdä, jos merkkivalo syttyy

Vältä korkeita nopeuksia ja tarkastuta ajoneuvosi välittömästi jälleenmyyjällä.

HUOM.

Jos ajon aikana toimintahäiriön merkkivalo palaa, päästöjen hallintajärjestelmä ja moottori voivat vaurioitua.

Mitä tehdä, jos merkkivalo vilkkuu

Pysäköi ajoneuvo turvalliseen paikkaan, jossa ei ole syttyviä esineitä, ja odota vähintään 10 minuuttia moottori sammutettuna, kunnes se jäähtyy.

HUOM.

Jos toimintahäiriön merkkivalo vilkkuu uudelleen moottorin uudelleenkäynnistyksen yhteydessä, aja lähimmälle jälleenmyyjälle enintään nopeudella 50 km/h (31 mph). Tarkistuta ajoneuvo.

Lukkiutumattomien ABS-jarrujen merkkivalo

Jos merkkivalo käyttäytyy jollakin seuraavista tavoista, ABS-järjestelmässä saattaa olla vakava vika. Vähennä nopeutta ja tarkastuta ajoneuvosi jälleenmyyjälläsi mahdollisimman pian.

- Merkkivalo syttyy tai alkaa vilkkua ajon aikana.
- Merkkivalo ei syty, kun virtakytkin on **I** (On)-asennossa.
- Merkkivalo ei sammuu, kun nopeus ylittää 10 km/h.

Jos ABS-merkkivalo jää palamaan, jarrut ovat toiminnassa tavalliseen tapaan, mutta ilman lukkiutumisen estojärjestelmää.

ABS-merkkivalo saattaa vilkkua, kun pyörität takapyörää skootterin ollessa nostettuna irti maasta. Käänä tässä tapauksessa virtakytkin **O** (Off)-asentoon ja takaisin **I** (On)-asentoon. ABS-merkkivalo sammuu, kun ajonopeus saavuttaa 30 km/h.

Väännön hallinnan merkkivalo

Jos merkkivalo käyttäytyy jollakin seuraavista tavoista, väännönhallinta järjestelmässä saattaa olla vakava vika. Vähennä nopeutta ja tarkastuta ajoneuvosi jälleenmyyjälläsi mahdollisimman pian.

- Merkkivalo syttyy ja palaa koko ajan ajon aikana.
- Merkkivalo ei syty, kun virtakytkin käännetään **I** (On)-asentoon.
- Merkkivalo ei sammua, kun nopeus ylittää 5 km/h.

Vaikka väännönhallinnan merkkivalo palaa, voit silti ajaa ajoneuvollasi normaalisti ilman väännönhallintaa.

- Jos merkkivalo syttyy kun väännönhallinta on toiminnassa, on kaasua suljettava kokonaan, jotta normaali ajotapa palautuu. Väännön hallinnan merkkivalo saattaa syttyä, kun pyörität takapyörää ajoneuvon ollessa nostettuna irti maasta. Käänä tässä tapauksessa virtakytkin **O** (Off)-asentoon ja takaisin **I** (On)-asentoon. Väännön hallinnan merkkivalo sammuu, kun ajonopeus on 5 km/h.

Polttoainemittarin vian merkkivalo

Jos polttoainejärjestelmässä on vikaa, polttoainemittarin merkkivalot syttyvät kuvan osoittamalla tavalla.

Jos näin tapahtuu, ota yhteyttä jälleenmyyjäsi mahdollisimman pian.

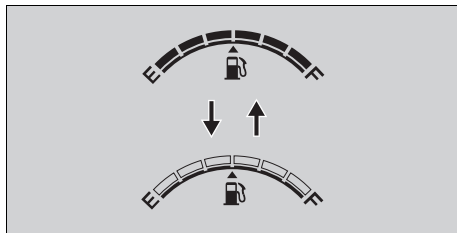
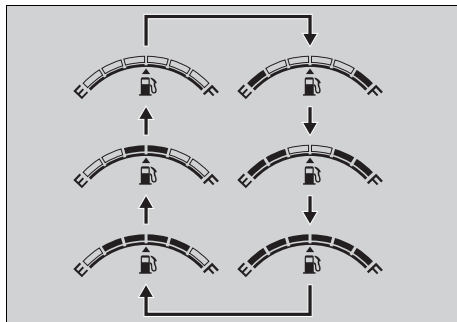
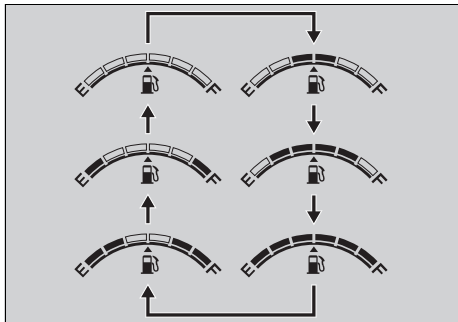

Puhjenneen rankaan korjaaminen tai pyörän irrotus edellyttää erikoistyökaluja ja teknistä osaamista. Suosittelemme, että jätät tämän kaltaiset huoltotoimet jälleenmyyjäsi tehtäväksi.

Tarkastuta/vaihdata rengas jälleenmyyjälläsi aina hätäkorjauksen jälkeen.

Sisärenkaan korjaus ja vaihto

Jos sisärenkas on puhjennut tai vaurioitunut, se tulisi vaihtaa mahdollisimman pian. Korjattu sisärenkas ei ehkä ole yhtä luotettava kuin uusi, ja se saattaa mennä rikki ajon aikana. Jos sinun on tehtävä väliaikainen korjaus paikkaamalla sisärenkas tai käyttämällä paikkausaerosolia, aja varovasti ja hitaasti. Vaihdata sisärenkas ennen seuraavaa ajokertaa.

Kun sisärenkas vaihdetaan, on rengas aina tarkistettava huolellisesti ohjeiden mukaan.

VAROITUS

Kun ajoneuvossa on väliaikainen rengasta tai korjattu sisärenkas, sillä ajaminen voi olla vaarallista. Jos väliaikainen korjaus pettää, se voi johtaa vakavia vammoja tai jopa kuoleman aiheuttavaan törmäykseen.

Jos sinun on ajettava väliaikaisella renkaalla tai korjatulla sisärenkaalla, aja hitaasti ja varovaisesti, äläkä aja yli 50 km/h ennen kuin rengas tai sisärenkas on vaihdettu.

Älypuhelimien pariliitos epäonnistui

Oire	Syy/hoito
Älypuhelimien pariliitos ei onnistu	Jotkin älypuhelimet voivat olla yhteensopimattomia ajoneuvon kanssa ja/tai niiden käytettävissä olevat toiminnot voivat olla rajoitettuja.
	Tarkista, että ajoneuvo sekä älypuhelin ovat parinmuodostustilassa. ➡ s. 82
	Tarkista, ettei läheisyydessä ole toista laitetta ennen parinmuodostuksen uudelleen suorittamista. Lähellä oleva <i>Bluetooth</i> ® laite voi joskus vaikuttaa parinmuodotukseen radioaaltoja häiritsemällä tms.
	Kun yhdistät älypuhelininta, varmista, ettei lähellä ole toista <i>Bluetooth</i> ® -laitetta parinmuodostustilassa. Lähellä oleva <i>Bluetooth</i> ® laite voi joskus vaikuttaa parinmuodotukseen radioaaltoja häiritsemällä tms.
	Tarkista, että pariliitostiedot poistetaan älypuhelimien <i>Bluetooth</i> ® -asetuksesta. Yhteyden muodostaminen ei ehkä onnistu, jos pariliitostietoja ei poisteta. Tämä määräytyy käytettävän älypuhelimien mukaan.

Älypuhelimien parihiitos epäonnistui

Oire	Syy/hoito
Älypuhelimien yhdistäminen ei onnistu	Käyttämästäsi älypuhelimesta riippuen voi kestää jonkin aikaa, ennen kuin ajoneuvo muodostaa yhteyden älypuhelimeen ja alkaa käyttää erillistä sovellusta.
	Yhteys voi katketa tilapäisesti moottorin käynnistyksen yhteydessä, mikä on normaalia eikä toimintahäiriö. Älypuhelin liitetään uudelleen moottorin käynnistyksen jälkeen.
	Tarkista, että <i>Bluetooth</i> [®] -tilakuvake syttyy. Katso lisätietoja älypuhelimesi käyttöoppaasta ja tarkista, että älypuhelin on yhteystilassa.
	Jotkin älypuhelimet, joita käytät, eivät ehkä muodosta yhteyttä automaattisesti. Yhteyden muodostamiseksi seuraa älypuhelimesi käyttöohjeen ohjeita.
	Et voi yhdistää kahta tai useampaa älypuhelinta samanaikaisesti.

Jos ongelma jatkuu edellä kuvatun tarkastuksen jälkeen, tarkistuta ajoneuvo jälleenmyyjällä.

Akku tyhjenee

Lataa akku käyttäen moottoripyörän akkulaturia.

Irrota akku ajoneuvosta ennen lataamista.

Älä käytä autolle tarkoitettua akkulaturia, sillä se saattaa ylikuumentaa moottoripyörän akun ja aiheuttaa pysyvän vaurion. Jos akku ei palaudu lataamisen jälkeen, ota yhteys jälleenmyyjääsi.

HUOM.

Auton akun käyttäminen apuvirran antamisessa voi vahingoittaa ajoneuvon sähköjärjestelmää ja sitä ei suositella.

Palanut polttimo

Kaikki ajoneuvon polttimet ovat LED-valoja. Jos jokin LED-polttimoista ei syty, sovi sen huoltamisesta jälleenmyyjäsi kanssa.

Palanut sulake

Tutustu ennen sulakkeiden käsittelemistä osioon "Sulakkeiden tarkistaminen ja vaihto".

📖 s. 108

■ Sulakerasian sulakkeet

1. Poista istuin. 📖 s. 119
2. Poista sulakerasian kansi.
3. Vedä sulakkeet yksitellen ulos työkalusarjan sulakkeenvetimellä ja tarkista onko sulakkeita palanut. Vaihda aina palanut sulake saman kokoiseen varasulakkeeseen.
4. Asenna sulakerasian kansi takaisin.
5. Asenna istuin.

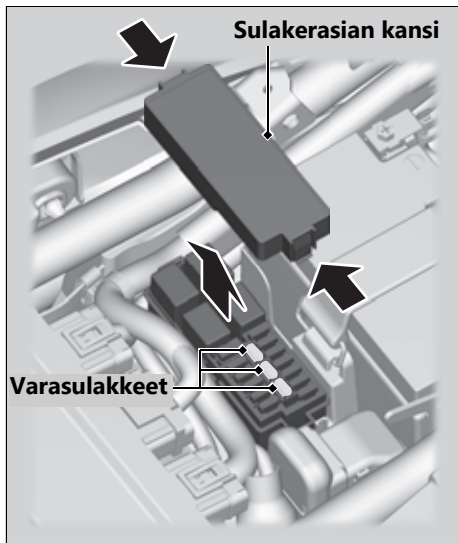

Pääsulake

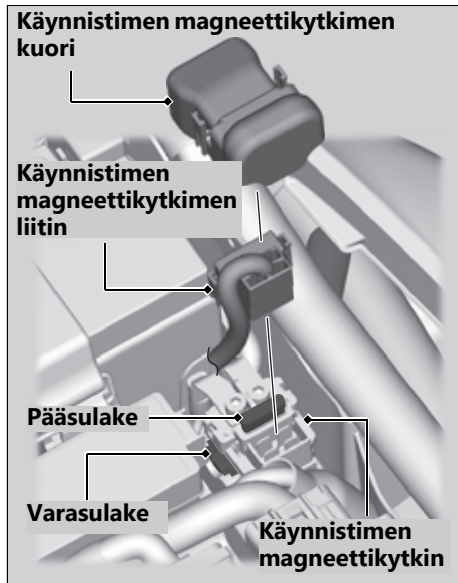

1. Poista istuin. ► s. 119
2. Kytke irti akun miinusnapa \ominus . ► s. 117
3. Irrota käynnistimen magneettikytkimen kuori.
4. Irrota käynnistimen magneettikytkimen liitin.
5. Vedä pääsulake ulos ja tarkista onko se palanut. Vaihda aina palanut sulake saman kokoiseen varasulakkeeseen.
6. Asenna osat käänteisessä järjestyksessä irrotukseen nähden.

HUOM.

Jos sulake palaa toistuvasti, pyörässä on todennäköisesti sähkövika. Tarkastuta ajoneuvosi jälleenmyyjälläsi.

Tietoja

Huoltodiagnoositallentimet	S. 153
Avaimet	S. 154
Mittarit, hallintalaitteet ja muut toiminnot	S. 155
Ajoneuvosta huolehtiminen	S. 159
Ajoneuvon säilyttäminen	S. 163
Ajoneuvon kuljettaminen	S. 163
Sinä ja ympäristö.....	S. 164
Sarjanumerot.....	S. 165
Alkoholia sisältävät polttoaineet	S. 166
Katalysaattori	S. 167

Huoltodiagnoositallentimet

Ajoneuvossasi on huoltoon liittyviä laitteita, jotka tallentavat tietoja ajoneuvon suorituksesta ja ajo-olosuhteista.

Tietojen avulla teknikot voivat diagnosoida, korjata ja huoltaa ajoneuvoa. Näihin tietoihin ei pääse käsiksi kukaan muu kuin lain edellyttämällä tavalla tai ajoneuvon omistajan luvalla.

Honda, sen valtuutetut jälleenmyyjät ja valtuutetut korjaamot, työntekijät, edustajat ja urakoitsijat voivat kuitenkin käyttää näitä tietoja ainoastaan ajoneuvon teknistä diagnosointia, tutkimusta ja kehittämistä varten.

Avaimet

Virta-avain

Tässä ajoneuvossa on kaksi virta-avainta ja avaintunniste, jossa on avainnumero ja viivakoodi.

Virta-avaimessa on erityinen siru, jonka ajonestojärjestelmä (HISS) tunnistaa moottorin käynnistämiseksi. Käsittele avainta varoen, jottet vahingoittaisi HISS-komponentteja.

- Älä taivuta avaimia tai altista niitä liialle rasitukselle.
- Vältä pitkäaikaista altistumista auringonvalolle tai korkeille lämpötiloille.
- Älä hio, poraa tai muuta avainten muotoa millään tavoin.
- Älä altista voimakkaalle magneettisäteilylle.

Jos hukkaat kaikki virta-avaimet ja avaintunnisteen, on jälleenmyyjäsi vaihdettava PGM-FI-yksikkö/virtalukko. Vältä tämä tilanne vara-avaimella.

Jos hukkaat avaimen, teetä välittömästi uusi vara-avain.

Saadaksesi uuden vara-avaimen ja rekisteröidäksesi sen HISS-järjestelmään, vie vara-avain, avaintunniste ja ajoneuvosi jälleenmyyjälle.

► Säilytä avaintunnistetta turvallisessa paikassa.

Metallinen avaimenperä saattaa vaurioittaa virtalukon ympäristöä.

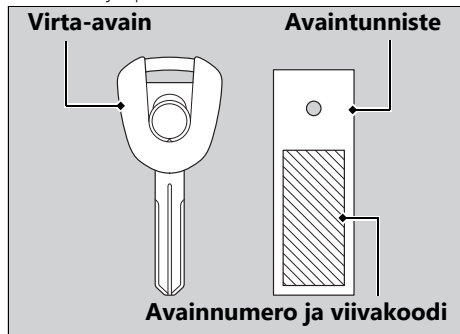

Mittarit, hallintalaitteet ja muut toiminnot

Virtakytkin

Jos jätät virtakytkimen **I** (On)-asentoon moottori sammutettuna, akku tyhjenee.

Älä käännä avainta ajon aikana.

Moottorin sammutuskytkin

Käytä moottorin sammutuskytkintä vain hätätapauksessa. Jos sammutuskytkintä käytetään ajon aikana, moottori sammuu äkillisesti. Tämä voi olla vaarallista.

Jos sammutat moottorin sammutuskytkintä käyttäen, käännä virtakytkin asentoon **O** (Off).

Akku tyhjenee, jos näin ei tehdä.

Matkamittari

Näyttö jää arvoon 999,999, kun ajomatka ylittää 999,999 km.

Osamatkamittari

Jokainen osamatkamittari palautuu arvoon 0.0, kun 9,999.9 km ylittyy.

HISS

Honda Ignition Security System (HISS) -ajonestojärjestelmä jumittaa moottorin käynnistysjärjestelmän mikäli moottorin käynnistämiseen yritetään käyttää väärin koodattua avainta. Kun virtalukko käännetään **O** (Off) -asentoon, HISS-ajonestojärjestelmä on aina toiminnassa vaikkei HISS-merkkivalo palaisikaan.

Jos virtalukko käännetään **I** (On) -asentoon moottorin sammutuskytkimen ollessa **R** (Run) -asennossa, HISS-merkkivalo syttyy ja sammuu muutaman sekunnin kuluttua merkiksi siitä, että moottorin voi käynnistää. **HISS-merkkivalo ei sammuu** ➡ s. 139

HISS-merkkivalo vilkkuu joka toinen sekunti 24 tunnin ajan siitä kun virtalukko on käännetty **O** (Off) -asentoon. Tämän toiminnon voi kytkeä päälle/pois. ➡ s. 52

EU-direktiivi

Tämä ajonestojärjestelmä täyttää RE (Radio Equipment) -direktiivin (2014/53/EU) vaatimukset.



RE-direktiivin vaatimustenmukaisuusvakuutus annetaan omistajalle ostohetkellä. Tätä vaatimustenmukaisuusvakuutusta tulisi säilyttää turvallisessa paikassa. Jos vaatimustenmukaisuusvakuutus hukkuu tai et saa sellaista, ota yhteyttä jälleenmyyjääsi.

Vain Etelä-Afrikka



Asiakirjatasku

Käyttöohjekirjaa, rekisteriotetta ja vakuutuspapereita voidaan säilyttää istuimen alla olevassa muovisessa asiakirjataskussa. ➡ s. 119

Virransyötön katkaisujärjestelmä



Kallistusanturi sammuttaa moottorin ja polttoainepumpun automaattisesti, jos ajoneuvo kaatuu. Nollaa anturi kääntämällä virtakytkin ○ (Off)-asentoon ja takaisin ■ (On)-asentoon, jotta moottorin voi käynnistää.

Throttle by Wire -järjestelmä

Tässä mallissa on Throttle by Wire -kaasunhallintajärjestelmä.

Älä laita magneettisia esineitä tai magneettisille häiriöille alttiita esineitä lähelle ohjaustangon oikean puolen kytkimiä.

Automaattinen kirkkauden säätö

Mittariston taustavalon kirkkaus ja taustaväri säätävät automaattisesti, jos "AUTO" on valittuna kirkkauden (BRIGHTNESS) ja taustan (BACKGROUND) asetuksista.  s. 53,  s. 54
Valoanturi havaitsee ympäröivän kirkkauden. Älä vahingoita tai peitä valoanturia. Muussa tapauksessa automaattinen kirkkauden säätö ei välttämättä toimi oikein.

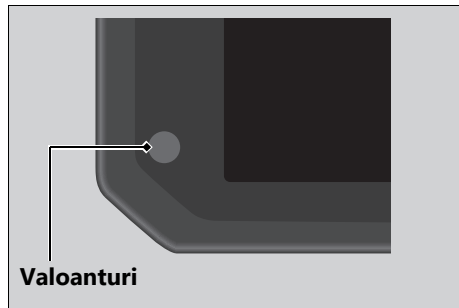

Honda-älypuhelimien ääniohjausjärjestelmä

Vain Singapore

Complies with
IMDA Standards
DA105282

Vain Serbia



Vain Venäjä



Vain Argentiina

R! RAMATEL

C-27664

Ajoneuvosta huolehtiminen

On tärkeää, että puhdistat ja kiillotat Honda-skooterisi usein, jotta se kestäisi hyvänä pitkään. Kun ajoneuvo on puhdas, on mahdolliset viat helpompi havaita.

Erityisesti merivesi ja teiden jäätyminen estossa käytetty suola lisäävät ruostumisriskiä. Pese ajoneuvosi huolellisesti, kun olet ajanut rantateillä tai käsitellyillä teillä.

Peseminen

Odotat, että moottori, äänenvaimennin, jarrut ja muut kuumat osat ehtivät jäähtyä ennen pesemistä.

1. Huuhtelee ajoneuvosi huolellisesti käyttäen puutarhaletkua lian irrottamiseksi.
2. Käytä tarvittaessa sientä tai pehmeää pyyhettä ja mietoa pesuainetta poistaaksesi pinttyneen lian.

► Puhdista ajovalon lasi, paneelit, tuulilasi ja muut muoviosat erityisen varovasti, jotta et naarmuta niitä.

Älä suuntaa vesisuihkua ilmanpuhdistimeen, äänenvaimentimeen tai sähköosiin.

3. Huuhtelee ajoneuvo runsaalla puhtaalla vedellä ja kuivaa se pehmeällä puhtaalla liinalla.
4. Kun ajoneuvo on kuivunut, voitele kaikki liikkuvat osat.
 - Varmista, ettei voiteluainetta pääse roiskumaan jarruille tai renkaalle. Jos jarrulevyihin, jarrupaloihin, jarrurumpuihin tai -kenkiin joutuu öljyä, jarrutusteho laskee merkittävästi. Tämä voi aiheuttaa onnettomuuden.
5. Voitele ketjut välittömästi ajoneuvon pesun ja kuivauksen jälkeen.
6. Levitä vahakerros ruostumisen estämiseksi.
 - Vältä voimakkaita puhdistusaineita tai kemiallisia liuottimia sisältäviä tuotteita. Ne voivat vahingoittaa ajoneuvosi metalliosia, maalia ja muovipintoja.

Ajoneuvosta huolehtiminen

Älä päästä vahaa renkasiin tai jarruihin.

- ▶ Jos ajoneuvossasi on mattamaalattuja osia, älä levitä vahaa mattapintoihin.

! Pesuohjeet

Nouda pesemisessä seuraavia ohjeita:

- Älä käytä painepesuria:
 - ▶ painepesuri voi vaurioittaa liikkuvat osat ja sähköosat käyttökelvottomiksi.
 - ▶ Ilmanotossa oleva vesi voi kulkeutua kaasuläppäkoteloon ja/tai ilmanpuhdistimeen.
- Älä suuntaa vesisuihkua äänenvaimentimeen:
 - ▶ Äänenvaimentimeen kertynyt vesi saattaa estää käynnistyksen ja aiheuttaa vaimentimen ruostumista.
- Kuivaa jarrut:
 - ▶ Vesi heikentää jarrujen tehoa. Käytä jarruja pesun jälkeen joitakin kertoja alhaisella ajonopeudella nopeuttaaksesi niiden kuivumista.
- Älä suuntaa vesisuihkua istuimen alle:

- ▶ Istuimen alla olevaan säilytyslokeroon päässyt vesi saattaa vaurioittaa asiakirjojasi ja muuta omaisuuttasi.
- Älä suuntaa vesisuihkua ilmanpuhdistimeen:
 - ▶ Ilmanpuhdistimessa oleva vesi saattaa estää moottorin käynnistymisen.
- Älä suuntaa vesisuihkua ajovaloon:
 - ▶ Ajovalon sisälinssi saattaa hetkellisesti huurtua pesun jälkeen tai sateessa ajettaessa. Tämä ei vaikuta ajovalon toimintaan.
Jos kuitenkin huomaat, että linssin/linssien sisään on kertynyt suuri määrä vettä tai jäätä, tarkistuta ajoneuvo jälleenmyyjälläsi.
- Älä käytä vahaa tai kiillotusainetta mattamaalattuihin pintoihin:
 - ▶ Käytä mattapintojen pesuun pehmeää kangasta tai sientä, runsaasti vettä ja mietoa puhdistusainetta. Kuivaa pehmeällä ja puhtaalla liinalla.

Alumiiniosat

Alumiini hapettuu, kun se joutuu kosketuksiin lian, mudan tai tiesuolan kanssa. Puhdista alumiiniosat säännöllisesti ja noudata näitä ohjeita, jotta ne eivät naarmuunnu:

- Älä käytä kankeita harjoja, teräsvillaa tai hioma-aineita sisältäviä puhdistusaineita.
- Vältä tien reunakivetyksen yli ajamista tai pyörän naarmuttamista sitä vasten.

Katteet

Noudata näitä ohjeita estääksesi naarmuuntumisen ja tahrautumisen:

- Pese hellävaroen sienellä ja runsaalla vedellä.
- Poista piintyneet tarhat laimennetulla pesuaineella ja huuhtelee runsaalla vedellä.
- Vältä bensiinin, jarrunesteen tai pesuaineiden joutumista mittareihin, katteisiin tai ajovaloon.

Tuulilasi

Pese tuulilasi runsaalla vedellä käyttäen pehmeää pyyhettä tai sientä. (Vältä tuulilasia pestessäsi kaikkia pesuaineita ja kemiallisia puhdistusaineita.) Kuivaa pehmeällä ja puhtaalla liinalla.

HUOM.

Käytä naarmuuntumisen ja muiden vaurioiden estämiseksi tuulilasin pesemiseen vain vettä ja pehmeää kangasta tai sientä.

Jos tuulilasi on erittäin likainen, käytä laimennettua neutraalia puhdistusainetta, sientä ja runsaasti vettä.

Varmista, että huuhtelet kaiken pesuaineen pois. (Pesuainejäämät saattavat aiheuttaa tuulilasiin halkeamia.)

Vaihda tuulilasi, jos naarmuja ei voi poistaa ja ne häiritsevät näkyvyyttä.

Varo, ettei tuulilasille tai tuulilasin koristelistalle pääse akkunestettä, jarrunestettä tai muita kemiallisia liuottimia. Ne vaurioittavat muovia.

Pakoputki ja äänenvaimennin.

Pakoputki ja äänenvaimennin ovat ruostumatonta terästä, mutta voivat likaantua mudasta tai pölystä.

Poista muta tai pöly märällä pesusienellä ja nestemäisellä keittiön puhdistusaineella. Huuhtelee huolellisesti puhtaalla vedellä. Kuivaa säämiskällä tai pehmeällä pyyhkeellä.

Poista kuumuuden aiheuttamat tahrat tarvittaessa kaupallisella hienojakoisella yhdisteellä. Huuhtelee tämän jälkeen samalla tavoin kuin poistaessasi mutaa tai pölyä.

Jos pakoputki ja äänenvaimennin on maalattu, älä käytä tavallista keittiössä käytettävää hiovaa puhdistusainetta. Käytä pakoputken ja äänenvaimentimen maalatun pinnan puhdistamisessa neutraalia puhdistusainetta. Jos et ole varma, onko pakoputki ja äänenvaimennin maalattu, ota yhteyttä jälleenmyyjäsi.

HUOM.

Vaikka pakoputki on ruostumatonta terästä, siihen saattaa tulla tahroja. Poista kaikki jäljet ja tahrat heti huomattessasi ne.

Ajoneuvon säilyttäminen

Jos säilytät ajoneuvoasi ulkona, suosittelemme ajoneuvon kokonaan peittävän suojapeitteen käyttämistä.

Jos et aio ajaa pitkään aikaan, noudata seuraavia ohjeita:

- Pese ajoneuvo ja vahaa maalipinnat (mattapintoja lukuun ottamatta). Levitä kromiosiini ruostumisen estävää öljyä.
- Voitele ketjut. 📖 s. 110
- Aseta ajoneuvosi huoltotuelle ja laita sen alle koroke, jotta molemmat pyörät ovat irti maasta.
- Poista sateen jälkeen rungon katteet ja anna ajoneuvon kuivua.
- Poista akku (📖 s. 117) sen purkautumisen estämiseksi. Lataa akku täyteen ja vie se varjoisaan ja hyvin tuuletettuun paikkaan.
 - ▶ Jos jätät akun paikalleen, kytke miinusnapa irti, jotta akku ei purkaannu.

Kun olet hakenut ajoneuvosi säilytyksestä, tarkasta kaikki huolto-ohjelman edellyttämät huoltokohteet.

Ajoneuvon kuljettaminen

Jos ajoneuvoasi on kuljettava, se on tehtävä moottoripyörälle tarkoitetulla peräkärriellä tai kuorma-autolla, tai peräkärriellä, jossa on lastausramppi tai nostotaso sekä liinat moottoripyörän kiinnittämistä varten. Älä koskaan yritä hinata ajoneuvoa yhden pyörän tai molempien pyörien ollessa maassa.

HUOM.

Ajoneuvon hinaaminen, kun pyörä tai pyörät ovat maassa, voi vaurioittaa vaihteistoa vakavasti.

Sinä ja ympäristö

Ajoneuvon omistaminen ja sillä ajaminen on mukavaa, mutta sinun on tehtävä osasi myös ympäristön suojelemiseksi.

Valitse puhdistusaineet huolellisesti

Käytä ajoneuvon pesemisessä biohajoavia puhdistusaineita. Vältä freonia sisältäviä aerosolipakkauksia, jotka vahingoittavat ilmakehän suojaavaa otsonikerrosta.

Kierrätä jätteet

Laita öljyt ja muut myrkylliset jätteet asianmukaisesti säiliöihin ja vie ne kierrätettäväksi. Soita paikalliselle viranomaiselle tai ympäristöpalveluun löytääksesi jätekeskuksen lähistöltäsi ja saadaksesi ohjeita kierrätykseen kelpaamattomien jätteiden hävittämisestä. Älä laita käytettyä moottoriöljyä roskikseen, vedä sitä viemäristä tai kaada sitä maahan. Käytetty öljy, bensiini, jäähdytysneste ja puhdistusaineet sisältävät myrkkijä, jotka voivat vahingoittaa jätteitä käsitteleviä henkilöitä ja saastuttaa juomavettä, järviä, jokia ja meriä.

Sarjanumerot

Rungon ja moottorin yksilöllisten sarjanumeroiden avulla ajoneuvosi voidaan tunnistaa ja ne tarvitaan ajoneuvon rekisteröimistä varten. Saatat tarvita niitä myös varaosia tilatessasi.

Merkitse nämä numerot ylös ja säilytä niitä turvallisessa paikassa.

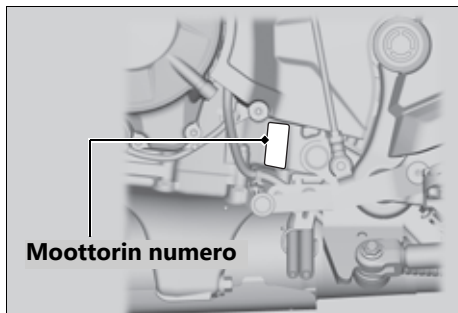
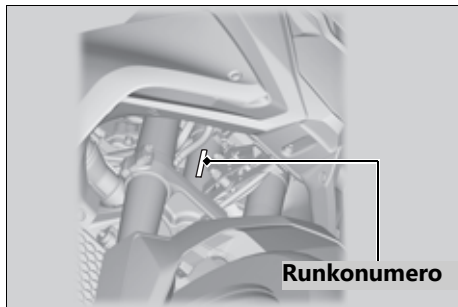

Alkoholia sisältävät polttoaineet

Joillakin alueilla on saatavilla tavallista polttoainetta, johon on sekoitettu alkoholia päästöjen vähentämiseksi. Jos aiot käyttää tällaista sekoitettua polttoainetta, tarkista, että se on lyijytöntä ja täyttää oktaanimäärän minimivaatimuksen.

Ajoneuvossasi voidaan käyttää seuraavia polttoainesekoituksia:

- Enintään 10 tilavuusprosenttia etanolia.
 - ▶ Etanolia sisältävää bensiiniä saatetaan myydä Gasoholin nimellä.

Yli 10 tilavuusprosenttia etanolia sisältävä bensiini saattaa:

- Vaurioittaa polttoainesäiliön maalipintaa.
- Vaurioittaa polttoainejärjestelmän kumiletkuja.
- Aiheuttaa polttoainesäiliön ruostumista.
- Heikentää ajettavuutta.

HUOM.

Jos käytät sekoitettua polttoainetta, jossa on suositukset ylittävä tilavuusprosentti alkoholia, se voi vahingoittaa polttoainejärjestelmän metalli-, muovi- ja kumiosia.

Jos huomaat, että moottori ei toimi asianmukaisesti tai sen suorituskyvyssä on ongelmia, kokeile eri merkistä bensiiniä.

Katalysaattori

Ajoneuvossasi on kolmitiekatalysaattori. Katalysaattorissa on arvometalleja, jotka toimivat katalyytteina korkeissa lämpötiloissa tapahtuvissa kemiallisissa reaktioissa, joissa pakokaasujen hiilivetyjä (HC), hiilimonoksidia (CO) ja typpioksideja (NOx) muunnetaan turvalliseksi ainesosiksi.

Viallinen katalysaattori lisää ilmansaasteita ja voi heikentää moottorisi tehokkuutta. Se on vaihdettava Hondan alkuperäisosaan tai sitä vastaavaan.

Noudata näitä ohjeita suojataksesi ajoneuvosi katalysaattoreita:

- Käytä aina lyijytöntä bensiiniä. Lyijyä sisältävä bensiini vahingoittaa katalysaattoria.
- Pidä moottori hyvässä käyttökunnossa.
- Huollata ajoneuvosi, jos moottorissa ilmenee sytytyshäiriöitä, sammumista tai se toimii muulla tavoin epäasianmukaisesti. Lopeta ajaminen ja sammuta moottori.

Tekniset tiedot

■ Tärkeimmät osat

Kokonaispituus	2 325 mm
Kokonaisleveys	838 mm
Kokonaiskorkeus	1 450 mm
Akseliväli	1 560 mm
Pienin maavara	210 mm
Caster-kulma	27° 0'
Jättö	111 mm
Omapaino	208 kg (459 lb)
Sallittu enimmäispaino *1	207 kg (456 lb)
Suurin sallittu matkatavaroiden paino *2	19,5 kg (43 lb)
Matkustajamäärä	Kuljettaja ja 1 matkustaja
Pienin kääntösäde	2,61 m (8,6 ft)
Iskutilavuus	755 cm ³ (46,1 cu-in)
Poraus x iskunpituus	87,0 x 63,5 mm (3,43 x 2,50 in)
Puristussuhde	11,0:1
Polttoaine	Lyijytön bensiini 91 RON tai korkeampi
Alkoholia sisältävä polttoaine	Enintään 10 tilavuusprosenttia ETANOLIA
Säiliön tilavuus:	16,9 l
Akku	YTZ10S 12 V-8,6 Ah (10 HR) / 12 V-9,1 Ah (20 HR)

Välityssuhde	1.	3,000
	2.	2,187
	3.	1,650
	4.	1,320
	5.	1,096
	6.	0,939
Alennussuhde (ensisijainen/lopullinen)	1,777 / 2,812	

*1 Sisältää kuljettajan, matkustajan, kaikki matkatavarat ja lisävarusteet.

*2 Sisältää matkatavaroiden ja lisättyjen lisävarusteiden painon.

■ Huoltotiedot

Renkaan koko	Etuosa	90/90-21 M/C 54H
	Takaosa	150/70R18 M/C 70H
Rengastyypit	Etuosa	ristikudos, sisärenas
	Takaosa	radiaali, sisärenas
Suositeltu rengas	Etuosa	METZELER KAROO STREET DUNLOP MIXTOUR A
	Takaosa	METZELER KAROO STREET DUNLOP MIXTOUR A
	Normaali	Sallittu
	Special	Ei sallittu
Renkaan käyttökategoria *1	Lumi	Ei sallittu
	Mopo	Ei sallittu
	Etuosa	225 kPa (2.25 kgf/cm ² , 33 psi)
Renkaan ilmanpaine (vain kuljettaja)	Takaosa	250 kPa (2.50 kgf/cm ² , 36 psi)
	Etuosa	225 kPa (2.25 kgf/cm ² , 33 psi)
Renkaan ilmanpaine (kuljettaja ja matkustaja)	Takaosa	280 kPa (2.80 kgf/cm ² , 41 psi)
	Etuosa	3,0 mm
Uran minimisyvyys	Takaosa	3,0 mm
Sytytystulppa	(tavallinen)	SILMAR8A9S (NGK)
Sytytystulpan kärkiväli		0,8 - 0,9 mm
Joutokäyntinopeus		1 300 ± 100 1/min

*1 EU säädös

Suosittelun moottoriöljy	Honda 4-tahtinen moottoriöljy API-luokitus vähintään SJ, pois lukien öljyt, joissa merkintä "Energy Conserving" tai "Resource Conserving" SAE 10W-30, JASO T 903 -standardi MA	
Moottorin öljytilavuus	Tyhjennyksen jälkeen	3,4 l
	Tyhjennyksen ja moottoriöljyn suodattimen vaihdon jälkeen	3,6 litraa
	Purkamisen jälkeen	3,9 litraa
Suosittelun jarruneste	Honda DOT 4 jarruneste	
Jäähdytysjärjestelmän tilavuus	1,53 litraa	
Suosittelun jäähdytysneste	Paitsi Intia ja Singapore	Pro Honda HP -jäähdytysneste
	Intia ja Singapore	HONDA ESISEOKSEN JÄÄHDYTYSNESTE
Suosittelun ketjun voiteluaine	O-rengasketjuille tarkoitettu ketjun voiteluaine Jollei sellaista ole saatavilla, käytä SAE 80 tai 90 -vaihteistoöljyä.	
Ketjun vapaaliike	50 - 55 mm	

Tekniset tiedot

	DID520VM5 tai RK520KZOZ2	
Tavallinen ketju	Ketjulukkojen lkm	126
Tavallinen rataskoko	Eturatas	16T
	Takaratas	45T

■ Polttimo

Ajovalo	LED
Jarruvalo/Takavallo	LED
Etusuuntavilkku/Seisontavallo	LED
Takasuuntavilkku	LED
Rekisterikilven valo	LED

■ Sulakkeet

Pääsulake	30 A
Muut sulakkeet	30 A, 15 A, 10 A

A			
ABS-taso.....	85		
Ajamiseen liittyvät varotoimet	14		
Ajoneuvon peseminen.....	159		
Ajotila.....	83		
Akku	106, 117		
Alhaisen öljynpaineen merkkivalo.....	141		
Alkoholia sisältävät polttoaineet	166		
B			
Bensiini	94, 166		
E			
EB-taso.....	85		
Etujousitus	136		
G			
Gasoholi.....	166		
H			
HISS-merkkivalo.....	70		
Huolto			
Huolto-ohjelma.....	101		
		Perusperiaatteet	104
		Tärkeys.....	100
		Turvallisuus	100
		Hätäpysäytysvalot.....	92
		Hätävilkkukytkin.....	75
I			
Irrotus			
Akku.....	117		
Istuin.....	119		
J			
Jarrut			
Jarrupalojen kuluminen	125		
Neste	110, 124		
Vivun säätö	135		
Jarrutus	14		
Jarruvalokytkin.....	126		
Jäähdytysneste.....	112, 122		
Jäähdytysnesteen korkean lämpötilan			
 merkkivalo.....	140		
K			
Kaasu	134		

Katalysaattori.....	167
Kaukovalojen väläytyskytkin.....	74
Ketju.....	128
Kirkkaus.....	157
Kuljettaminen	163
Kuormausrajat	21
Kuormasta koskevat yleisohjeet.....	21
Kuvatarrat	7
Kytkimet.....	72
Kytkin	
Hätävilkkukytkin	75
MODE-kykin.....	74
SEL-kytkin	75
Toimintokytkin	75
Valojen vaihtokatkaisin.....	74
Virtakytkin.....	73
Kytkinjärjestelmä	131
Käynnistyspainike	72, 90
L	
Lisävarusteet	19
Lukkiutumattomat jarrut (ABS).....	15
Lukkiutumattomien ABS-jarrujen merkkivalo	69, 143

M	
Matkamittari	155
Merkkivalot.....	68
Mittarit.....	24
Moottori	
Ei käynnisty	139
Käynnistäminen	89
Pysähtyminen.....	155
Sammutuskytkin	72, 90, 155
Sarjanumero.....	165
Ylikuumentuminen	140
Öljy.....	109, 120
Moottori tulvinut	89
Moottorin käynnistäminen.....	89
Moottorin sammuttaminen.....	155
Muutokset.....	19
O	
Ohjauslukitus.....	76
Osamatkamittari.....	155
Osien sijainti	22
P	
Painoraja	21

PGM-FI-järjestelmän (Programmed Fuel Injection) vikamerkkivalo (MIL).....	142
Polttoaine	
Säiliön tilavuus.....	94
Suositus.....	94
Ponnahdusikkuna	
Huolto	66
P-taso.....	85
Pysäköiminen.....	16
R	
Renkaat	
Ilmanpaine.....	113
Rengasrikko.....	146
Vaihtaminen.....	113, 146
Runkonumero	165
S	
Sallittu enimmäispaino.....	21
Sarjanumerot	165
SEL-kytkin	75
Sivuseisontatuen virransyötön	
katkaisujärjestelmä.....	127
Sivuseisontatuki	127

Sulakkeet.....	108, 150
Suojavarusteet	12
Suositus	
Jäähdytysneste.....	112
Polttoaine.....	94
Öljy.....	109
Suuntavilkku	
Lukkiutumattomat jarrut (ABS)	69
Suuntavilkkujen merkkivalo	68
Suuntavilkun kytkin	74
Sähkövika	149
Säilytys	163
Käyttöohje.....	97, 156
Työkalusarja.....	97
Varusteet	97
T	
Takajousitus.....	137
Tankkaaminen.....	94
Tarrat	7
Tekniset tiedot	168
T-taso	85
Turvallisuusohjeet.....	12
Turvallisuutta koskevat yleisohjeet.....	3

V**Vaihteiden vaihtaminen** 91**Valoanturi** 157**Vapaa-asennon merkkivalo**..... 68**Varusteet**

Käyttöohje 97, 156

Työkalusarja 97

Vasemman ohjaustangon kytkimet 74**Vianetsintä**..... 138**Virransyötön katkaisujärjestelmä**

Kallistusanturi 156

Sivuseisontatuki 127

Virta-avain 154**Virtakytkin** 73, 90, 155**Väritarra** 105**Väännön hallinnan OFF-merkkivalo**..... 70**Väännönhallinnan merkkivalo**..... 70**Y****Ylikuumentuminen**..... 140**Ympäristö**..... 164**Ä****Äänimerkin painike** 74**Ö****Ölly**

Moottori 109, 120

