

Tätä käyttöohjetta on pidettävä ajoneuvon pysyvänä osana ja se on toimitettava ajoneuvon mukana, mikäli ajoneuvo joskus myydään.

Tähän julkaisuun sisältyvät uusimmat ennen painatusta saatavilla olleet tuotetiedot. Honda Motor Co., Ltd. pidättää oikeuden tehdä milloin tahansa muutoksia ilmoittamatta siitä ja ilman velvoitteita.

Mitään tämän julkaisun osaa ei saa kopioida ilman kirjallista lupaa.

Tässä käyttöohjeessa kuvattu ajoneuvo ei välttämättä ole samanlainen kuin oma ajoneuvosi.

# Tervetuloa

Onnittelut uuden Honda-ajoneuvon hankkimisesta! Hondan omistajana kuulut lukuisiin tyytyväisiin asiakkaisiin, jotka arvostavat Hondan mainetta laadukkaiden tuotteiden valmistajana.

Jotta ajaminen olisi mahdollisimman turvallista ja miellyttävää,

- lue tämä käyttöohje huolellisesti.
- Noudata kaikkia ohjeessa mainittuja suosituksia ja toimintatapoja.
- Kiinnitä erityistä huomiota turvallisuuteen liittyviin ohjeisiin.

- Maat on merkitty tässä ohjekirjassa seuraavilla koodeilla.
- Kuvitukset perustuvat NT1100D ED-tyyppiin.

## Maakoodit

Koodi	Maa
<b>NT1100A</b>	
ED	Euroopan päämarkkinat, Ranska, Turkki
<b>NT1100D</b>	
ED	Euroopan päämarkkinat, Ranska, Turkki

## Muutama sana turvallisuudesta

Sinun ja muiden turvallisuus on erittäin tärkeää. Olet vastuussa tämän ajoneuvon turvallisesta käytöstä.

Jotta sinun olisi helpompi tehdä tietoon perustuvia päätöksiä turvallisuuden suhteen, olemme sisällyttäneet tähän oppaaseen ja varoitustarroihin toimintaohjeita ja muita tietoja. Näin tiedotamme mahdollisista vaaroista, joista voi aiheutua vahinkoa sinulle tai muille. Näissä ohjeissa ei kuitenkaan voida varoittaa kaikista mahdollisista ajoneuvon käyttöön ja huoltoon liittyvistä vaaroista. Käytä omaa arviointikykyäsi.

Saat tärkeitä turvallisuuteen liittyviä tietoja muun muassa seuraavista:

- Ajoneuvossa olevat varoitustarrat
- Turvaohjeet, joita edeltää turvallisuussymboli  ja jokin seuraavista kolmesta huomiosanasta: VAARA, VAROITUS tai HUOMIO. Nämä huomiosanat tarkoittavat seuraavaa:

### **VAARA**

Ohjeiden noudattamatta jättäminen JOHTAA KUOLEMAAN tai VAKAVAAN VAMMAUTUMISEEN.

### **VAROITUS**

Ohjeiden noudattamatta jättäminen SAATTAA johtaa KUOLEMAAN tai VAKAVAAN VAMMAUTUMISEEN.

### **HUOMIO**

Ohjeiden noudattamatta jättäminen SAATTAA johtaa VAKAVAAN VAMMAUTUMISEEN.

### **Seuraavien otsikoiden alta löytyy muuta tärkeää tietoa:**

#### **HUOM.**

Näiden tietojen avulla vältät ajoneuville, muulle omaisuudelle tai ympäristölle aiheutuvaa vahinkoa.

# Sisällysluettelo

**Ajoneuvon turvallisuus** s. 2

**Käyttöohje** s. 20

**Huolto** s. 226

**Vianetsintä** s. 264

**Tietoja** s. 295

**Tekniset tiedot** s. 315

**Index** s. 318

# Ajoneuvon turvallisuus

Tässä osiossa on tärkeää tietoa ajoneuvon turvallisesta käytöstä.  
Lue osio huolellisesti.

<b>Turvallisuutta koskevat yleisohjeet</b> .....	s. 3
<b>Kuvatarrat</b> .....	s. 7
<b>Turvallisuusohjeet</b> .....	s. 12
<b>Ajamiseen liittyvät varotoimet</b> .....	s. 13
<b>Lisävarusteet ja muutokset</b> .....	s. 18
<b>Kuormaus</b> .....	s. 19

## Turvallisuutta koskevat yleisohjeet

Noudata näitä yleisohjeita parantaaksesi turvallisuuttasi:

- Suorita kaikki tässä oppaassa kuvatut rutiinitarkastukset ja määräajoin tehtävät tarkastukset.
- Pysäytä moottori ja pidä tulen- ja kipinänlähteet etäällä aina tankatessasi.
- Älä käytä moottoria suljetussa tai osittain suljetussa tilassa. Pakokaasun sisältämä hiilimonoksidi (häkä) on tappavan myrkyllistä.

### Käytä aina kypärää

On todistettu tosiasia, että kypärä ja suojarusteet vähentävät selvästi päävammojen määrää ja vakavuutta. Käytä siis aina hyväksytyä kypärää ja suojaavia vaatteita. 📖 s. 12

### Ennen ajoon lähtöä

Varmista että olet fyysisesti kunnossa, keskittyneessä tilassa, eikä elimistössäsi ole alkoholia tai huumausaineita. Tarkista, että sekä sinulla että matkustajallasi on hyväksytyt kypärät ja suojarusteet. Neuvo matkustajaa pitämään kiinni kaiteesta tai vyötäröltäsi, kallistumaan kanssasi kaarteissa ja pitämään jalkansa jalkatapeilla myös ajoneuvon ollessa pysähdyksissä.

### Harjoittele ajamista rauhassa

Vaikka olisit aikaisemmin ajanut toisella ajoneuvolla, harjoittele ajamista turvallisessa paikassa tutustuaksesi tämän ajoneuvon ominaisuuksiin ja käsittelyyn ja tottuaksesi sen kokoon ja painoon.

### Aja tarkkaavaisesti

Kiinnitä aina huomiota ympärilläsi oleviin ajoneuvoihin, äläkä oleta, että muut kuljettajat

## Turvallisuutta koskevat yleisohjeet

näkevät sinut. Ole valmiina pysähtymään nopeasti tai tekemään väistöliikkeen.

### Tee itsesi helposti havaittavaksi

Näy paremmin, etenkin pimeällä. Käytä kirkkaita heijastavia vaatteita ja aja siten, että muut kuljettajat näkevät sinut. Näytä suuntaviilkua ennen kuin käännyt tai vaihdat kaistaa ja käytä äänimerkkiä tarvittaessa.

### Aja omien kykyjesi mukaan

Älä koskaan aja yli ajotaitojesi tai kovempaa kuin olosuhteet sallivat. Muista, että väsymys ja keskittymisen puute alentavat arviointikykyä ja siten ajamisen turvallisuutta.

### Älä aja humalassa

Alkoholi ja ajaminen eivät kuulu yhteen. Yksikin alkoholiannos voi vähentää kykyäsi reagoida olosuhteiden muutoksiin ja reaktioaikasi pitenee jokaisen juodun alkoholiannoksen myötä. Sama pätee myös huumeiden käyttöön. Älä aja alkoholin vaikutuksen alaisena, äläkä myöskään anna ystäväsi tehdä niin.

### Pidä Honda-pyöräsi hyvässä kunnossa

On tärkeää huolehtia ajoneuvosi huollosta ja pitää se turvallisessa ajokunnossa. Tarkista ajoneuvosi aina ennen ajoon lähtöä ja tee kaikki suositellut huoltotoimenpiteet. Älä koskaan ylitä kuormausrajoja (📄 s. 19) äläkä tee ajoneuvoosi sellaisia muutoksia tai lisävarusteasennuksia, jotka heikentäisivät turvallisuutta (📄 s. 18).

### Jos joudut onnettomuuteen

Henkilökohtainen turvallisuutesi on tärkeintä. Jos sinä tai joku muu on loukkaantunut, arvioi vammojen vakavuus ja päätä onko turvallista jatkaa ajamista. Hälytä paikalle tarvittaessa apua. Noudata myös sovellettavia lakeja ja säännöksiä, jos törmäyksessä on osallisena toinen henkilö tai ajoneuvo.

Jos päätät jatkaa ajamista, käännä ensin virtalukko asentoon  (Off) ja arvioi ajoneuvosi kunto. Tarkista mahdolliset vuodot, tärkeiden muttereiden ja pulttien kiristys, ohjaustanko, hallintavivut, jarrut ja pyörät. Aja hitaasti ja tarkkaavaisesti.

Ajoneuvollesi on voinut aiheutua vahinkoja, jotka eivät ole heti silmämääräisesti havaittavissa. Tarkastuta ajoneuvosi valtuutetussa huoltopisteessä mahdollisimman pian.



### Häkämyrkytysvaara

Pakokaasu sisältää hiilimonoksidia (häkää), joka on väritön ja hajuton kaasu. Hiilimonoksidin hengittäminen saattaa aiheuttaa tajunnan menetyksen ja johtaa kuolemaan.

Jos käytät moottoria ahtaassa tai osittainkin suljetussa tilassa, hengittämäsi ilma saattaa sisältää vaarallisen määrän hiilimonoksidia. Älä koskaan käytä ajoneuvosi moottoria autotallissa tai muussa suljetussa tilassa.

### **VAROITUS**

Ajoneuvon moottorin käyttäminen suljetussa tai osittainkin suljetussa tilassa saattaa nopeasti synnyttää suuria määriä myrkyllistä hiilimonoksidia.

Tämän värittömän ja hajuttoman kaasun hengittäminen saattaa nopeasti aiheuttaa tajuttomuuden ja johtaa kuolemaan.

Käytä moottoria vain kun ajoneuvo on ulkotiloissa hyvin ilmastoidussa paikassa.

## Kuvatarrat

Seuraavilla sivuilla kuvaillaan tarrojen merkitykset. Jotkut tarrat varoittavat mahdollisista vaaratilanteista, joissa saattaa aiheutua vakavia vammoja. Jotkut sisältävät tärkeää turvallisuustietoa. Lue tiedot huolellisesti äläkä poista tarroja.

Jos tarra irtoaa tai kuluu vaikeasti luettavaksi, ota yhteyttä jälleenmyyjäsi sen vaihtamiseksi.

Kussakin tarrassa on erityinen symboli. Kunkin symbolin ja tarran merkitys on ilmoitettu alla.



Lue käyttöohjekirjan ohjeet huolellisesti.



Lue huoltokäsikirjan ohjeet huolellisesti. Huollata ajoneuvosi turvallisuuden vuoksi vain jälleenmyyjälläsi.

### **VAARA (PUNAINEN tausta)**

Ohjeiden noudattamatta jättäminen JOHTAA KUOLEMAAN tai VAKAVAAN VAMMAUTUMISEEN.

### **VAROITUS (ORANSSI tausta)**

Ohjeiden noudattamatta jättäminen SAATTAA johtaa KUOLEMAAN tai VAKAVAAN VAMMAUTUMISEEN.



### **HUOMIO (KELTAINEN tausta)**

Ohjeiden noudattamatta jättäminen SAATTAA johtaa VAKAVAAN VAMMAUTUMISEEN.



## AKKUTARRA VAARA

- Pidä huolta, ettei akun läheisyydessä ole avotulta tai kipinöitä. Akusta haihtuu räjähdysherkkää kaasua.
- Käytä akkua käsitellessäsi suojalaseja ja kumihanskoja. Näin akkuneste ei aiheuta palo- tai silmävammoja.
- Älä anna lasten tai muiden henkilöiden koskea akkuun, elleivät he osaa käsitellä sitä asianmukaisesti ja ymmärrä siihen liittyviä vaaroja.
- Käsittele akkunestettä erittäin varovasti. Se sisältää laimennettua rikkihappoa. Jos akkunestettä joutuu iholle tai silmiin, se voi aiheuttaa palovammoja tai sokeutumisen.
- Lue ja sisäistä tämä ohjekirja ennen akun käsittelemistä. Ohjeiden huomiotta jättäminen saattaa aiheuttaa henkilövahinkoja ja vaurioittaa ajoneuvoa.
- Älä käytä akkua, jos akkunestetaso on alatasen merkinnän kohdalla tai sen alapuolella. Se saattaa räjähtää ja aiheuttaa vakavia vammoja.



## JÄÄHDYTTIMEN KORKIN TARRA VAARA

ÄLÄ AVAA, KUN MOOTORI ON KUUMA.

Kuuma jäähdytysneste voi aiheuttaa palovammoja.

Paineenalennusventtiili alkaa aueta, kun paine on **1,1 kgf/cm<sup>2</sup>**.



## LISÄVARUSTEIDEN JA KUORMAUKSEN VAROITUSTARRA VAROITUS

### LISÄVARUSTEET JA KUORMAUS

- Lisävarusteet ja matkatavarat saattavat vaikuttaa tämän ajoneuvon vakauteen ja käsittelyyn.
- Lue tarkkaan käyttöohjeet ja asennusohjeet ennen lisävarusteiden asentamista.
- Lisävarusteiden ja matkatavaroiden sekä kuljettajan ja matkustajan yhteispaino ei saa ylittää sallittua enimmäispainoa **194 kg**.
- Matkatavaroiden paino ei saa missään olosuhteissa olla yli **21 kg**.
- Suuren haarukkaan tai ohjaustankoon kiinnitettävän katteen asentaminen ei ole suositeltavaa.



## TAKAISKUNVAIMENTIMEN TARRA

### KAASUTÄYTTENINEN

Älä avaa. Älä kuumenna.

**RENGASTIEDOT JA KETJUN TARRA**

Rengaspaine kylmänä:

[Vain kuljettaja]

Etuosa **250 kPa (2.50 kgf/cm<sup>2</sup>, 36 psi)**

Takaosa **290 kPa (2.90 kgf/cm<sup>2</sup>, 42 psi)**

[Kuljettaja ja matkustaja]

Etuosa **250 kPa (2.50 kgf/cm<sup>2</sup>, 36 psi)**

Takaosa **290 kPa (2.90 kgf/cm<sup>2</sup>, 42 psi)**

Pidä ketju asianmukaisesti säädettyinä ja voideltuna.  
Vapaaliike **70–75 mm**

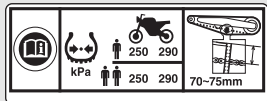
**TURVALLISUUSTARRA**

Käytä aina kypärää ja suojarusteita.

**POLTTOAINETARRA**

Vain lyijytöntä bensiiniä

Enintään 10 tilavuusprosenttia ETANOLIA

**TAVARATELINEEN TARRA**

Älä ylitä painoa **10 kg.**



# Turvallisuusohjeet

- Aja varovasti ja pidä kätesi ohjaustangolla ja jalkasi jalkatapeilla.
- Matkustajan on ajon aikana pidettävä kätensä kaiteella tai vyötärölläsi ja jalkansa jalkatapeilla.
- Huomioi aina matkustajasi ja muiden tienkäyttäjien turvallisuus.

## Suojavarusteet

Tarkista, että sekä sinulla että matkustajallasi on hyväksytyt kypärät, suojalasit ja näkyvät suojaavat vaatteet. Vältä käyttämästä väljiä vaatteita, jotka voivat tarttua mihin tahansa ajoneuvon osaan. Aja tarkkaavaisesti ja sääolosuhteiden ja tien kunnan edellyttämällä tavalla.

### ■ Kypärä

Kypärän on oltava oikean kokoinen, turvallisuussertifioitu ja tarjottava hyvä näkyvyys.

- Kypärän on istuttava mukavasti mutta napakasti ja leukahihnan on oltava kiinnitettyä.
- Visiiri, jossa on esteetön näkyvyys tai muu hyväksytyt suoja silmille.

## ⚠ VAROITUS

Ajaminen ilman kypärää lisää vakavan vammautumisen tai kuoleman mahdollisuutta törmäystilanteessa.

Tarkista, että sekä sinulla että matkustajallasi on hyväksytyt kypärät ja suojavarusteet.

### ■ Käsineet

Sormet suojaavat nahkakäsineet, joiden hankautumisen kesto on hyvä.

### ■ Saappaat tai ajokengät

Tukevat, luistamattomat ja nilkkaa suojaavat ajosaappaat.

**Takki ja housut**

Suojaava ja näkyvä pitkähihainen takki sekä kestävät ajohousut (tai suojaava ajoasu).

**Ajamiseen liittyvät varotoimet****Sisäänajovaihe**

Noudata näitä ohjeita ensimmäisten 500 km:n ajon aikana, jotta ajoneuvosi toimisi tulevaisuudessa mahdollisimman luotettavasti ja tehokkaasti.

- Vältä liikkeelle lähtemistä kovalla kaasulla ja nopeita kiihdytyksiä.
- Vältä aggressiivista jarruttamista ja nopeaa pienemmälle vaihteelle vaihtamista.
- Aja rauhallisesti.



### Jarrut

Noudata seuraavia ohjeita:

- Vältä aggressiivista jarruttamista ja pienemmälle vaihteelle vaihtamista.
  - ▶ Äkillinen jarrutus voi vähentää ajoneuvon vakautta.
  - ▶ Jos mahdollista, hidasta nopeutta ennen kääntymistä. Muuten pyörä saattaa lähteä luisuun.
- Ole varovainen liukkailla alustoilla.
  - ▶ Renkaat luistavat tällaisilla alustoilla ja jarrutusmatkat ovat pidempiä.
- Vältä jatkuvaa jarruttamista.
  - ▶ Jatkuva jarruttaminen esimerkiksi jyrkkiä mäkiä laskeuduttaessa saattaa aiheuttaa jarrujen ylikuumentumisen, joka vähentää niiden tehoa. Käytä moottorijarrutusta ja hetkellisiä jarrutuksia hidastaaksesi nopeutta.
- Täyden jarrutustehon saat käyttämällä etu- ja takajarrua yhtä aikaa.

### Lukkiutumaton jarrujärjestelmä (ABS)

Tässä mallissa on lukkiutumattomat ABS-jarrut, jotka on suunniteltu estämään jarrujen lukkiutumista kovassa jarrutuksessa.

- ABS-järjestelmä ei lyhennä jarrutusmatkaa. Joissakin olosuhteissa ABS-järjestelmä saattaa pidentää jarrutusmatkaa.
- ABS-järjestelmä ei ole toiminnassa, kun ajonopeus on alle 10 km/h.
- Jarruvipu ja poljin saattavat nytkähtää hieman, kun jarruja käytetään. Tämä on normaalia.
- Käytä aina suositeltuja etu- ja takarenkaita ja rattaita, jotta ABS-järjestelmä toimisi asianmukaisesti.

## Moottorijarrutus

Moottorijarrutuksen avulla voit hidastaa ajonopeutta vähentämällä kaasua. Nopeus hidastuu tehokkaammin, kun vaihdat pienemmälle vaihteelle. Käytä etupäässä moottorijarrutusta ja välillä jarruja hidastaaksesi nopeutta pitkiä jyrkkiä alamäkiä ajaessasi.

## Märät tai sateiset olosuhteet

Märkä tien pinta on liukas ja märät jarrut vähentävät jarrutustehoa entisestään. Ole erityisen varovoinen jarruttaessasi märissä olosuhteissa. Jos jarrut kastuvat, käytä niitä hitaassa ajonopeudessa nopeuttaaksesi niiden kuivumista.

## Pysäköiminen

- Pysäköi vakaalle ja tasaiselle alustalle.
- Jos sinun on pysäköitävä hieman kaltevalle tai epävakaalle alustalle, pysäköi siten, että ajoneuvo ei pääse liikkumaan tai kaatumaan.
- Varmista, etteivät pyörän kuumat osat kosketa herkästi syttyvää materiaalia.
- Älä koske moottoriin, äänenvaimentimeen, jarruihin tai muihin kuumiin osiin ennen kuin ne ovat jäähtyneet.
- Lukitse varkauksien estämiseksi aina ohjaustanko ja poista avain, kun poistut ajoneuvon luota. Myös varkaudenestolaitteen käyttäminen on suositeltavaa.

### **Pysäköiminen sivuseisontatukea tai keskitukea käyttäen**

1. Sammuta moottori.

#### **2. Sivuseisontatuen käyttö**

Työnnä sivuseisontatuki alas.

Kallista ajoneuvoa hitaasti vasemmalle, kunnes sen paino on sivuseisontatuen varassa.



#### **Keskituen käyttö**

Seiso ajoneuvon vasemmalla puolella keskituen laskemiseksi.

Paina keskituen kärkeä alaspäin oikealla jalallasi ja vedä samalla ylös- ja taaksepäin.

3. Käännä ohjaustanko täysin vasemmalle.

► Jos ohjaustanko käännetään oikealle, vakaus kääntyy ja ajoneuvo saattaa kaatua.

4. Käännä virtalukko asentoon  (Lock) ja poista avain.  s. 118

### **Tankkaamista ja polttoainetta koskevia ohjeita**

Noudata seuraavia ohjeita suojataksesi moottoria, polttoainejärjestelmää ja katalysaattoria:

- Käytä vain lyijytöntä bensiiniä.
- Käytä oktaaniluvultaan suositusten mukaista bensiiniä. Alempioktaanisen bensiinin käyttö heikentää moottorin tehoa.
- Älä käytä polttoaineita, joissa on paljon alkoholia.  s. 308
- Älä käytä vanhentunutta tai likaantunutta bensiiniä tai öljyn ja bensiinin sekoitusta.
- Huolehdi, ettei polttoainesäiliöön pääse likaa tai vettä.

### Hondan säädettävä väännöhallinta

Kun Honda selectable torque control (säädettävä väännöhallinta) havaitsee takapyörän sutimista kiihdytyksessä rajoittaa järjestelmä takapyörään välitettävää vääntöä valitun väännöhallinnan tason mukaisesti.

Lisäksi järjestelmä tasoittaa valitun väännöhallinnan tason perusteella myös kiihdytyksestä aiheutuvaa keulimista.

Järjestelmä sallii jonkin verran sutimista kiihdytyksessä alemmilla tasoilla. Valitse taso, joka sopii taidoillesi ja ajo-olosuhteisiin.

Järjestelmä ei toimi hidastamisen aikana eikä estä moottorijarrutuksesta johtuvaa takapyörän liukumista. Älä sulje kaasua äkkinäisesti, erityisesti ajaessasi liukkailla pinnoilla.

Järjestelmä ei välttämättä pysty kompensoimaan hankalia tieolosuhteita tai äkillistä kaasunkäyttöä. Ota aina kaasuttaessasi huomioon tie- ja sääolosuhteet sekä omat taitosi.

Jos ajoneuvo juuttuu mutaan, lumeen tai hiekkaan, voi sen irrottaminen olla helpompaa jos sammutat järjestelmän väliaikaisesti. Järjestelmän väliaikainen sammuttaminen voi myös helpottaa hallinnan ja tasapainon pitämistä ajettaessa maastossa.

Käytä aina suositeltuja renkaita ja rattaita, jotta väännöhallinta toimisi asianmukaisesti.

## Lisävarusteet ja muutokset

Suosittellemme, että et asenna lisävarusteita, jotka eivät ole Hondan ajoneuvoasi varten suunnittelema etkä tee ajoneuvoon mitään muutoksia. Se saattaisi vaikuttaa skootterin turvallisuuteen.

Ajoneuvolle tehdyt muutostyöt saattavat myös aiheuttaa takuun raukeamisen ja tehdä ajoneuvolla ajamisesta laitonta julkisilla teillä. Varmista ennen lisävarusteiden asentamista, että muutos on lain mukainen ja turvallinen.

### **VAROITUS**

Epäasianmukaiset lisävarusteet tai muutokset voivat aiheuttaa törmäyksen, jossa saatat saada vakavia vammoja tai jopa kuolla.

Noudata kaikkia tämän oppaan lisävarusteita ja muutoksia koskevia tietoja.

Älä vedä ajoneuvollasi perävaunua tai kiinnitä siihen sivuvaunua. Ajoneuvoasi ei ole suunniteltu tähän, ja se voi vaikeuttaa ajoneuvon käsittelyä huomattavasti.

## Kuormaus

- Ylimääräisen kuorman kuljettaminen vaikuttaa ajoneuvon käsiteltävyyteen, jarruttamiseen ja vakauteen.  
Aja aina turvallisella nopeudella kuljettamaasi kuormaan nähden.
- Vältä ylimääräisen painolastin kuljettamista äläkä ylitä kuormausrajoja.  
**Sallittu enimmäispaino / Suurin sallittu matkatavaroiden paino / Suurin sallittu tavaratelineen paino**  s. 315
- Kiinnitä kaikki matkatavarat huolellisesti, tasaisesti, ja lähelle ajoneuvon keskustaa.
- Älä sijoita esineitä valojen tai äänenvaimentimen läheisyyteen.

## VAROITUS

Ylikuorman tai epäasianmukaisesti lastatun kuorman kuljettaminen voi johtaa onnettomuuteen, jossa saatat saada vakavia vammoja tai jopa kuolla.

Noudata tässä ohjekirjassa esitettyjä kuormausrajoja ja muita kuormaukseen liittyviä ohjeita.

# Osien sijainti

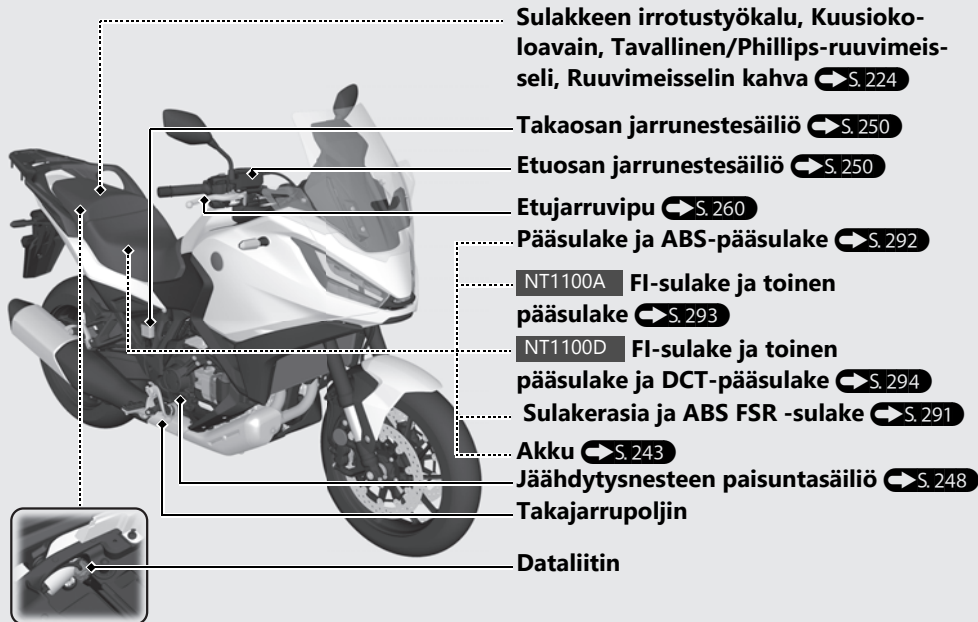

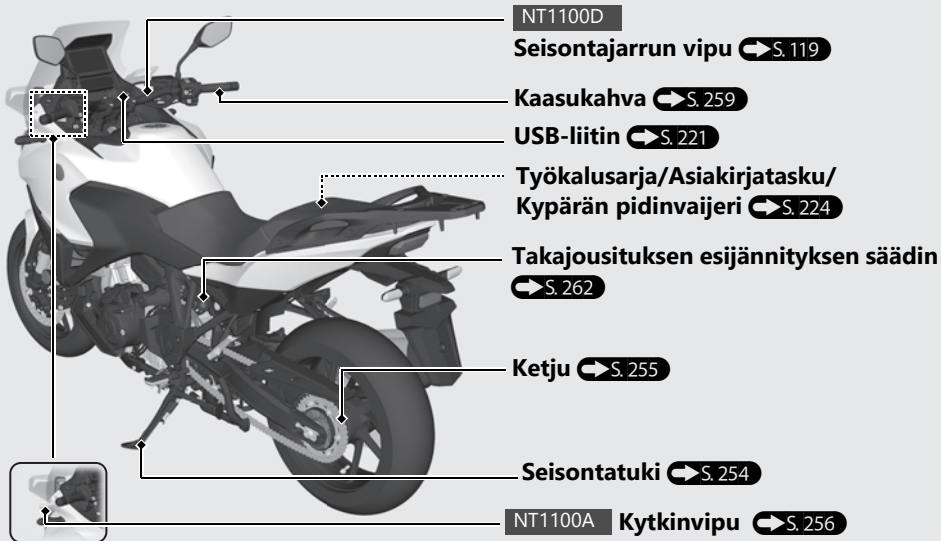



## Osien sijainti *(Jatkuu)*

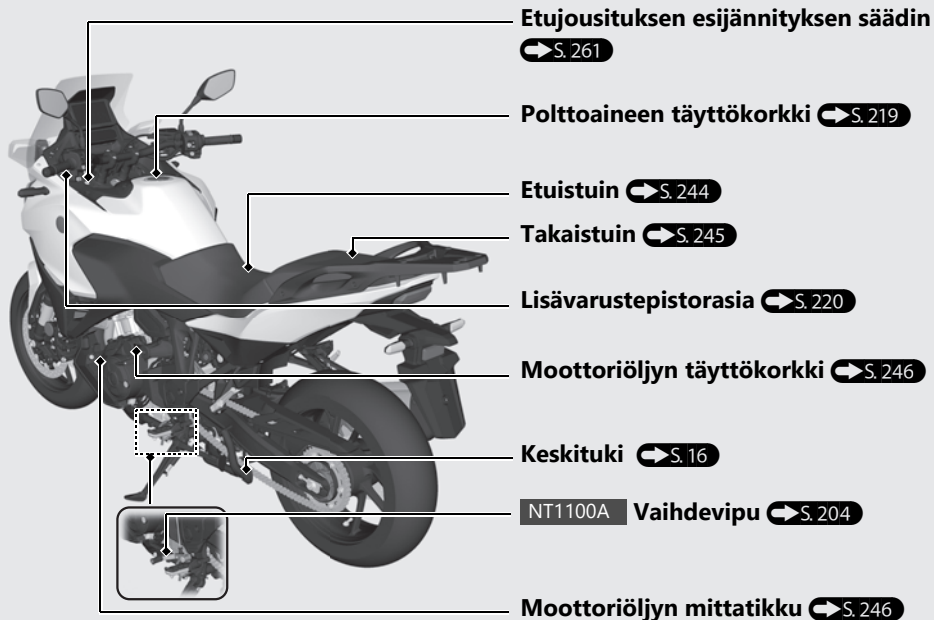



# Mittarit

Nopeusmittari

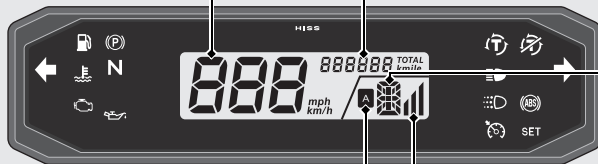

**Matkamittari [TOTAL]**

Ajettu kokonaismatka. Kun näytössä on "-----" tarkistuta ajoneuvosi jälleenmyyjällä.

NT1100D

## AT-merkkivalo

Syttyy, kun valittuna on AT MODE -tila. ➔ S. 207

## Näytön tarkastus

Kun virtalukko on asennossa I (On), kaikki tilaa osoittavat ja digitaaliset osiot näkyvät. Jos jokin osio ei syty asianmukaisesti, tarkistuta pyöräsi jälleenmyyjälläsi.

## Vaihteen asennon merkkivalo

### NT1100A



Valittu vaihde näytetään vaihteen asennon merkkivalossa.

- ▶ Näyttöön tulee "-" jos vaihde ei ole vaihtunut kunnolla.

### NT1100D

Vaihteen asennon osoitin ilmoittaa vaihteen asennon, kun valittuna on MT MODE -tila.

Merkkivalo saattaa välkyä, jos:

- ▶ Etupyörä irtoaa maasta.
  - ▶ Käännät ohjaustankoa ajoneuvon ollessa pystyasennossa seisontatuella.
- Tämä on normaalia. Käyttääksesi järjestelmää uudelleen, käännä virtalukko asentoon  (Off) ja takaisin asentoon  (On).

D näkyy vaihteen asennon osoittimessa, kun D-tila valitaan AT MODE -tilassa.

S näkyy vaihteen asennon osoittimessa, kun S-tila valitaan AT MODE -tilassa.

**Jos "-" vilkkuu vaihteen osoittimen ikkunassa ajon aikana:**  **S. 271**

### NT1100D

**S-tila tason osoitin**  **S. 207**

## Mittarit *(Jatkuu)*

### Monitoiminäyttö

Ajoneuvossasi on monitoiminäyttö, jossa esitetään erilaisia toimintoja ja asetuksia. Monitoiminäyttö on kosketusnäyttö. Voit käyttää sitä koskettamalla näyttöä.

- Tiedetyt manuaaliset toiminnot ja asetukset ovat poissa käytöstä tai eivät ole käytettävissä ajoneuvon liikkeessä. Harmaana näkyvä valikko ei ole valittavissa, ennen kuin ajoneuvo on pysähtynyt.

Kun virtalukko käännetään asentoon **I** (On), ilmestyy näyttöön Notice-viesti.

Lue viesti ja paina sitten **ENT** kytkintä tai kosketa näytöllä [OK].

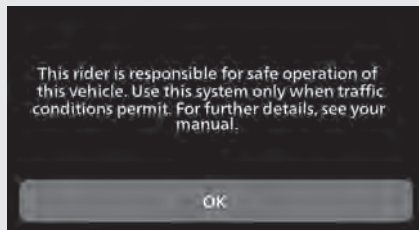

## Aloitusnäyttö

Tältä näytöltä voit siirtyä erilaisiin toimintoihin ja asetuksiin.

**Palaaminen aloitusnäytölle:** ➔ S. 38

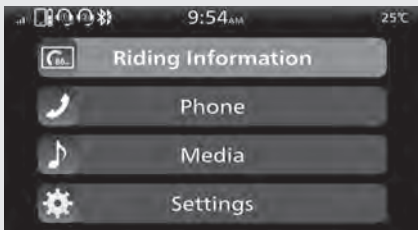

## Ajotiedot

Voit palata ajotietoihin.

Ajotiedot esitetään kolmella erilaisella näytöllä:

Kultanäyttö, Hopeanäyttö ja Pronssinäyttö.

Nämä näytöt vaihtuvat ajotilan mukaan.

Kultanäyttö ➔ S. 28

Hopeanäyttö ➔ S. 32

Pronssinäyttö ➔ S. 35

Vaihda eri ajotilojen näyttöasetusta ➔ S. 77

## Puhelin

Voit soittaa puheluita *Bluetooth*<sup>®</sup>

-audiolaitteilla, jotka on yhdistetty *Bluetooth*<sup>®</sup> -yhteydellä.

## Media

Voit toistaa musiikkia *Bluetooth*<sup>®</sup> -laitteista.

## Asetukset

Voit valita erilaisia asetuksia.

## Mittarit *(jatkuu)*

### Ajotiedot

### Kultinäyttö

Kello (12 tai 24 tunnin näyttö)

Kellonajan asettaminen: ➔ S. 86

Ajotilan näyttö

➔ S. 127

Seisontatuen

ilmoitin ➔ S. 62

Lisätietonäyttö

➔ S. 41

**Vakionopeudensäätimeen  
asetettu nopeus**

Näyttää vakionopeudensäätimeen  
asetetun nopeuden.

**Vakionopeudensäädin:** ➔ S. 211

Ilman lämpötilamittari

➔ S. 63



Nopeusmittari

## Käyntinopeusmittari

### HUOM.

Älä käytä moottoria siten, että käyntinopeusmittari on punaisella alueella. Liian kova käyntinopeus saattaa lyhentää moottorin käyttöikää.

## Käyntinopeusmittarin punainen alue

(liian korkea kierros-luku)

## Polttoainemittari

Jäljellä oleva polttoaine, kun vain E. segmentti (ensimmäinen) alkaa vilkkua: noin 3,0 l

**Jos polttoainemittarin merkkivalo vilkkuu:** ➔ S. 272

### HUOM.

Sinun tulisi tankata, kun lukema lähestyy E (ensimmäistä) -segmenttiä. Polttoaineen loppuminen voi aiheuttaa moottorissa sytytyshäiriöitä, jotka voivat vaurioittaa katalyysattoria.



## Jäähdytysnesteen lämpötilamittari

Jos jäähdytysnesteen lämpötila nousee korkeammaksi kuin ennalta määrätty raja-arvo, kaikki segmentit muuttuvat punaisiksi ja H-segmentti (6.) vilkkuu ja jäähdytysnesteen korkean lämpötilan merkkivalo syttyy. ➔ S. 266



**Jos jäähdytysnesteen lämpötilamittarin merkkivalo vilkkuu:** ➔ S. 273



## Mittarit *(jatkuu)*

### Vääntömomentin säädön tason [T] ilmaisim S. 123

Kun merkkivalo vilkkuu, pyydä jälleenmyyjää tarkistamaan ajoneuvo.

### [EB] moottorijarrun tason ilmaisim S. 127

Kun merkkivalo vilkkuu, pyydä jälleenmyyjää tarkistamaan ajoneuvo.

### [P] virran tason ilmaisim S. 127

Kun merkkivalo vilkkuu, pyydä jälleenmyyjää tarkistamaan ajoneuvo.



## Ohjaustangon kahvan lämmittimen tilan ikoni

Ohjaustangon kahvan lämmittimen tilan ikoni tulee näkyviin ohjaustangon kahvan lämmittimen ollessa päällä.  **S. 122**

**Jos ohjaustangon kahvan lämmittimen tilan ikoni vilkku:**  **S. 273**

## Vaihteen asennon merkkivalo

**NT1100A**

Valittu vaihde näytetään vaihteen asennon merkkivalossa.

► Näyttöön tulee "-" jos vaihde ei ole vaihtunut kunnolla.



**NT1100D**

Valittu vaihde näytetään vaihteen asennon merkkivalossa.

Merkkivalo saattaa välkkyä, jos:

► Etupyörä irtoaa maasta.

► Käännät ohjaustankoa ajoneuvon ollessa pystyasennossa seisontatuella.

Tämä on normaalia. Käyttääksesi järjestelmää uudelleen, käännä virtalukko asentoon  (Off) ja takaisin asentoon  (On).

D näkyy vaihteen asennon osoittimessa, kun D-tila valitaan AT MODE -tilassa.

S näkyy vaihteen asennon osoittimessa, kun S-tila valitaan AT MODE -tilassa.

**1/S** 

**S-tila tason osoitin**  **S. 207**

**Jos "-" vilkkuu vaihteen osoittimen ikkunassa ajon aikana:**  **S. 271**

## Mittarit *(jatkuu)*

### Hopeanäyttö

Seisontatuen

ilmoitin [S. 62](#)

Ajotilan näyttö

[S. 127](#)

Kello (12 tai 24 tunnin näyttö)

Kellonajan asettaminen: [S. 86](#)



#### HUOM.

Sinun tulisi tankata, kun lukema lähestyy E (ensimmäistä) -segmenttiä. Polttoaineen loppuminen voi aiheuttaa moottorissa sytytyshäiriöitä, jotka voivat vaurioittaa katalysaattoria.



#### Polttoainemittari

Jäljellä oleva polttoaine, kun vain E. segmentti (ensimmäinen) alkaa vilkkua: noin 3,0 l

Jos polttoainemittarin merkkivalo vilkkuu: [S. 272](#)

### Ohjaustangon kahvan lämmittimen tilan ikoni

Ohjaustangon kahvan lämmittimen tilan ikoni tulee näkyviin ohjaustangon kahvan lämmittimen ollessa päällä. ➡ S. 122

**Jos ohjaustangon kahvan lämmittimen tilan ikoni vilkku:** ➡ S. 273

### Ilman lämpötilamittari ➡ S. 63

### Käyntinopeusmittari

**HUOM.**

Älä käytä moottoria siten, että käyntinopeusmittari on punaisella alueella. Liian kova käyntinopeus saattaa lyhentää moottorin käyttöikää.

### Käyntinopeusmittarin punainen alue

(liian korkea kierrosluku)

### Nopeusmittari

### Vakionopeudensäätimeen asetettu nopeus

Näyttää vakionopeudensäätimeen asetetun nopeuden.

**Vakionopeudensäädin:** ➡ S. 211

## Mittarit *(jatkuu)*

### Vääntömomentin säädön tason [T] ilmaisin ➔ S. 123

Kun merkkivalo vilkkuu, pyydä jälleenmyyjää tarkistamaan ajoneuvo.

### [EB] moottorijarrun tason ilmaisin ➔ S. 127

Kun merkkivalo vilkkuu, pyydä jälleenmyyjää tarkistamaan ajoneuvo.

### [P] virran tason ilmaisin ➔ S. 127

Kun merkkivalo vilkkuu, pyydä jälleenmyyjää tarkistamaan ajoneuvo.

### Lisätietonäyttö

➔ S. 41



## Pronssinäyttö

Kello (12 tai 24 tunnin näyttö)

Kellonajan asettaminen: ➔ S. 86

Ajotilan näyttö

➔ S. 127

Seisontatuen

ilmoitin ➔ S. 62



Vakionopeudensäätimeen  
asetettu nopeus

Näyttää vakionopeudensäätimeen asetetun nopeuden.

Vakionopeudensäädin: ➔ S. 211

## Mittarit *(jatkuu)*

### Ohjaustangon kahvan lämmittimen tilan ikoni

Ohjaustangon kahvan lämmittimen tilan ikoni tulee näkyviin ohjaustangon kahvan lämmittimen ollessa päällä. ➔ S. 122

**Jos ohjaustangon kahvan lämmittimen tilan ikoni vilkku:** ➔ S. 273



**[P] virran tason ilmaisin** ➔ S. 127

Kun merkkivalo vilkkuu, pyydä jälleenmyyjää tarkistamaan ajoneuvo.

**Vääntömomentin säädön tason [T]**

**ilmaisin** ➔ S. 123

Kun merkkivalo vilkkuu, pyydä jälleenmyyjää tarkistamaan ajoneuvo.

## Ilman lämpötilamittari ➔ S. 63

## Käyntinopeusmittari

### HUOM.

Älä käytä moottoria siten, että käyntinopeusmittari on punaisella alueella. Liian kova käyntinopeus saattaa lyhentää moottorin käyttöikää.

## Käyntinopeusmittarin punainen alue

(liian korkea kierrosluku)

## 🛢 Polttoainemittari

Jäljellä oleva polttoaine, kun vain E. segmentti (ensimmäinen) alkaa vilkkua: noin 3,0 l

**Jos polttoainemittarin merkkivalo vilkkuu: ➔ S. 272**

### HUOM.

Sinun tulisi tankata, kun lukema lähestyy E (ensimmäistä) -segmenttiä. Polttoaineen loppuminen voi aiheuttaa moottorissa sytytyshäiriöitä, jotka voivat vaurioittaa katalyysaattoria.







## Mittarit *(Jatkuu)*

### Perustoiminnot

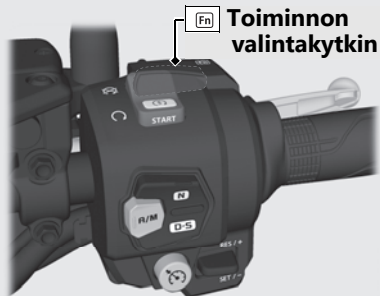
Voit käyttää ja määrittää ajoneuvon eri toimintoja käyttämällä ohjaustangon vasemmalla puolella olevia kytkimiä ja  oikealla ohjaustangolla tai kosketusnäytöllä olevaa toimintopainiketta. Joitakin toimintoja ei kuitenkaan voi käyttää ajoneuvon ollessa liikkeessä.



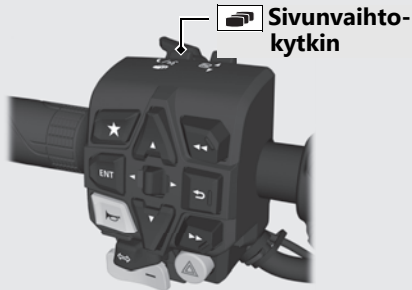

### Palaaminen aloitusnäyttöön

Vedä taaksepäin ja pidä kiinni vasemman ohjaustangon  sivunvaihtokytkimestä tai kosketa monitoiminäytön kelloaluetta, kun ajoneuvo on pysähdyksissä.





## Asetusvalikon valitseminen

Käyttö vasemmalla ohjaustangolla:

Valitse vaihtoehdot painamalla  tai -painiketta.

Käyttö vasemmalla ohjaustangolla:

Valitse vaihtoehdot painamalla  tai -painiketta.

  **Vasen/Oikea-kytkin**

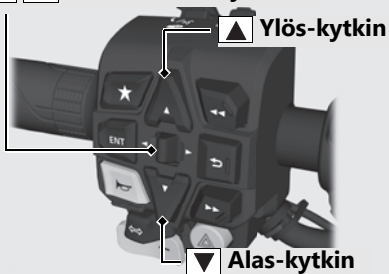

Kosketusnäytön käyttäminen:

Kosketa kosketusnäytössä haluttua valikkoa.

## Valinnan määrittäminen

Käyttö vasemmalla ohjaustangolla:

Valitse haluamasi vaihtoehto painamalla ohjaustangon vasemmassa reunassa olevaa **ENT**-kytkintä.

**ENT** Kytkin



Kosketusnäytön käyttäminen:

Kosketa kosketusnäytössä haluttua valikkoa.

## Mittarit *(jatkuu)*

### Poistuminen asetusvalikosta

Palaaminen ajotietoihin:

Vedä vasemmalla ohjaustangolla olevaa -sivunvaihtokytkintä taaksepäin.

Palaaminen aloitusnäytölle:

Vedä ja pidä vasemmalla ohjaustangolla olevaa -sivunvaihtokytkintä taaksepäin.

Palaaminen edelliselle näytölle:

Vedä vasemmalla ohjaustangolla olevaa -paluukytkintä taaksepäin.

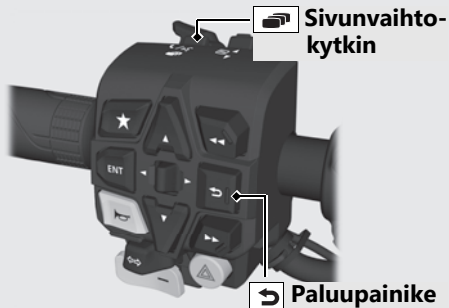

Kosketusnäytön käyttäminen:

Kosketa kosketusnäytössä haluttua .

Poistut asetustilasta myös silloin, kun ajoneuvosi nopeus ylittää noin 6 km/h.

**Sivu 1:**

Sivulla 1 näkyy Osamatkamittari A [TRIP A] ja kolme seuraavasta listasta valittua kohtaa.

➔S. 82

- Osamatkamittari A keskimääräinen polttoaineenkulutus [AVG. CONS.] ➔S. 46
- Osamatkamittari A keskinopeus [AVG. SPD.] ➔S. 52
- Osamatkamittari A polttoaineenkulutus [CONS.] ➔S. 48
- Osamatkamittari A kulunut aika [ELAPSED] ➔S. 49
- Osamatkamittari B [TRIP B] ➔S. 50
- Blank ➔S. 61

1	2	3	4
TRIP A		60.0 km	
AVG. CONS.		5.6 l/100 km	
AVG. SPD.		55.5 km/h	
CONS.		6.6 L	

## Mittarit *(Jatkuu)*

### Sivu 2:

Sivulla 2 näkyy osamatkamittari B [TRIP B] ja kolme seuraavasta listasta valittua kohtaa.

➔ S. 82

- Osamatkamittari B keskimääräinen polttoaineenkulutus [AVG. CONS.] ➔ S. 51
- Osamatkamittari B keskinopeus [AVG. SPD.] ➔ S. 52
- Osamatkamittari B polttoaineenkulutus [CONS.] ➔ S. 53
- Osamatkamittari B kulunut aika [ELAPSED] ➔ S. 54
- Blank ➔ S. 61

1	2	3	4
TRIP B	30.0 km		
AVG. CONS.	6.2 l/100 km		
AVG. SPD.	45.5 km/h		
CONS.	1.8 L		

**Sivu 3:**

Sivulla 3 näkyy neljä seuraavasta listasta valittua kohtaa. ➡ S. 82

- Tämänhetkinen polttoaineenkulutus [INST. CONS.] ➡ S. 55
- Jäljellä oleva ajomatka [RANGE] ➡ S. 56
- Akkujännite [VOLTAGE] ➡ S. 57
- Päivämäärä [DATE] ➡ S. 57
- Keskimääräinen polttoaineenkulutus [AVG. CONS.] ➡ S. 58
- Polttoaineenkulutus [CONS.] ➡ S. 59
- Kulunut aika [ELAPSED] ➡ S. 59
- Vähenevä osamatka [-TRIP] ➡ S. 60
- Blank ➡ S. 61

1	2	3	4
INST. CONS.		5.8	l/100 km
AVG. CONS.		6.2	l/100 km
CONS.		3.2	L
ELAPSED		02:42	

## Mittarit *(Jatkuu)*



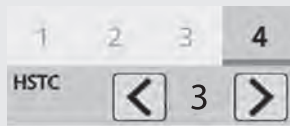

### Sivu 4:

Sivulla 4 näytetään Hondan säädettävän väännönhallinnan tason [HSTC] asettaminen.

➔ S. 62







## Näyttösivun vaihtaminen

- 1 Valitse Kultanäyttö.  S. 77
- 2 Paina  tai    oikea/vasen-painikkeesta kunnes näkyvässä on haluttu sivu.

Voit määrittää edellä mainitut asetukset myös kosketusnäytössä.

## Sivu 1 ja Polttoainemittarin välillä vaihtaminen

- 1 Valitse Hopeanäyttö.  S. 77
- 2 Paina  tai    vasen/oikea-painikkeesta vaihtaaksesi näkyviin joko sivun tai polttoainenäytön.

## Osamatkamittari A [TRIP A]

Osamatkamittarin A nollaamisen jälkeen ajettu matka.

1	2	3	4
TRIP A			
			60.0 km
AVG. CONS.			
			5.6 l/100 km
AVG. SPD.			
			55.5 km/h
CONS.			
			6.6 L

Kun "---.-" vilkkuu, tarkistuta ajoneuvosi jälleenmyyjällä.

## Osamatkamittari A [TRIP A]

**nollaaminen:**  S. 64



## Mittarit *(jatkuu)*

### Osamatkamittari A keskimääräinen polttoaineenkulutus [AVG. CONS.]

Näyttää keskimääräisen polttoaineenkulutuksen osamatkamittarin A nollaamisesta lähtien.

Keskimääräisen polttoaineenkulutus lasketaan valitun osamatkamittarin A näyttämän arvon perusteella.

Näyttöalue: 0,0 - 299,9 l/100 km (km/l, mpg tai mile/L)

- Alkunäyttö: näyttöön tulee "---.-".
- Yli 299,9 km/l (mpg tai mile/L): "99.9" näkyy näytössä.
- Kun arvo on yli 299,9 l/100 km: "---.-" tulee näkyviin.
- Kun osamatkamittari A nollataan: näyttöön tulee "---.-".

1	2	3	4
TRIP A			
		60.0 km	
AVG. CONS.			
		5.6 l/100 km	
AVG. SPD.			
		55.5 km/h	
CONS.			
		6.6 L	

Kun "---.-" vilkkuu, tarkistuta ajoneuvosi jälleenmyyjällä.

**Osamatkamittarin A keskimääräisen polttoaineenkulutuksen nollaaminen [AVG. CONS.]:**  S.64

## Osamatkamittarin A keskimääräinen nopeus [AVG. SPD.]

Näyttää keskinopeuden osamatkamittarin A nollaamisesta lähtien.

Keskinopeus lasketaan valitun osamatkamittarin A näyttämän arvon perusteella.

- Kun osamatkamittarin A keskinopeus nollataan: näyttöön tulee "---.-".

Näyttöalue: 0,0 - 299,9 km/h tai  
0,0 - 186,9 mph

1	2	3	4
TRIP A			
		60.0 km	
AVG. CONS.			
		5.6 l/100 km	
AVG. SPD.			
		55.5 km/h	
CONS.			
		6.6 L	

**Osamatkamittarin A keskinopeuden nollaaminen [AVG. SPD.]:**  **S. 64**

## Mittarit *(jatkuu)*

### Osamatkamittari A polttoaineenkulutus [CONS.]

Näyttää osamatkamittarin A polttoaineenkulutuksen osamatkamittarin A nollaamisesta lähtien.

Näyttöalue: 0,0 - 300,0 litraa

- Yli 300,0 litraa: näyttöön tulee "300.0".
- Kun osamatkamittarin A polttoaineenkulutus nollataan: näyttöön tulee "---.-".

1	2	3	4
TRIP A			
		60.0 km	
AVG. CONS.			
		5.6 l/100 km	
AVG. SPD.			
		55.5 km/h	
CONS.			
		6.6 L	

**Osamatkamittarin A polttoaineenkulutuksen nollaaminen [CONS.]:**  S. 64

## Osamatkamittari A kulunut aika [ELAPSED]

Näyttää osamatkamittarin A kuluneen ajan osamatkamittarin A nollaamisesta lähtien.

Näyttöalue: 00:00 - 99:59 (tunnit:minuutit)

- Näyttö lukittuu arvoon "99:59", kun lukema ylittää 99:59.

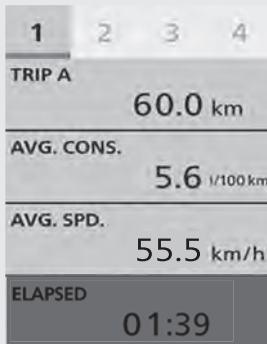

Kun "00:00" vilkkuu, tarkistuta ajoneuvosi jälleenmyyjällä.

## Osamatkamittarin A kuluneen ajan nollaaminen [ELAPSED]: S. 64

## Mittarit *(jatkuu)*

### Osamatkamittari B [TRIP B]

Osamatkamittarin B nollaamisen jälkeen ajettu matka.

1	2	3	4
TRIP B			
30.0 km			
AVG. CONS.			
6.2 l/100 km			
AVG. SPD.			
45.5 km/h			
CONS.			
1.8 L			

Kun "---.-" vilkkuu, tarkistuta ajoneuvosi jälleenmyyjällä.

### Osamatkamittari B [TRIP B] nollaaminen:

➔ S. 65

## Osamatkamittari B keskimääräinen polttoaineenkulutus [AVG. CONS.]

Näyttää keskimääräisen polttoaineenkulutuksen osamatkamittarin B nollaamisesta lähtien.

Keskimääräisen polttoaineenkulutus lasketaan valitun osamatkamittarin B näyttämän arvon perusteella.

Näyttöalue: 0,0 - 299,9 l/100 km (km/l, mpg tai mile/L)

- Alkunäyttö: näyttöön tulee "---.-".
- Yli 299,9 km/l (mpg tai mile/L): "99.9" näkyy näyttössä.
- Kun arvo on yli 299,9 l/100 km: "---.-" tulee näkyviin.
- Kun osamatkamittari B nollataan: näyttöön tulee "---.-".

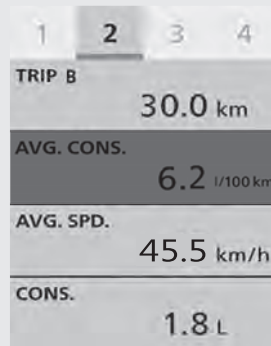

Kun "---.-" vilkkuu, tarkistuta ajoneuvosi jälleenmyyjällä.

**Osamatkamittarin B keskimääräisen polttoaineenkulutuksen nollaaminen [AVG. CONS.]:** S.65

## Mittarit *(jatkuu)*

### Osamatkamittarin B keskimääräinen nopeus [AVG. SPD.]

Näyttää keskinopeuden osamatkamittarin B nollaamisesta lähtien.

Keskinopeus lasketaan valitun osamatkamittarin B näyttämän arvon perusteella.

- Kun osamatkamittarin B keskinopeus nollataan: näyttöön tulee "---.-".

Näyttöalue: 0,0 - 299,9 km/h tai  
0,0 - 186,9 mph

1	2	3	4
TRIP B		30.0 km	
AVG. CONS.		6.2 l/100 km	
AVG. SPD.		45.5 km/h	
CONS.		1.8 L	

**Osamatkamittarin B keskinopeuden nollaaminen [AVG. SPD.]:**  S.65

## Osamatkamittarin B polttoaineenkulutus [CONS.]

Näyttää osamatkamittarin B polttoaineenkulutuksen osamatkamittarin B nollaamisesta lähtien.

Näyttöalue: 0,0 - 300,0 litraa

- Yli 300,0 litraa: näyttöön tulee "300.0".
- Kun osamatkamittarin B polttoaineenkulutus nollataan: näyttöön tulee "---.-".

1	2	3	4
TRIP B			
			30.0 km
AVG. CONS.			
			6.2 l/100 km
AVG. SPD.			
			45.5 km/h
CONS.			
			1.8 L

**Osamatkamittarin B polttoaineenkulutuksen nollaaminen [CONS.]:**  S.65



## Mittarit *(Jatkuu)*

### Osamatkamittari B kulunut aika [ELAPSED]

Näyttää osamatkamittarin B kuluneen ajan osamatkamittarin B nollaamisesta lähtien.

Näyttöalue: 00:00 - 99:59 (tunnit:minuutit)

- Näyttö lukittuu arvoon "99:59", kun lukema ylittää 99:59.



Kun "00:00" vilkkuu, tarkistuta ajoneuvosi jälleenmyyjällä.

### Osamatkamittarin B kuluneen ajan nollaaminen [ELAPSED]: S.65

## Tämänhetkinen polttoaineenkulutus [INST. CONS.]

Näyttää tämänhetkisen hetkellisen polttoaineenkulutuksen

Näyttöalue:

0,0 - 299,9 l/100 km (km/l, mpg tai mile/L)

- Kun nopeutesi on alle 3 km/h: näyttöön tulee "---.-".
- Yli 299,9 l/100 km (km/l, mpg tai mile/L): näyttöön tulee "299,9".

1	2	3	4
INST. CONS.		5.8 l/100 km	
AVG. CONS.		6.2 l/100 km	
CONS.		3.2 L	
ELAPSED		02:42	

Kun "---.-" vilkkuu, tarkistuta ajoneuvosi jälleenmyyjällä.

## Mittarit *(Jatkuu)*

### Jäljellä oleva ajomatka[RANGE]

Näyttää arvion matkasta, jonka voit ajaa jäljellä olevalla polttoaineella

Näyttöalue: 999 - 0 km (999 - 0 mailia)

- Enemmän kuin 999 km (mailia): näyttöön tulee "999".
- Alkunäyttö: näyttöön tulee "0".
- Kun ajettavissa oleva matka on alle 5 km (3 mailia) tai polttoainetta on jäljellä alle 1,0 L (0,2 gal), "---" näkyy näytössä.

Annettu ajomatka lasketaan ajo-olosuhteiden perusteella eikä aina ole sama kuin todellinen jäljellä oleva ajomatka.

1	2	3	4
INST. CONS.		5.8 l/100 km	
AVG. CONS.		6.2 l/100 km	
RANGE		32 km	
-TRIP		155.5 km	

### Akkujännite [VOLTAGE]

Näyttää tämänhetkisen akkujännitteen.  
Näyttöalue: 7,5–18,5 V.

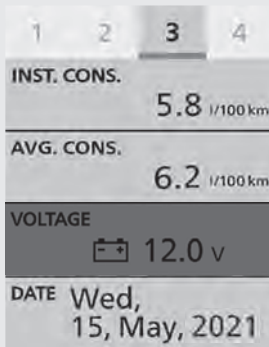

Kun "---.-" vilkkuu, tarkistuta ajoneuvosi jälleenmyyjällä.

### Päivämäärä [DATE]

Näyttää tämän päivän päivämäärän.

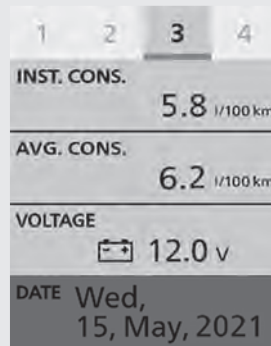

**Päivämäärän asettaminen:** ➔ S. 86

## Mittarit *(jatkuu)*

### Keskimääräinen polttoaineenkulutus [AVG. CONS.]

Näyttää keskimääräisen polttoaineenkulutuksen keskimääräisen polttoaineenkulutuksen nollaamisesta lähtien. Näyttöalue: 0,0 - 299,9 l/100 km (km/l, mpg tai mile/L)

- Alkunäyttö: näyttöön tulee "---.-".
- Yli 299,9 km/l (mpg tai mile/L): "99.9" näkyy näytössä.
- Kun arvo on yli 299,9 l/100 km: "---.-" tulee näkyviin.
- Kun keskimääräinen polttoaineenkulutus [AVG. CONS.] nollataan: näyttöön tulee "---.-".

1	2	3	4
INST. CONS.		5.8 l/100 km	
AVG. CONS.		6.2 l/100 km	
CONS.		3.2 L	
ELAPSED		02:42	

Kun "---.-" vilkkuu, tarkistuta ajoneuvosi jälleenmyyjällä.

**Keskimääräisen polttoaineenkulutuksen nollaaminen [AVG. CONS.]:** ➔ S. 66

## Polttoainenkulutus [CONS.]

Näyttää polttoainenkulutuksen moottorin käynnistymisen jälkeen.

Näyttöalue: 0,0 - 300,0 L tai 0,0 - 300,0 gal

- Yli 300,0 litraa: näyttöön tulee "300.0".
- Kun moottori käynnistetään: näyttöön tulee "----,-".

1	2	3	4
INST. CONS.		5.8 l/100 km	
AVG. CONS.		6.2 l/100 km	
CONS.		3.2 L	
ELAPSED		02:42	

## Kulunut aika [ELAPSED]

Näyttää toiminta-ajan moottorin käynnistämisen jälkeen.

Näyttöalue: 00:00 - 99:59 (tunnit:minuutit)

- Näyttö lukittuu arvoon "99:59", kun lukema ylittää 99:59.

1	2	3	4
INST. CONS.		5.8 l/100 km	
AVG. CONS.		6.2 l/100 km	
CONS.		3.2 L	
ELAPSED		02:42	

Kun "00:00" vilkkuu, tarkistuta ajoneuvosi jälleenmyyjällä.

## Mittarit *(jatkuu)*

### Vähenevä osamatka [-TRIP]

Ajettu matka vähennetään ennalta määrätystä matkasta.

Näyttöalue:

1 607,3... -1 609,0 km tai 999,0... -1 000,0 mailia

Näyttö lukittuu arvoon "-1609.0" km ("-1000.0" mailia) kun lukema ylittää -1609,0 km (-1000,0 mailia).

1	2	3	4
INST. CONS.		5.8 l/100 km	
AVG. CONS.		6.2 l/100 km	
RANGE		32 km	
-TRIP		155.5 km	

**Asettaaksesi vähenevän osamatkan**

➔ S.74

**Perusasetus:** 000

## Blank

Näyttö on tyhjä.

1	2	3	4
INST. CONS.		5.8	l/100 km
AVG. CONS.		6.2	l/100 km
RANGE		32	km



## Mittarit *(jatkuu)*

### Hondan säädettävän väännönhallinnan taso [HSTC]

Näyttää valitun Hondan säädettävän väännönhallinnan tason [HSTC].

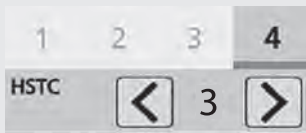

**Asetusalue:** Taso 1 - 3 tai 0 (Off)

**Hondan säädettävän väännönhallinnan tason [HSTC] valitseminen:**  S. 123

### Sivuseisontatuen merkkivalo

Sivuseisontatuen merkkivalo syttyy, kun sivuseisontatuki lasketaan. Se sammuu, kun tuki nostetaan.



### Sivuseisontatuen merkkivalo

## Ilman lämpötilamittari

Näyttää ulkolämpötilan.

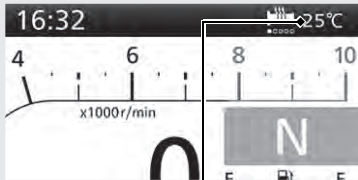

**Ilman lämpötilamittari**

Näyttöalue: -10 °C - 50 °C

- Alle -11°C: näyttöön tulee "---"
- Yli 50°C: 50°C vilkkuu

Tien kuumuus ja toisen ajoneuvon pakokaasut voivat vaikuttaa lämpötilalukemaan kun ajoneuvosi nopeus on alle 30 km/h. Näytön päivittäminen saattaa kestää useita

minutteja, kun lämpötilalukema on vakiintunut.

## Vakionopeudensäätimeen asetettu nopeus

Näyttää vakionopeudensäätimeen asetetun nopeuden.



## Vakionopeudensäätimeen asetettu nopeus

## Vakionopeudensäätimen nopeuden

asettaminen: S. 213

## Mittarit *(Jatkuu)*

**Osamatkamittarin A [TRIP A] nollaaminen, Osamatkamittari A keskimääräinen polttoaineenkulutus [AVG. CONS.], Osamatkamittarin A keskinopeus [AVG. SPD.], Osamatkamittarin A polttoaineenkulutus [CONS.] ja Osamatkamittarin A kulunut aika [ELAPSED]**

Osamatkamittarin A [TRIP A] keskimääräisen polttoaineenkulutuksen [AVG. CONS.], osamatkamittarin A keskinopeuden [AVG. SPD.], osamatkamittarin A polttoaineenkulutuksen [CONS.] ja osamatkamittarin A kuluneen ajan [ELAPSED] nollaamiseksi, pidä painettuna **ENT**-kytkin sivun 3 ollessa näytössä tai pidä painettuna sivun 1 aluetta kosketusnäytöllä.

1	2	3	4
TRIP A	60.0 km		
AVG. CONS.	5.6 l/100 km		
AVG. SPD.	55.5 km/h		
CONS.	6.6 L		

**Nollaaminen: osamatkamittari B [TRIP B], Osamatkamittari B keskimääräinen polttoaineenkulutus [AVG. CONS.], Osamatkamittarin B keskinopeus [AVG. SPD.], Osamatkamittarin B polttoaineenkulutus [CONS.] ja Osamatkamittarin B kulunut aika [ELAPSED]**

Nollaaminen: Osamatkamittarin B [TRIP B] keskimääräisen polttoaineenkulutus [AVG. CONS.], osamatkamittarin B keskinopeus [AVG. SPD.], osamatkamittarin B polttoaineenkulutuksen [CONS.] ja osamatkamittarin B kulunut aika [ELAPSED], pidä painettuna **ENT**-kytkin sivun 2 ollessa näytössä tai pidä painettuna sivun 2 aluetta kosketusnäytöllä.

1	2	3	4
TRIP B		30.0 km	
AVG. CONS.		6.2 l/100 km	
AVG. SPD.		45.5 km/h	
CONS.		1.8 L	

## Mittarit *(Jatkuu)*









### Keskimääräisen polttoaineenkulutuksen nollaaminen [AVG. CONS.]

Keskimääräisen polttoaineenkulutuksen nollaaminen [AVG. CONS.], pidä painettuna **ENT**-kytkin sivun 3 ollessa näytössä tai pidä painettuna sivun 3 aluetta kosketusnäytöllä.

1	2	3	4
INST. CONS.		5.8 l/100 km	
AVG. CONS.		6.2 l/100 km	
CONS.		3.2 L	
ELAPSED		02:42	

## Asetustila

### Monitoiminäytön valikkoon siirtyminen

-  Vedä taaksepäin ja pidä  kiinni sivunvaihtokytkimestä tai kosketa monitoiminäytön kelloaluetta.
-  Valitse [Riding Information] ja paina sitten **ENT** -kytkintä tai kosketa [Riding Information]-kohtaa monitoiminäytöllä.
-  Vedä sivunvaihtokytkintä  taaksepäin.
-  Paina  ylös-painiketta.
-  Paina  alas-painiketta.

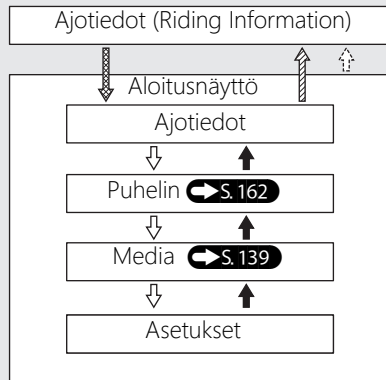

## Mittarit *(jatkuu)*

- ➡️ Paina **ENT**-kytkintä.
- ➡️ Paina **↶** takaisin-kytkintä tai kosketa **↶** kosketusnäytöllä.
- ➡️ Paina **▲** ylös-painiketta.
- ➡️ Paina **▼** alas-painiketta.

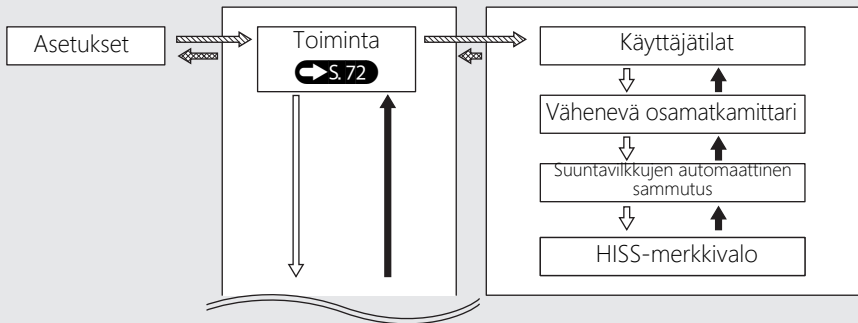

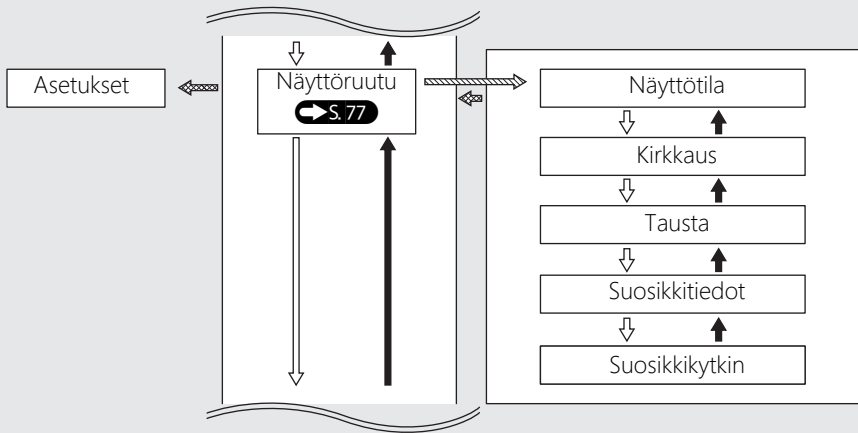



## Mittarit *(jatkuu)*

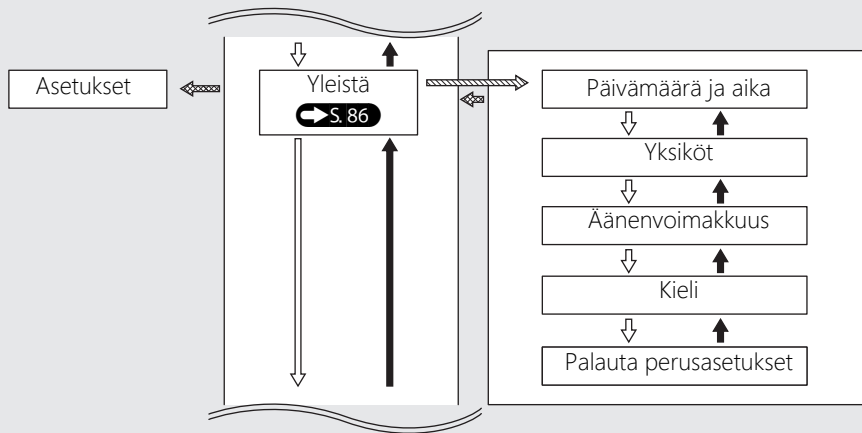

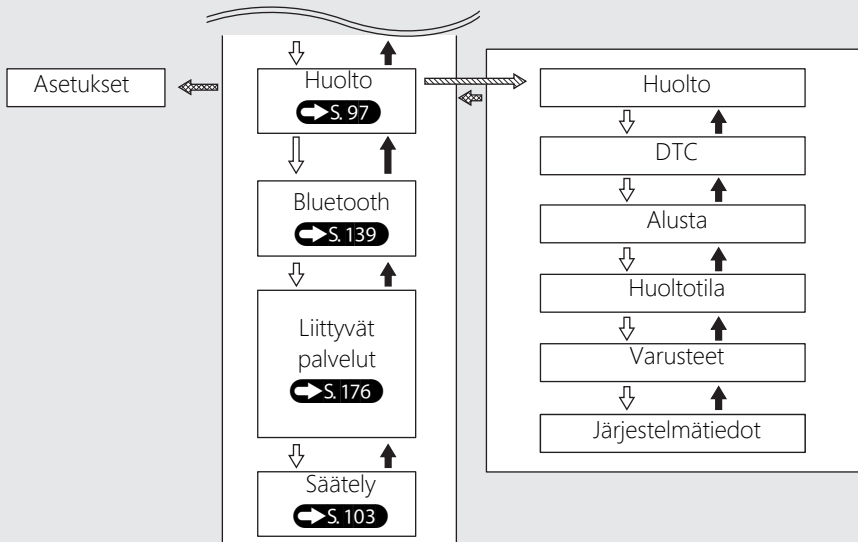

## Mittarit *(jatkuu)*

### Toiminta

Seuraavia kohteita voidaan muuttaa vuoronperään.

- Käyttäjätilat (tämä sivu)
- Vähenevä osamatkamittari ➡ S. 74
- Suuntavilkkujen automaattinen sammutus ➡ S. 75
- HISS-merkkivalo ➡ S. 76

## Käyttäjätilat

Voit vaihtaa arvoja [Power] ja [Engine Brake] tiloissa [USER 1 MODE] ja [USER 2 MODE].

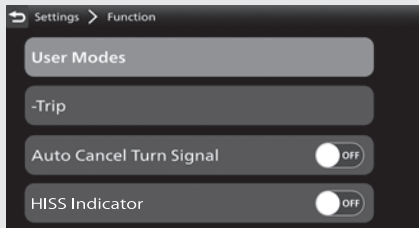



## Mittarit *(Jatkuu)*

### Vähenevä osamatkamittari

Voit myös muuttaa vähenevän osamatkamittarin [-TRIP] arvoa.

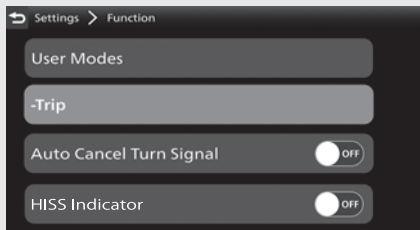

- 1 Valitse [- TRIP] ja paina sitten **ENT**-kytkintä.
- 2 Valitse luvut käyttämällä **◀** tai **▶** **◀▶** vasen/oikea-painikkeista.
- 3 Arvon lisääminen: Paina **▲** ylös-painiketta, kunnes näytöllä näkyy haluttu arvo.  
Arvon vähentäminen: Paina **▼** alas-painiketta, kunnes näytöllä näkyy haluttu arvo.

- ▶ Pidä painettuna **▲** ylös-painike tai **▼** alas-painike vaihtaaksesi numeroita nopeasti.

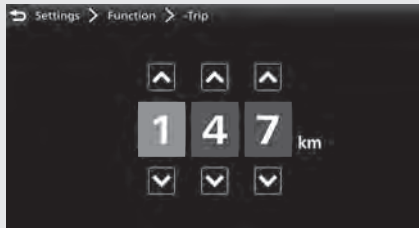

- 4 Palaa ajotietoihin, edelliselle näytölle tai aloitusnäyttöön. **➔ S. 40**  
Voit määrittää edellä mainitut asetukset myös kosketusnäytössä.

**Asetusalue:** 000 - 999

**Perusasetus:** 000

## Suuntavilkkujen automaattinen sammutus

Voit kytkeä suuntavilkkujen automaattisen sammutuksen päälle tai pois.

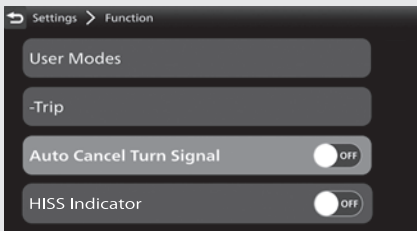

- 1 Valitse [Auto Cancel Turn Signal] ja paina sitten **ENT** -kytkin asentoon [ON] (päälle) tai [OFF] (pois päältä).
- 2 Palaa ajotietoihin, edelliselle näytölle tai aloitusnäyttöön. **→ S. 40**

Voit määrittää edellä mainitut asetukset myös kosketusnäytössä.

**Valittavat asetukset:** [ON]/[OFF]

**Perusasetus:** [ON]

## Mittarit *(Jatkuu)*

### HISS-merkkivalo

Voit valita, vilkkuuko HISS-merkkivalo vai ei.

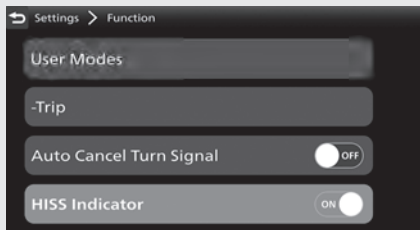

1 Valitse [HISS Indicator] ja paina sitten **ENT** -kytkin asentoon [ON] (vilkkuu) tai [OFF] (pois päältä).

2 Palaa ajotietoihin, edelliselle näytölle tai aloitusnäyttöön. **← S. 40**

Voit määrittää edellä mainitut asetukset myös kosketusnäytössä.

**Valittavat asetukset:** [ON]/[OFF]

**Perusasetus:** [ON]

## Näyttöruutu

Seuraavia kohteita voidaan muuttaa vuoronperään.

- Näyttötila (tämä sivu)
- Kirkkaus → S. 79
- Tausta → S. 80
- Suosikitiedot → S. 82
- Suosikkikytkin → S. 85

## Näyttötila

Voit valita ajotietojen kuvan.





## Mittarit *(jatkuu)*

- 1 Valitse [Display Mode] ja paina sitten **ENT**-kytkintä.
- 2 Paina **▲** ylös-painiketta tai **▼** alas-painiketta valitaksesi asetusvalikon.
- 3 Paina **◀** tai **▶** **◀** **▶** vasen/oikea-painikkeesta valitaksesi halutun näytön.

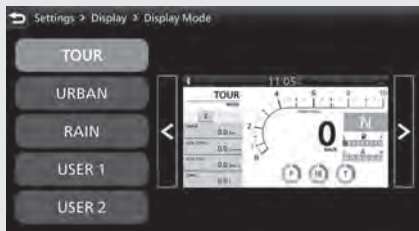

- 4 Palaa ajotietoihin, edelliselle näytölle tai aloitusnäyttöön. **➔ S. 40**

Voit määrittää edellä mainitut asetukset myös kosketusnäytössä.

**Valittavat asetukset:** Kultanäyttö / Hopeanäyttö / Pronssinäyttö

### Perusasetus:

- [TOUR MODE]: Kultanäyttö
- [URBAN MODE]: Hopeanäyttö
- [RAIN MODE]: Pronssinäyttö
- [USER 1 MODE]: Hopeanäyttö
- [USER 2 MODE]: Pronssinäyttö

## Kirkkaus

Voit valita taustavalon kirkkauden.

Näytöstä voi tulla tumma, kun näyttö on hyvin kuuma. Jos alkuperäinen kirkkaus ei palaudu, ota yhteyttä jälleenmyyjään.

## Automaattinen kirkkauden säätö:

➔ S. 300

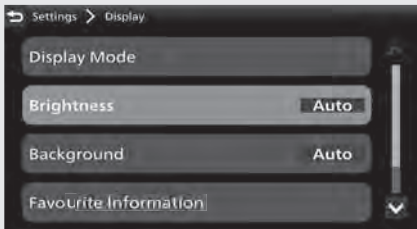

- 1 Valitse [Brightness] ja paina sitten **ENT**-kytkintä.
- 2 Valitse [Auto] ja paina sitten **ENT**-kytkin asentoon [ON] (auto) tai [OFF] (manuaalinen).

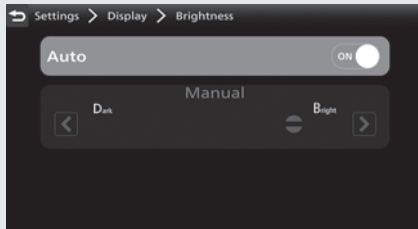

## Mittarit *(jatkuu)*

- 3 Jos valitset [OFF] (manual), paina ◀ tai ▶  
◀ ▶ vasen/oikea-painikkeesta valitaksesi halutun tason.
- ▶ Pidä painettuna ◀ tai ▶ ◀▶ ▶▶ vasen/oikea-painikkeesta vaihtaaksesi arvoja nopeasti.

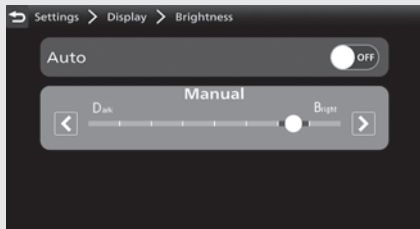

- 4 Palaa ajotietoihin, edelliselle näytölle tai aloitusnäyttöön. ➔ S. 40
- Voit määrittää edellä mainitut asetukset myös kosketusnäytössä.

**Asetusalue:** Tasot 1 - 8 tai [Auto]





**Perusasetus:** [Auto]

## Tausta

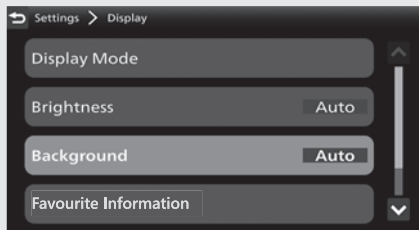

Voit valita taustan.

## Automaattinen taustan säätö: ➔ S. 300

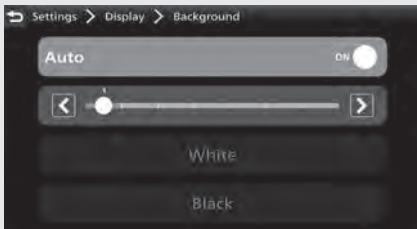

- 1 Valitse [Background] ja paina sitten **ENT**-kytkintä.
- 2 Valitse [Auto] ja paina sitten **ENT**-kytkin asentoon [ON] (auto) tai [OFF] (manuaalinen).
- 3 Jos valitset [ON] (auto), paina  tai  vasen/oikea-painikkeesta valitaksesi halutun tason.
  - ▶ Pidä painettuna  tai  vasen/oikea-painikkeesta vaihtaaksesi arvoja nopeasti.



Jos valitset [OFF] (manual), paina  ylös-painiketta tai  alas-painiketta valitaksesi joko [White] tai [Black].



- 4 Palaa ajotietoihin, edelliselle näytölle tai aloitusnäyttöön. **←S. 40**

Voit määrittää edellä mainitut asetukset myös kosketusnäytössä.

**Asetusalue:** Auto tasot 1 - 7, White tai Black

**Perusasetus:** Auto 1

## Mittarit *(Jatkuu)*

### Suosikitiedot

Voit valita seuraavista:

- Sivu 1
  - Osamatkamittari A keskimääräinen polttoaineenkulutus [AVG. CONS.]
  - Osamatkamittari A keskinopeus [AVG. SPD.]
  - Osamatkamittari A polttoaineenkulutus [CONS.]
  - Osamatkamittari A kulunut aika [ELAPSED]
  - Osamatkamittari B [TRIP B]
  - Tyhjä
- Sivu 2
  - Osamatkamittari B keskimääräinen polttoaineenkulutus [AVG. CONS.]
  - Osamatkamittari B keskinopeus [AVG. SPD.]
  - Osamatkamittari B polttoaineenkulutus [CONS.]
  - Osamatkamittari B kulunut aika [ELAPSED]
  - Tyhjä

- Sivu 3
  - Tämänhetkinen polttoaineenkulutus [INST. CONS.]
  - Jäljellä oleva ajomatka [RANGE]
  - Akkujännite [VOLTAGE]
  - Päivämäärä [DATE]
  - Keskimääräinen polttoaineenkulutus [AVG. CONS.]
  - Polttoaineenkulutus [CONS.]
  - Kulunut aika [ELAPSED]
  - Vähenevä osamatka [-TRIP]
  - Tyhjä



- 1 Valitse [Favourite Information] ja paina sitten **ENT**-kytkintä.
- 2 Paina **◀** tai **▶** oikea/vasen-painikkeesta kunnes näkyvässä on haluttu sivu.
- 3 Paina **▲** / **▼** valitaksesi vaihtoehdoista ja paina sitten **ENT**-kytkintä.

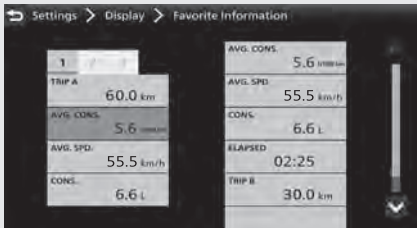

- 4 Paina **▲** / **▼** valitaksesi vaihtoehdoista ja paina sitten **ENT**-kytkintä.

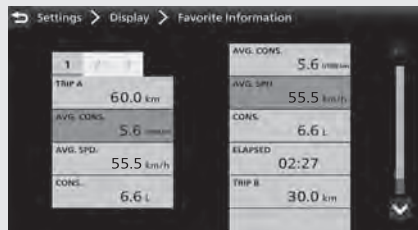

- 5 Palaa ajotietoihin, edelliselle näytölle tai aloitusnäyttöön. **← S. 40**

Voit määrittää edellä mainitut asetukset myös kosketusnäytössä.

## Mittarit *(Jatkuu)*

### Perusasetus:

- Sivu 1
  - Osamatkamittari A keskimääräinen polttoaineenkulutus [AVG. CONS.]
  - Osamatkamittari A keskinopeus [AVG. SPD.]
  - Osamatkamittari A polttoaineenkulutus [CONS.]
- Sivu 2
  - Osamatkamittari B keskimääräinen polttoaineenkulutus [AVG. CONS.]
  - Osamatkamittari B keskinopeus [AVG. SPD.]
  - Osamatkamittari B polttoaineenkulutus [CONS.]
- Sivu 3
  - Tämänhetkinen polttoaineenkulutus [INST. CONS.]
  - Jäljellä oleva ajomatka [RANGE]
  - Akkujännite [VOLTAGE]
  - Päivämäärä [DATE]

## Suosikkikytkin

- 1 Valitse [Favourite Switch] ja paina sitten **ENT**-kytkintä.



- 2 Paina **▲** ylös-painiketta tai **▼** alas-painiketta valitaksesi halutun tilan.

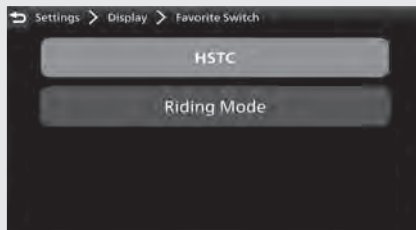

- 3 Palaa ajotietoihin, edelliselle näytölle tai aloitusnäyttöön. **← S. 40**

Voit määrittää edellä mainitut asetukset myös kosketusnäytössä.

**Valittavat asetukset:** [HSTC]/[Riding Mode]

**Perusasetus:** [HSTC]



## Mittarit *(Jatkuu)*

### Yleistä

Seuraavia kohteita voidaan muuttaa vuoronperään.

- Päivämäärä ja aika (tämä sivu)
- Yksiköt ➔ S. 89
- Äänenvoimakkuus ➔ S. 91
- Kieli ➔ S. 93
- Palauta perusasetukset ➔ S. 94

### Päivämäärä ja aika

Monitoiminäyttö saa signaaleja GPS-satelliiteilta ja päivittää ajan ja päivämäärän automaattisesti.

Voit myös säätää päivämäärää ja aikaa manuaalisesti.



Automaattisen ajan ja päivämäärän säätäminen päälle [ON]:

- 1 Valitse [Date and Time] ja paina sitten **ENT**-kytkintä.
- 2 Valitse [Adjust Time Automatically] ja paina sitten **ENT**-kytkin asentoon [ON] (auto).

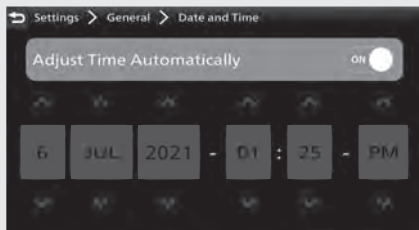

Jos GPS-satelliittia ei löydy. Lue viesti ja paina sitten **ENT** kytkintä.



- 3 Palaa ajotietoihin, edelliselle näytölle tai aloitusnäyttöön. ➡ S. 40

Voit määrittää edellä mainitut asetukset myös kosketusnäytössä.

## Mittarit *(Jatkuu)*

Kellon manuaalinen säätäminen:

- 1 Valitse [Date and Time] ja paina sitten **ENT** -kytkintä.
- 2 Valitse [Adjust Time Automatically] ja paina sitten **ENT** -kytkin asentoon [OFF] (manuaalinen).

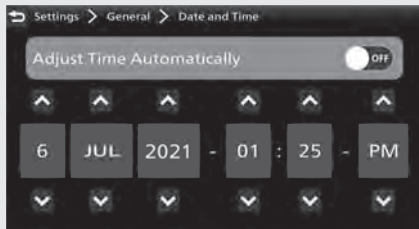

- 3 Paina **◀** / **▶** **◀** **▶** vasen/oikea -painikkeesta valitaksesi päivät, kuukaudet, vuoden, tunnit, minuutit tai ajan näyttötavan osion.
  - Lisätaksesi päiviä, kuukausia, vuosia, tunteja tai minuutteja: Paina **▲** ylös-painiketta, kunnes näytöllä näkyy haluttu arvo. Vähentääksesi päiviä, kuukausia, vuosia, tunteja tai minuutteja: Paina **▼** alas-painiketta, kunnes näytöllä näkyy haluttu arvo.
    - ▶ Pidä painettuna **▲** ylös-painike tai **▼** alas-painike vaihtaaksesi numeroita nopeasti.
  - Valitse ajan näyttötapa: Paina **▲** ylös-painiketta tai **▼** alas-painiketta kunnes haluttu ajan näyttötapa tulee näkyviin.

- 4 Palaa ajotietoihin, edelliselle näytölle tai aloitusnäyttöön. ➡ S. 40

Voit määrittää edellä mainitut asetukset myös kosketusnäytössä.

**Valittavat asetukset:** [ON] (auto)/[OFF] (manual)

**Perusasetus:** [ON] (auto)

## Yksiköt

Voit vaihtaa seuraavia yksiköitä.

- [Speed] (Nopeus): [km/h] tai [mph]
- [Fuel Consumption] (Polttoainenkulutus): [l/100 km] tai [km/l]

Jos nopeuden yksiköksi on valittu [mph], polttoainenkulutuksen yksikkönä on [mpg] tai [mile/L].



## Mittarit *(Jatkuu)*

- 1 Valitse [Units] ja paina sitten **ENT**-kytkintä.
- 2 Paina **▲** ylös-painiketta tai **▼** alas-painiketta valitaksesi asetusvalikon.
  - ▶ Arvo "TEMP" näytetään, mutta sitä ei voi käyttää.
- 3 Paina **◀** tai **▶** **◀** **▶** vasen/oikea-painikkeesta valitaksesi halutun yksikön.



- 4 Palaa ajotietoihin, edelliselle näytölle tai aloitusnäyttöön. **↩ S. 40**

Voit määrittää edellä mainitut asetukset myös kosketusnäytössä.

## Valittavat asetukset:

- [Speed] (Nopeus): [km/h]/ [mph]
- [Fuel Consumption] (Polttoaineenkulutus): [l/100 km]/[km/l]/[mpg]/[mile/L]

## Perusasetus:

- [Speed] (Nopeus): [km/h]
- [Fuel Consumption] (Polttoaineenkulutus): [l/100 km]

## Äänenvoimakkuus

Voit valita käyttöön toiminnon, joka automaattisesti kasvattaa kuulokkeiden äänenvoimakkuutta ajoneuvon nopeuden lisääntyessä.



Voit valita [Off] (pois päältä), tai [Low] tai [High] automaattinen säätö:

- 1 Valitse [Volume] ja paina sitten **ENT**-kytkintä.
- 2 Valitse [Automatic Volume] ja paina sitten **ENT**-kytkintä.

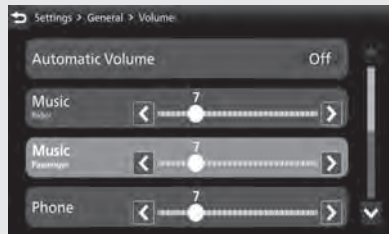

## Mittarit *(Jatkuu)*

- 3 Paina ▲ ylös-painiketta tai ▼ alas-painiketta valitaksesi halutun vaihtoehdon.

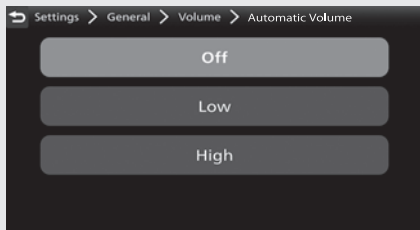

- 4 Palaa ajotietoihin, edelliselle näytölle tai aloitusnäyttöön. ➡ S. 40

Voit määrittää edellä mainitut asetukset myös kosketusnäytössä.

**Valittavat asetukset:** [Off] (pois päältä)/ [Low]/[High]

**Perusasetus:** [Off] (pois päältä)

Äänenvoimakkuuden säätäminen:

- 1 Valitse [Volume] ja paina sitten **ENT**-kytkintä.
- 2 Paina ▲ ylös-painiketta tai ▼ alas-painiketta valitaksesi asetusvalikon.
- 3 Paina ◀ tai ▶▶▶ vasen/oikea-painikkeesta valitaksesi halutun tason.
  - ▶ Pidä painettuna ◀ tai ▶▶▶ vasen/oikea-painikkeesta vaihtaaksesi arvoja nopeasti.

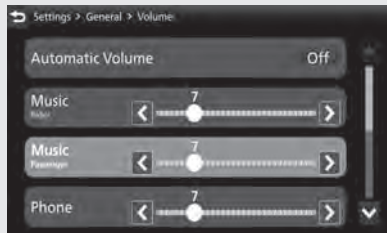

- 4 Palaa ajotietoihin, edelliselle näytölle tai aloitusnäyttöön. **←S. 40**

Voit määrittää edellä mainitut asetukset myös kosketusnäytössä.

### **Valittavat äänenvoimakkuuden tasot:**

Muu kuin mikrofoni: Tasot 0 - 30

Mikrofoni: Tasot 0 - 15

### **Perusasetus:**

- Music (Rider): 7
- Music (Passenger): 7
- Puhelin: 7
- Järjestelmä: 7
- Soittoääni: 7
- Puheääni: 7
- CarPlay: 7
- Mikrofoni: 7

### **Kieli**

Vaihtaa järjestelmän kieltä.

- 1 Valitse [Language] ja paina sitten **ENT**-kytkintä.

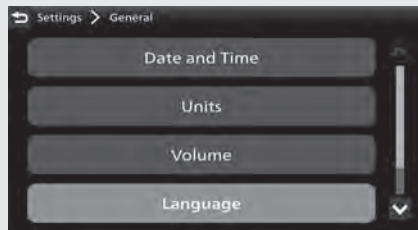



## Mittarit *(Jatkuu)*

- 2 Paina ▲ ylös-painiketta tai ▼ alas-painiketta valitaksesi halutun näytön kielen.

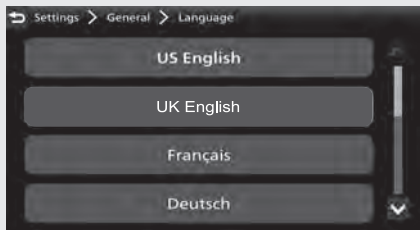

- 3 Palaa ajotietoihin, edelliselle näytölle tai aloitusnäyttöön. ➡ S. 40  
Voit määrittää edellä mainitut asetukset myös kosketusnäytössä.

**Perusasetus:** [UK English]

## Palauta perusasetukset

Tehdyt asetukset voidaan palauttaa perusasetuksiksi.

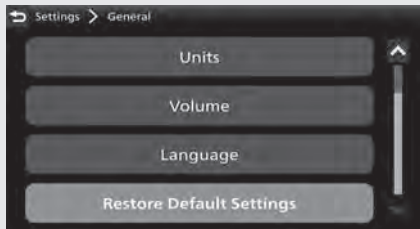

- 1 Valitse [Restore Default Settings] ja paina sitten ENT-kytkintä.

2 Valitse joko [No] (älä palauta) tai [Yes] (palauta) ▲ ylös- tai ▼ alas-painikkeella.

3 Kun valintana on [No]

Paina **ENT**-kytkintä.

Asetettu arvo säilyy ja näyttö palaa [General] valikkonäyttöön.

Kun valintana on [Yes]

Paina **ENT**-kytkintä.

Näyttö vaihtuu vahvistusnäyttöön.



4 Valitse vahvistusnäytöltä joko [No] (älä palauta) tai [Yes] (palauta) ▲ ylös- tai ▼ alas-painikkeella.

5 Kun valintana on [No]

Paina **ENT**-kytkintä.

Asetettu arvo säilyy ja näyttö palaa [General] valikkonäyttöön.

Kun valintana on [Yes]

Paina **ENT**-kytkintä.

Asetetut arvot palaavat perusasetuksiksi ja näyttö palaa [General] valikkonäyttöön.

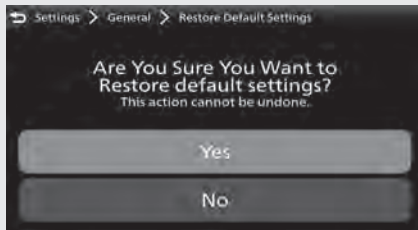

## Mittarit *(jatkuu)*

- 6 Palaa ajotietoihin, edelliselle näytölle tai aloitusnäyttöön. ➡ S. 40

Voit määrittää edellä mainitut asetukset myös kosketusnäytössä.

### Perusasetukset:

- [-TRIP]: 000
- Näyttötila:
  - ▶ [TOUR MODE]: Kultanäyttö
  - ▶ [URBAN MODE]: Hopeanäyttö
  - ▶ [RAIN MODE]: Pronssinäyttö
  - ▶ [USER 1 MODE]: Hopeanäyttö
  - ▶ [USER 2 MODE]: Pronssinäyttö
- Kirkkaus: Auto
- Tausta: Auto 1
- Suosikkitiedot:

- ▶ Sivu 1:
  - Osamatkamittari A keskimääräinen polttoaineenkulutus [AVG. CONS.]
  - Osamatkamittari A keskinopeus [AVG. SPD.]
  - Osamatkamittari A polttoaineenkulutus [CONS.]
- ▶ Sivu 2:
  - Osamatkamittari B keskimääräinen polttoaineenkulutus [AVG. CONS.]
  - Osamatkamittari B keskinopeus [AVG. SPD.]
  - Osamatkamittari B polttoaineenkulutus [CONS.]
- ▶ Sivu 3:
  - Tämänhetkinen polttoaineenkulutus [INST. CONS.]
  - Jäljellä oleva ajomatka [RANGE]
  - Akkujännite [VOLTAGE]
  - Päivämäärä [DATE]

- Suosikkikytkin: [HSTC]
- Automaattinen äänenoimakkuus: [OFF]
- Määräaikaishuolto:
  - Matka: "00000"
  - Päivämäärä: "-/---"
- Öljynvaihto:
  - Matka: "00000"
  - Päivämäärä: "-/---"
- Poista *Bluetooth*® laite listalta

## **Huolto**

Seuraavia kohteita voidaan muuttaa vuoronperään.

- Huolto ➡ S. 98
- DTC ➡ S. 100
- Alusta ➡ S. 101
- Huoltotila ➡ S. 102
- Varusteet ➡ S. 103
- Järjestelmätiedot ➡ S. 103

## Mittarit *(Jatkuu)*

### Huolto

Voit tarkistaa seuraavan määräaikaishuollon ajankohdan ja seuraavan öljynvaihdon.

Voit muuttaa seuraavan määräaikaishuollon ja seuraavan öljynvaihdon asetusta.



- 1 Valitse [Maintenance] ja paina sitten **ENT**-kytkintä.
- 2 Paina **▲** ylös-painiketta tai **▼** alas-painiketta valitaksesi asetusvalikon ja paina sitten **ENT**-kytkintä.



- 3 Paina **◀** tai **▶** **◀▶** vasen/oikea-painikkeesta valitaksesi matkan, kuukauden tai vuoden muuttamisen.

- Lisätäksesi matkaa, kuukausia tai vuosia: Paina ▲ ylös-painiketta, kunnes näytöllä näkyy haluttu arvo. Vähentääksesi matkaa, kuukausia tai vuosia: Paina ▼ alas-painiketta, kunnes näytöllä näkyy haluttu arvo.
  - ▶ Pidä painettuna ▲ ylös-painike tai ▼ alas-painike vaihtaaksesi numeroita nopeasti.



- 4 Palaa ajotietoihin, edelliselle näytölle tai aloitusnäyttöön. ➡ S. 40

Voit määrittää edellä mainitut asetukset myös kosketusnäytössä.

### Asetusalue:

- Määräaikaishuolto:
  - Matka: 100... 12 000 km tai 100...8 000,0 mailia
  - Päivämäärä: 2000/JAN - 2099/DEC
- Öljynvaihto:
  - Matka: 100... 12 000 km tai 100...8 000,0 mailia
  - Päivämäärä: 2000/JAN - 2099/DEC

### Perusasetus:

- Määräaikaishuolto:
  - Matka: "00000"
  - Päivämäärä: "-/---"
- Öljynvaihto:
  - Matka: "00000"
  - Päivämäärä: "-/---"

## Mittarit *(Jatkuu)*

### DTC

Voit tarkistaa, onko PGM-FI-järjestelmässä ongelma.

Jos ajoneuvossasi on ongelmia, DTC-indeksi näytetään.

Vähennä nopeutta ja tarkastuta ajoneuvosi jälleenmyyjälläsi mahdollisimman pian.



- 1 Valitse [DTC] ja paina sitten **ENT**-kytkintä.

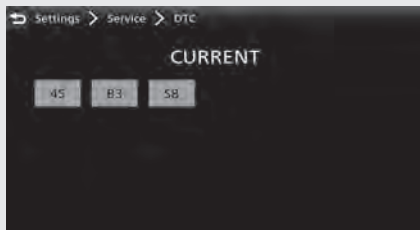

- 2 Palaa ajotietoihin, edelliselle näytölle tai aloitusnäyttöön. ➔ S. 40

Voit määrittää edellä mainitut asetukset myös kosketusnäytössä.

## Alusta

Voit kalibroida kosketusnäytön.



- 1 Valitse [Initialise] ja paina sitten **ENT**-kytkintä.
- 2 Valitse [Touchscreen Calibration] ja paina sitten **ENT**-kytkintä.

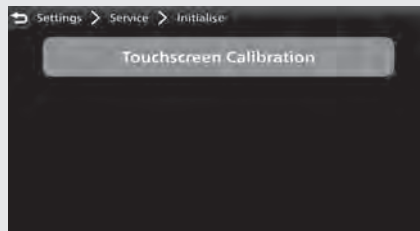



## Mittarit *(Jatkuu)*

- ③ Kosketa neljän ristin keskikohtaa.
- ▶ Näyttö vilkkuu vihreänä, kun kalibrointi on tehty.  
Jos kalibrointi epäonnistuu, näyttö vilkkuu punaisena. Toista vaihe ③ uudelleen.

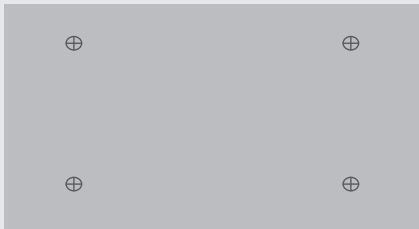

- ④ Palaa ajotietoihin, edelliselle näytölle tai aloitusnäyttöön. ➔ S. 40
- Voit määrittää edellä mainitut asetukset myös kosketusnäytössä.

## Huoltotila

DRL-kaarrevalon voi kytkeä päälle ajoneuvon ollessa paikoillaan tarkastusta varten.



- 1 Käynnistä moottori. ➔ S. 200
- 2 Pysäytä ajoneuvo.
- 3 Valitse [Service Mode] ja paina sitten **ENT**-kytkintä.

- 4 Paina **ENT**-kytkintä.  
DRL-merkkivalo syttyy.
- ▶ Huoltotila päättyy automaattisesti 5 minuutin kuluttua.

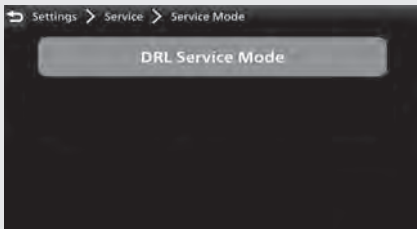

- 5 Palaa ajotietoihin, edelliselle näytölle tai aloitusnäyttöön. **←S. 40**
- Voit määrittää edellä mainitut asetukset myös kosketusnäytössä.

## Varusteet

Tätä valikkoa ei voi valita.

## Järjestelmätiedot

Näyttää erilaisia monitoiminäytön tietoja.

- [Software Version] (Ohjelmistoversio)
- [Software update] (Ohjelmistopäivitys): Ei voida valita.
- [Hardware Information] (Laitteistotiedot)
- [GPS Reception Status] (GPS-vastaanoton tila)
- [EULAs]
- [Copyright and Acknowledgements] (Tekijänoikeudet ja tunnustukset)

## Säätely

Näyttää monitoiminäytön säätelytiedot.

## Mittarit *(jatkuu)*



### Ponnahdusikkuna

Seuraavissa tapauksissa monitoiminäytön alareunassa näkyy tietoja ponnahdusikkunoissa.

- Huoltotiedot:

Ajoneuvon tarkastusaika lähestyy.

### Huoltotiedot

Ilmoitus	Selitys	Korjaustoimet
 <small>DISTANCE</small> 900 km <small>DATE</small> JAN., 2021	Kun ajoneuvon tarkastusaika lähestyy	Tarkastuta ajoneuvosi jälleenmyyjälläsi.
 <small>DISTANCE</small> 200 km <small>DATE</small> JAN., 2021	Kun ajoneuvon öljynvaihdon aika lähestyy	Vaihda moottoriöljy.



# Merkkivalot

Jos jokin seuraavista merkkivaloista ei syty asianmukaisesti, tarkistuta pyöräsi jälleenmyyjälläsi.

## Jäähdytysnesteen korkean lämpötilan merkkivalo

Syttyy hetkellisesti, kun virtakytkin käännetään I (On)-asentoon.

**Jos merkkivalo syttyy ajon aikana:**  S. 266

## Vasemman suuntavilkun merkkivalo

## PGM-FI-järjestelmän (Programmed Fuel Injection) vikamerkkivalo (MIL)

Syttyy hetkellisesti, kun virtakytkin käännetään I (On)-asentoon.

**Jos merkkivalo syttyy tai vilkkuu moottorin käydessä:**  S. 268

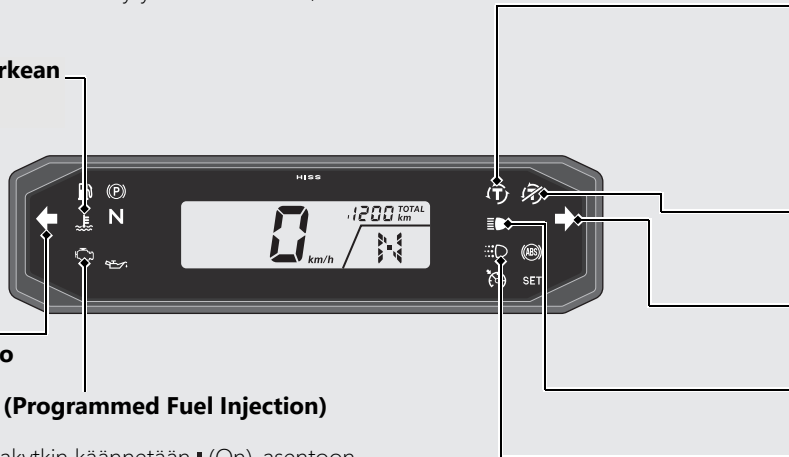

### **Väännönhallinnan merkkivalo**

- Syttyy, kun virtakytkin käännetään asentoon I (On). Syttyy kun nopeus on noin 5 km/h osoittamaan, että väännönhallinta on valmiina toimimaan.
- Vilkkuu kun väännönhallinta on toiminnassa.

**Jos merkkivalo syttyy ajon aikana:**  **S. 270**

### **Väännön hallinnan OFF-merkkivalo**

- Syttyy kun väännönhallinta on poissa käytöstä.

### **Oikean suuntavilkun merkkivalo**

### **Kaukovalojen merkkivalo**

### **DRL-merkkivalo** **S. 218**

## Merkkivalot *(Jatkuu)*

### Ⓟ Seisontajarrun merkkivalo

NT1100D

Sytty muistutuksena siitä, että et ole vapauttanut seisontajarruvipua.

### N Vapaa-asennon merkkivalo

Sytty, kun vaihde on vapaalla.



### ⛽ Polttoaineen loppumisen merkkivalo

- Syttyy hetkellisesti, kun virtakytkin käännetään I (On)-asentoon.
- Syttyy, kun polttoainesäiliössä on vain varapolttoaine jäljellä. Jäljellä oleva polttoaine merkkivalon syttyessä noin 3,0 l

**Jos merkkivalo syttyy ja polttoainemittarin merkkivalo vilkkuu:** ➔ S. 272

### **Lukkiutumattomien ABS-jarrujen merkkivalo**

- Syttyy hetkellisesti, kun virtakytkin käännetään I (On)-asentoon.
- Sammuu, kun ajonopeus on noin 10 km/h.

**Jos merkkivalo syttyy ajon aikana:**  **S. 269**

### **SET** **Vakionopeudensäätimen SET-merkkivalo**

Näkyä, jos olet asettanut vakionopeudensäätimeen nopeuden.

**Vakionopeudensäädin:**  **S. 211**

### **Vakionopeudensäätimen päämerkkivalo**

Syttyy, kun painat  vakionopeudensäätimen pääkytkintä.

**Vakionopeudensäädin:**  **S. 211**



## Merkkivalot *(Jatkuu)*

### Alhaisen öljynpaineen merkkivalo

- Syttyy, kun virtakytkin käännetään asentoon **I** (On).
- Sammuu kun moottori sammuu.

**Jos merkkivalo syttyy moottorin käydessä:**  **S. 267**

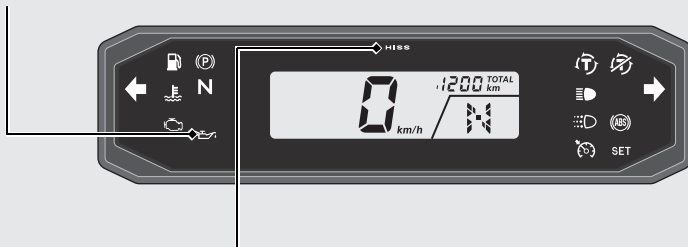

### **HISS-merkkivalo** **S. 298**

- Syttyy hetkellisesti, kun virtakytkin käännetään **I** (On)-asentoon. Syttyy, jos virta-avaimessa on oikea koodaus.
- Vilkkuu joka toinen sekunti 24 tunnin ajan, kun virtalukko on **O** (Off) -asennossa.



# Kytkimet

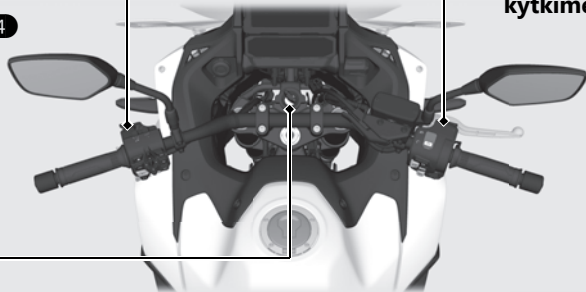

Vasemman ohjaustangon kytkimet ➔ S. 114

Oikean ohjaustangon kytkimet ➔ S. 113



## Virtakytkin

Kytkee sähköjärjestelmän päälle/ pois, lukitsee ohjauksen.

- ▶ Avain voidaan poistaa asennoissa  (Off) tai  (Lock).

**Ohjauslukitus:** ➔ S. 118

**I (On)**

Kytkee sähköjärjestelmän päälle käynnistystä/ ajamista varten.

**O (Off)**

Sammuttaa moottorin.

**🔒 (Lock)**

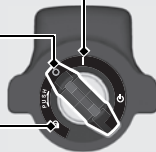

Lukitsee ohjauksen.



## Oikean ohjaustangon kytkimet

### Moottorin sammutuskytkin/**KÄYNNI** **painike**

Kytkimen tulisi normaalisti olla asennossa  (Run).

- ▶ Aseta kytkin hätätilanteessa asentoon  (Stop) moottorin sammuttamiseksi.
- ▶ Moottorin käynnistäminen.  **S. 200**

### **AT/MT-kytkin**

**NT1100D**

Siirtyminen AT MODE- ja MT MODE -tilojen välillä.

 **S. 208**

### **Vakionopeudensäätimen pääkytkin**

Aktivoi vakionopeudensäädin painamalla.

 **S. 211**

### **Toiminnon valintakytkin**

Näytä tietopalkki monitoiminäytössä painamalla.

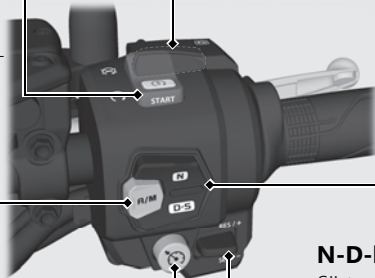

### **N-D-kytkin** **NT1100D**

Siirtyminen vapaavaihteen ja AT MODE-tilan välillä.  **S. 208**

**RES / +** **SET / -**

### **Vakionopeudensäätimen vipu**

Paina ylös- tai alaspäin asettaaksesi nopeuden tai muuttaaksesi asetettua nopeutta.  **S. 213**

## Kytkimet *(Jatkuu)*

### Vasemman ohjaustangon kytkin

#### ★ Suosikkikytkin

Suosikkikytkin voidaan määrittää HSTC-kytkimelle ja ajotilan kytkimelle. ➔ S. 85

#### 🔊 Äänimerkin painike

#### ↔ Suuntavilkun kytkin

Suuntavilkku lakkaa automaattisesti vilkkumasta kun olet kääntynyt. (Voit sammuttaa vilkun manuaalisesti painamalla kytkintä sisään.)  
Kaistanvaihdossa suuntavilkku lakkaa automaattisesti vilkkumasta 7 sekunnin jälkeen tai 120 km:n ajon jälkeen. Joissakin tapauksissa suuntavilkku lakkaa vilkkumasta aiemmin tai myöhemmin. Käytä aina suositeltuja renkaita, jotta vilkun automatiikka toimisi asianmukaisesti.

#### Pienemmälle vaihdon kytkin (-)

NT1100D

Vaihteen vaihtamiseksi

#### ⚠ Hätävilkkukytkin



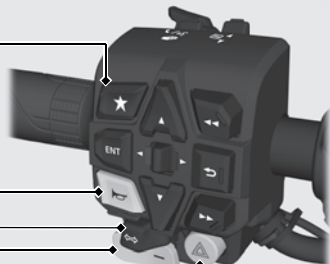

Voidaan käyttää, kun virtalukko käännetään asentoon **I** (On). Voidaan kytkeä pois riippumatta virtalukon asennosta.

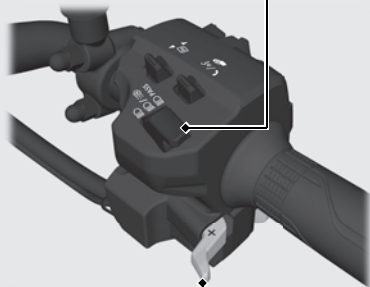
- ▶ Suuntavilkkujen välkkyminen jatkuu, kun virtalukko on asennossa **O** (Off) tai **L** (Lock), kun hätävilkkukytkin on päällä.





### Valojen vaihtokatkaisin / Kaukovalojen väläytys

-  **D** : Kaukovalot
-  **D** /  **D** : Päiväajovalot auto-tilaan tai pois käytöstä (lähivalot) ➔ S. 218
-  **D** **PASS** : Väläyttää kaukovaloja.

### Suuremmalle vaihdon kytkin (+)

NT1100D

Vaihteen vaihtamiseksi suuremmalle. ➔ S. 210

## Kytkimet *(Jatkuu)*

### Toimintovipu

- Paina eteenpäin valitaksesi DRL-toiminnon [AUTO] tai vedä taaksepäin valitaksesi [Dismiss]. ➔ S. 218
- Paina eteenpäin tai vedä taaksepäin säätääksesi audiojärjestelmän äänenvoimakkuutta. ➔ S. 137
- Paina eteenpäin tai vedä taaksepäin säätääksesi ohjaustangon kahvojen lämmityksen tasoa. ➔ S. 121

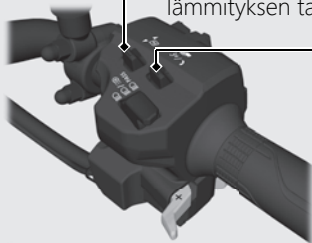

### Ääniohjauskytkin / Sivunvaihtokytkin

- Paina eteenpäin vastaanottaaksesi, hyljätäksesi tai lopettaaksesi puhelun. ➔ S. 170
- Aloita Siri-haku tai äänihaku painamalla eteenpäin, jos Apple CarPlay tai Android Auto™ on käytettävissä. ➔ S. 185
- Vedä taakse ja pidä siirtyäksesi aloitusnäyttöön tai Apple CarPlay- tai Android Auto -näyttöön. ➔ S. 38
- Vedä taakse ja pidä siirtyäksesi aloitusnäyttöön. ➔ S. 38
- Vedä taaksepäin palataksesi ajotietoihin tai audionäyttöön. ➔ S. 40

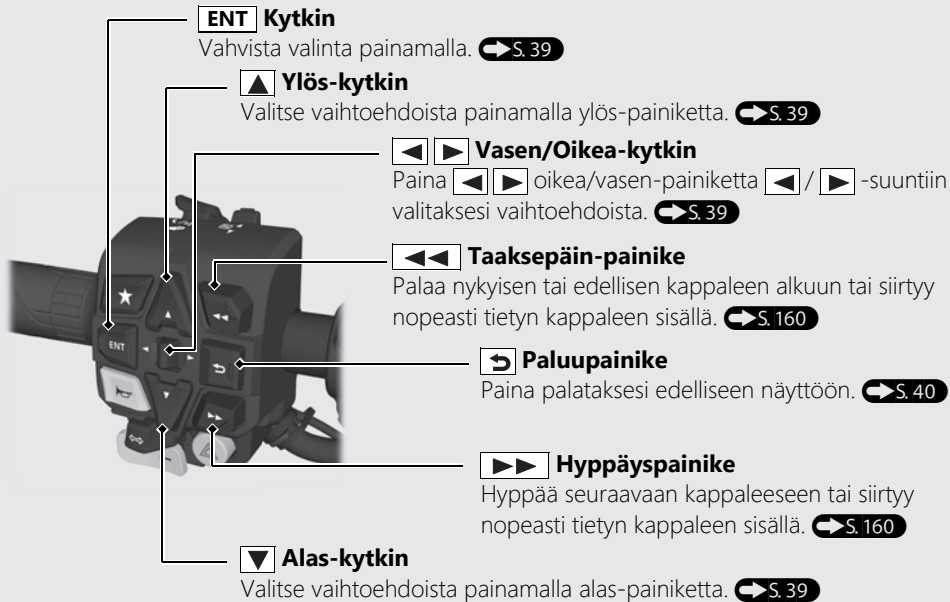



## Kytkimet *(Jatkuu)*

### Ohjauslukitus

Lukitse ohjaus pysäköidessäsi varkauksien estämiseksi.

Suosittelamme myös U:n muotoista pyörälukkoa.

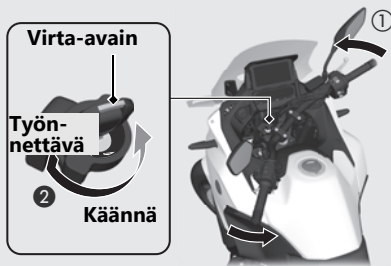

### Lukitseminen

- ① Käännä ohjaustanko täysin vasemmalle.
- ② Työnnä avain pohjaan ja käännä virtalukko asentoon  (Lock).
  - ▶ Liikuttele ohjaustankoa, jos lukitseminen on hankalaa.
- ③ Poista avain.

### Lukituksen avaaminen

Työnnä avain sisään, paina se pohjaan ja käännä virtalukko asentoon  (Off).

# Seisontajarru

NT1100D

## Seisontajarrun vipu

Varmista, että seisontajarru on kytkettynä pysäköinnin ja moottorin lämmittämisen aikana.

- Varmista, että vapautat seisontajarrun ennen ajamista.

### Seisontajarrun kytkeminen

Työnnä seisontajarrun vipua oikealle, kunnes se on napsahtaa paikalleen.

- Seisontajarrun lukitus ei toimi, jos seisontajarrua ei ole säädetty asianmukaisesti. ➔ S. 252

### Seisontajarrun vapauttaminen

Työnnä seisontajarrun vipu takaisin alkuperäiseen asentoon.

- Tarkista ennen ajamista, että seisontajarrun merkkivalo on sammunut ja varmista, että seisontajarru on täysin vapautettu eikä jarruta takapyörää.

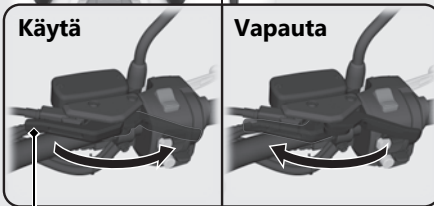
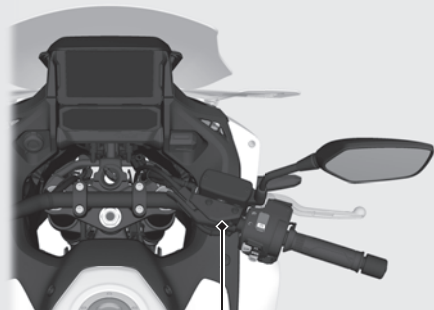

**Seisontajarrun vipu**

# Ohjaustangon kahvojen lämmitin

Tässä ajoneuvossa on ohjaustangon kahvojen lämmitin, joka lämmittää käsiäsi ajon aikana. Käytä käsineitä suojataksesi kätesi lämpiäviltä kahvoilta.



## Ohjaustangon kahvojen lämmittimen merkkivalo:

Sytyy, kun kahvan lämmitin on käytössä, ja ilmaisee valitun lämpötason. Ohjaustangon kahvan lämmittimessä on valittavissa 5 lämpötasoa.

## Ohjaustangon kahvan lämmittimen tilan ikoni: S. 122

Näky, kun ohjaustangon kahvojen lämmitin on päällä.

## Ohjaustangon kahvojen lämmittimen käyttö

- 1 Käynnistä moottori. S. 200
- 2 Valitse ohjaustangon kahvojen lämmitin ponnahdusikkunasta käyttäen toiminnon valintakytkintä .



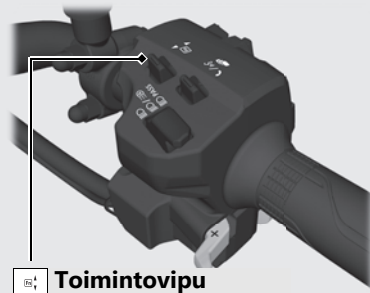

- ▶ Tilan ikoni näkyy näytössä, kun ohjaustangon kahvojen lämmitin lämmittää.
- ▶ Älä jätä ohjaustangon kahvojen lämmitintä korkealle lämmitystasolle pitkäksi aikaa lämpimänä päivänä.



- 3 Paina eteenpäin tai vedä taaksepäin toimintovipua säätääksesi ohjaustangon kahvojen lämmityksen tasoa.

## Ohjaustangon kahvojen lämmitin *(Jatkuu)*

### Ohjaustangon kahvojen lämmittimen sammuttaminen

- 1 Valitse ohjaustangon kahvojen lämmitin ponnahdusikkunasta käyttäen toiminnon valintakytintä .
- 2 Vedä toimintovipua  useita kertoja taaksepäin kytkeäksesi ohjaustangon kahvojen lämmittimen pois päältä.

Älä käytä ohjaustangon kahvojen lämmitintä moottorin ollessa pitkään tyhjäkäynnillä. Akku voi tyhjentyä.

Valittu taso säilyy, kun virtalukko käännetään  (Off)-asentoon.

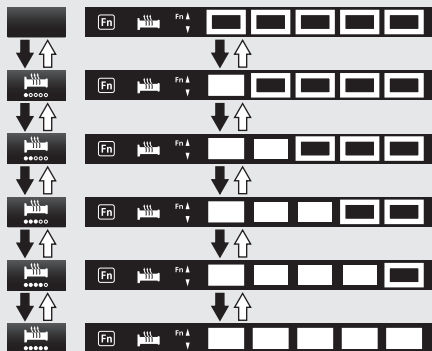

**Ei merkkivaloa (pois)**

**Taso 1** Matalin lämpötila

**Taso 2**

**Taso 3**

**Taso 4**

**Taso 5** Korkein lämpötila

 **Paina eteenpäin toimintovipua**

 **Vedä taaksepäin toimintovipua**

# Hondan säädettävä väännönhallinta



Väännönhallinnan taso (moottorin voiman hallinta) on valittavissa tai kytkettävissä päälle/pois.

- ▶ Älä muuta väännönhallinnan tasoa ajon aikana.  
Pysäytä ajoneuvo ensin, kytke sitten väännönhallinta pois tai päälle ja valitse taso.
- ▶ Väännönhallinnan asetusta ei voi muuttaa eikä sitä voi kytkeä pois päältä järjestelmän ollessa aktiivinen (Väännönhallinnan merkkivalo vilkkuu).





- ▶ Seuraavissa tapauksissa väännönhallinta kytkeytyy päälle ja tietty väännönhallinnan taso valitaan automaattisesti alla olevan listan mukaan.
  - Joka kerta kun virtalukko käännetään asentoon **I** (On), väännönhallinnan tasoksi valikoituu automaattisesti aiemmin asetettu taso. Mutta mikäli tasoksi oli aiemmin asetettu [0] (off), valikoituu käyttöön taso 1.
- ▶ Kun väännönhallinta kytketään [0] (off) tilasta päälle, tasoksi valikoituu automaattisesti se taso, joka oli valittuna ennen väännönhallinnan kytkemistä pois päältä..

## Hondan säädettävä väännöhallinta *(Jatkuu)*

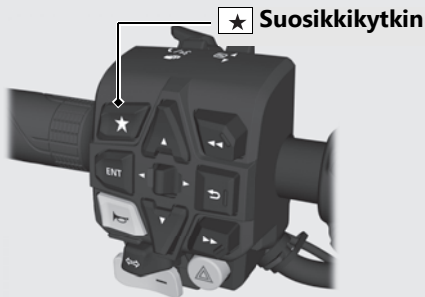
### Väännöhallinnan tason asettaminen

- Kun käytät suosikkikytkintä :
  - ① Pysäytä ajoneuvo.
  - ② Valitse [HSTC] suosikkikytkimeksi .
    - ➡ S. 85
  - ③ Paina  suosikkikytkintä.
    - ▶ 3: korkein väännöhallinnan taso
    - ▶ 1: matalin väännöhallinnan taso





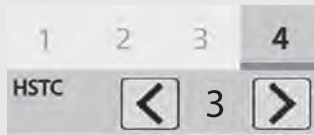





- Kun käytät monitoiminäyttöä:
  - ① Pysäytä ajoneuvo.
  - ② Valitse Kultinäyttö. ➡ S. 77
  - ③ Valitse sivu 4. ➡ S. 45
  - ④ Paina **ENT**-kytkintä.
  - ⑤ Paina  tai    vasen/oikea-painikkeesta valitaksesi halutun tason.



- ⑥ Paina  paluukytkintä. Voit määrittää edellä mainitut asetukset myös kosketusnäytössä.

## Väännönhallinta päälle/pois

- 1 Pysäytä ajoneuvo.
- 2 Valitse Kultanäyttö.  S. 77
- 3 Valitse sivu 4.  S. 45
- 4 Paina **ENT**-kytkintä.
- 5 Pidä painettuna    vasen/oikea -painikkeesta valitaksesi [0] (Off).  
Pidä painettuna    vasen/oikea -painikkeesta valitaksesi käyttöön sen tason, joka oli käytössä ennen väännönhallinnan kytkemistä tasolle [0] (Off).

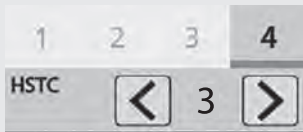

- 6 Paina  paluukytkintä.

Voit määrittää edellä mainitut asetukset myös kosketusnäytössä.

**Asetusalue:** Taso 1 - 3 tai 0 (Off)



## Hondan säädettävä väännöhallinta (Jatkuu)

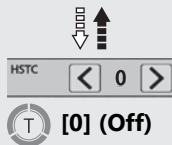
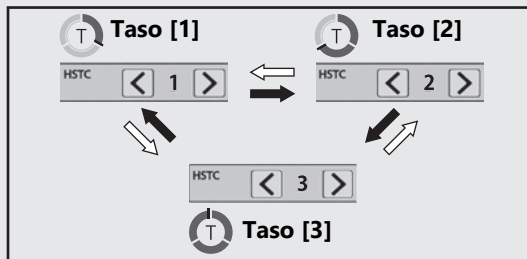

- Paina** **vasen/oikea-painikkeesta**
- Paina** **vasen/oikea-painikkeesta tai**  
**paina** **suosikkikytkintä**
- Pidä painettuna** **vasen/oikea-painikkeesta**
- Pidä painettuna** **vasen/oikea-painikkeesta**

# Ajotila

Voit vaihtaa ajotilaa.

Ajotilaan kuuluvat seuraavat parametrit.

[P] Teho: Moottoritehon taso

[EB] Moottorijarru: Moottorijarrun taso



**[P] [Teho] arvo**

**[EB] [Moottorijarru] arvo**

Valittavissa on 5 eri ajotilaa.

Valittavat ajotilat: [TOUR MODE], [URBAN MODE], [RAIN MODE], [USER 1 MODE] ja [USER 2 MODE]

[TOUR MODE], [URBAN MODE] ja [RAIN MODE]

- ▶ **[TOUR MODE]:** Mahdollistaa tasaisen kiihdytyksen jopa matkustajan tai täyden matkatavara kuorman kanssa.
- ▶ **[URBAN MODE]:** Perustaso, joka sopii monenlaisiin tilanteisiin.
- ▶ **[RAIN MODE]:** Sopii tasaiseen ajoon liukkailla pinnoilla, esimerkiksi sadesäällä. Aloitusasetuksia ei voi muuttaa.

**[USER 1 MODE] ja [USER 2 MODE]**  
Aloitusasetuksia ei voi muuttaa.

## Ajotila *(Jatkuu)*

### Aloitusasetus

Ajotilat	[P] [Teho] arvo	[EB] [Moottorijarru] arvo
[TOUR MODE]	1	2
[URBAN MODE]	2	2
[RAIN MODE]	3	3
[USER 1 MODE]	2 <sup>*1</sup>	2 <sup>*1</sup>
[USER 2 MODE]	1 <sup>*1</sup>	2 <sup>*1</sup>

Huom:

\*1 : Arvoa voidaan muuttaa.

## [P] Tehoarvo (Moottoritehon taso)

- ▶ Tasolla 1 on eniten tehoa.
- ▶ Tasolla 3 on vähiten tehoa.





## [EB] Moottorijarrun arvo (Moottorijarrun taso)

EB-arvolla on kolme asetustasoa.

Säätöalue: 1 - 3

- ▶ Tasolla 1 on voimakkain moottorijarrutus.
- ▶ Tasolla 3 on vaimein moottorijarrutus.



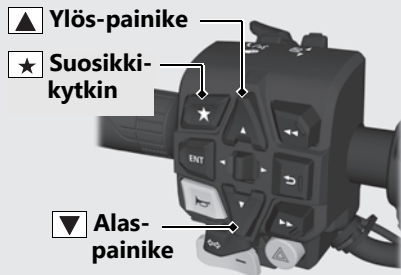

## Ajotilan valitseminen

- Kun käytössä on  ylös-painike ja  alas-painike:
  - 1 Paina  ylös-painiketta tai  alas-painiketta.



Voit määrittää edellä mainitut asetukset myös kosketusnäytössä.

## Ajotila *(Jatkuu)*

- Kun käytät suosikkikytkintä :
  - 1 Valitse [Riding Mode] suosikkikytkimeksi   S. 85
  - 2 Paina  suosikkikytkintä.

TOUR  USER 2  
MODE MODE





URBAN  
MODE

USER 1  
MODE



RAIN  
MODE

 Paina  ylös-painiketta tai  suosikkikytkintä

 Paina  alas-painiketta

## Ajotilan asettaminen

Voit muuttaa asetuksia [P] [Power] ja [EB] [Engine Brake] ajotiloissa [USER 1 MODE] ja [USER 2 MODE].  S. 72

# Äänentoistojärjestelmä

## Tietoja äänentoistojärjestelmästä

Tämä äänentoistojärjestelmä voi toistaa äänitiedostoja *Bluetooth*<sup>®</sup> -äänilaitteista (matkapuhelimesta, digitaalisesta soittimesta tai vastaavista laitteista).

Äänentoistojärjestelmä voi muodostaa pariliitoksen *Bluetooth*<sup>®</sup> -äänilaitteiden (kaiuttimet, kuulokkeet, viestintälaitteet tai vastaavat) kanssa.

Voit käyttää audiojärjestelmää vasemman ohjaustangon kytkimistä ja monitoiminäytöstä. Joitakin toimintoja ei kuitenkaan voi käyttää kosketusnäytöllä ajoneuvon liikuessa.

- Paikalliset lait voivat kieltää kannettavien elektronisten laitteiden käytön ajoneuvon käytön aikana.
- Käytä äänikytkimiä vain, kun se on turvallista.

- Säädä äänenvoimakkuus tasolle, jolla äänitorvet ja hätäajoneuvot voivat vielä kuulla.
- Jotkin äänilaitteet, iPhone-, Android<sup>™</sup>-puhelin ja *Bluetooth*<sup>®</sup>-äänilaitteet eivät ehkä ole yhteensopivia.
- Emme ole vastuussa mistään äänilaitteen käytön vahingoista tai ongelmista.
- iPhone, iPad, iPad Air, iPad Mini, iPod, iPod touch, iPod classic, iPod shuffle ja iPod nano ovat Apple Inc:n tavaramerkkejä.
- Google<sup>™</sup>, Android, Google Maps<sup>™</sup>, Google Play<sup>™</sup> ja Android Auto ovat Google LLC:n tavaramerkkejä.

## Äänentoistojärjestelmä *(Jatkuu)*

### Tietoja *Bluetooth*<sup>®</sup>-äänestä

- Vain yksi *Bluetooth*<sup>®</sup> -audiolaite ja kaksi *Bluetooth*<sup>®</sup> -äänilaitetta voidaan liittää äänentoistojärjestelmään kerrallaan. Kun laitepari on muodostettu toisen laitteen kanssa, aiemmin rekisteröidyn laitteen tiedot poistetaan.
- Jos saat puhelun pariliitettyn puhelimeen äänen toistamisen aikana, pariliitetty puhelin saattaa lopettaa toiston.
- Jos *Bluetooth*<sup>®</sup> -laitetta ei voi yhdistää äänentoistojärjestelmään tai jos äänet hyppivät tai äänet sekoittuvat toiston aikana, vaihda *Bluetooth*<sup>®</sup> -laitteen säilytyspaikkaa.

Langaton *Bluetooth*<sup>®</sup> -tekniikka *Bluetooth*<sup>®</sup> -sanamerkki ja -logot ovat *Bluetooth* SIG, Inc:n omistamia rekisteröityjä tavaramerkkejä, ja kaikkien kyseisten merkkien käyttö Honda Motor Co., Ltd.:in osalta on lisensoitua. Muut tuotemerkit ja tuotenimet kuuluvat omistajilleen.

## Audiojärjestelmän sijainnit

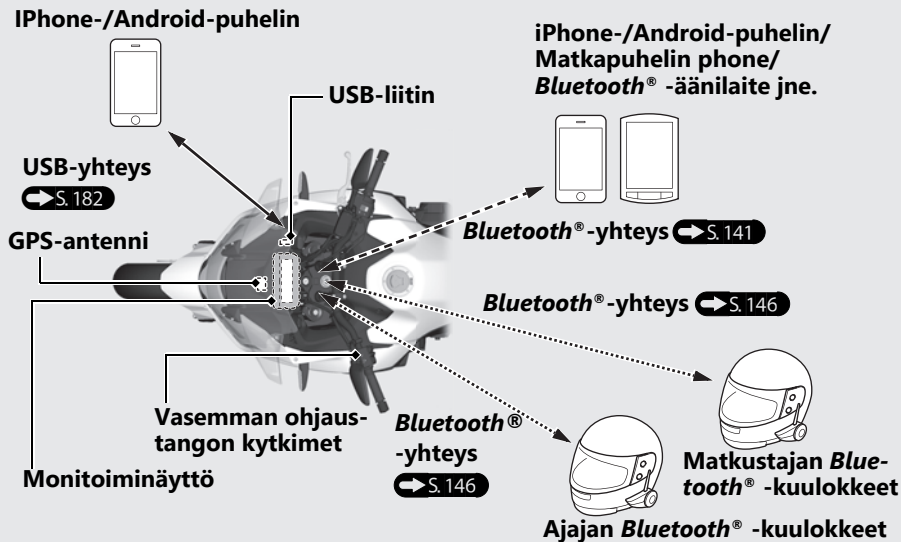



## Äänentoistojärjestelmä *(Jatkuu)*



**USB-yhteys Apple  
CarPlaylle / Android Autolle**



**Audiojärjestelmän tuetut  
profiilit:**

- HFP ver. 1.5
- A2DP ver. 1,2
- AVRCP ver. 1.4
- PBAP ver. 1.0



**Kuulokkeiden tuetut  
profiilit:**

- HFP ver. 1.7
- A2DP ver. 1,2

## Perustoiminnot

Voit käyttää ja asettaa audiojärjestelmän erilaisia toimintoja kosketusnäytöltä ja/tai käyttäen vasemman ohjaustangon kytkimiä. Joitakin toimintoja ei kuitenkaan voi käyttää kosketusnäytöllä ajoneuvon liikuessa.

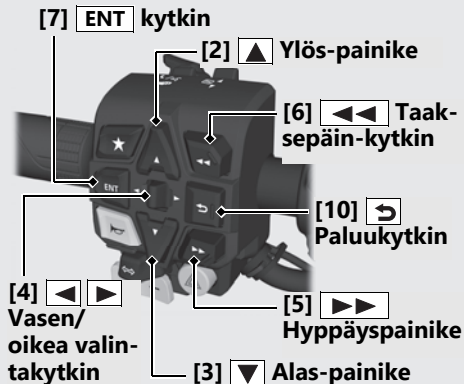
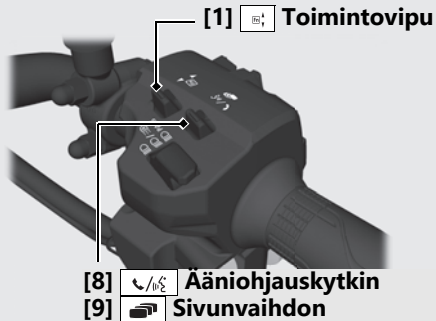



## Äänentoistojärjestelmä *(Jatkuu)*

[1]  Toimintovipu: Säädä äänenvoimakkuutta työntämällä vipua eteen- tai taaksepäin.

- Äänenvoimakkuuden lisääminen: Työnnä vipua eteenpäin.
- Äänenvoimakkuuden vähentäminen: Vedä vipua taaksepäin.
- Äänenvoimakkuuden nopea lisääminen: Työnnä vipua eteenpäin ja pidä se painettuna.
- Äänenvoimakkuuden nopea vähentäminen: Vedä vipua taaksepäin ja pidä vipua paikallaan.

[2]  Ylös-painike: Valitse valikkokohta painelemalla painiketta.

[3]  Alas-painike: Valitse valikkokohta painelemalla painiketta.

[4]   Vasen/oikea valintakytkin: Valitse valikkokohta painelemalla painiketta.

[5]  Hyppäyspainike:

- Hypätäksesi seuraavaan kappaleeseen: Paina kytkintä.

- Siirry nopeasti kappaleen sisällä: Pidä kytkin painettuna.

[6]  Taaksepäin-kytkin:

- Palaa nykyisen tai edellisen kappaleen alkuun: Paina kytkintä.
- Siirry nopeasti kappaleen sisällä: Pidä painike painettuna

[7]  kytkin: Vahvista valinta painamalla.

[8]  Ääniohjauskytkin:

- Vastaanottaaksesi, hylätäksesi tai lopettaaksesi puhelun: Työnnä kytkintä eteenpäin.
  - Hylkää puhelu: Paina kytkintä eteenpäin ja pidä se painettuna.
  - Aloita Siri-haku tai äänihaku, jos Apple CarPlay tai Android Auto on käytettävissä, seuraavasti: Työnnä kytkintä eteenpäin.
- [9]  Sivunvaihtokytkin:
- Palataksesi ajotietoihin tai audionäyttöön: Vedä kytkintä taaksepäin.
  - Palaa aloitusnäyttöön, Apple CarPlay -näyttöön tai äänihakunäyttöön

seuraavasti: Vedä kytkintä taaksepäin ja pidä paikallaan.

[10]  Paluukytkin:

- Palaaminen edelliselle näytölle: Paina kytkintä.
- Palaaminen audionäytölle: Pidä kytkin painettuna.

## Äänenvoimakkuuden säätäminen

Voit säätää kuulokkeiden äänenvoimakkuutta.

Järjestelmällä on seuraavat

äänenvoimakkuustasot.



Säädä yksittäisten tilojen äänenvoimakkuutta.

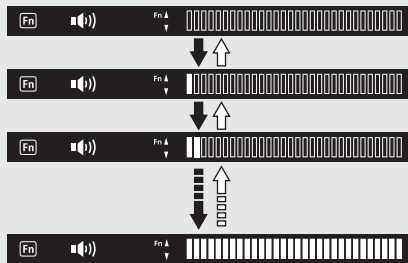

- [Music] Rider
- [Music] Passenger
- [Phone]
- [System]
- [Ringtone]
- [Voice]
- [CarPlay]
- [Microphone]

Jokaista äänenvoimakkuutta voi säätää myös valikosta.  S. 91

Kun painat eteenpäin tai vedät taaksepäin  toimintovipua, ilmestyy äänenvoimakkuuden säädön taso ponnahdusikkunaan.





 Paina eteenpäin  toimintovipua

 Vedä taaksepäin  toimintovipua

## Äänentoistojärjestelmä *(Jatkuu)*

Lisää äänenvoimakkuutta: painele toimintovipua  eteenpäin.

► Lisää äänenvoimakkuutta nopeasti, paina toimintovipua  eteenpäin ja pidä se edessä.

Vähennä äänenvoimakkuutta: paina toimintovipua  taaksepäin.

► Vähennä äänenvoimakkuutta nopeasti, paina toimintovipua  taaksepäin ja pidä se takana.

### Äänenvoimakkuuden tasot:

Muu kuin mikrofoni: Tasot 0 - 30

Mikrofoni: Tasot 0 - 15

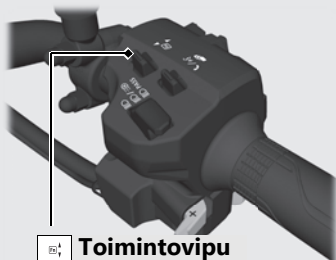

### Automaattinen äänenvoimakkuus

Voit valita käyttöön toiminnon, joka automaattisesti kasvattaa kuulokkeiden äänenvoimakkuutta ajoneuvon nopeuden lisääntyessä.

### Valitse automaattinen äänenvoimakkuuden säätö käyttöön:

 S. 91

**Valittavat asetukset:** [Off]/[Low]/[High]

**Perusasetus:** [Off]

## **Bluetooth®-ääni**

### **Bluetooth®-asetus**

Voit luoda yhteyden *Bluetooth*® -audiolaitteeseesi (matkapuhelin, digitaalinen audiosoitin tai vastaavat) ja *Bluetooth*® -kuulokkeisiin *Bluetooth*®-yhteydellä.

Valittavissa olevat laitteet:

- [Parinmuodostus puhelimeen] (*Bluetooth*® -audiolaitteet) ➔ S. 141
- [Parinmuodostus kuulokkeisiin] (Ajajan ja matkustajan kuulokkeisiin) ➔ S. 146

## Äänentoistojärjestelmä *(Jatkuu)*

### Tuetut *Bluetooth*<sup>®</sup> -versiot/-profiilit

<i>Bluetooth</i> <sup>®</sup> -versio	Bluetooth 2.1 + EDR
<i>Bluetooth</i> <sup>®</sup> -profiilit (iPhone-, Android-puhelimelle tai matkapuhelimelle tai <i>Bluetooth</i> <sup>®</sup> -laitteelle)	HFP (Hand Free Profile) ver. 1,5
	A2DP (Advanced Audio Distribution Profile) ver. 1,2
	AVRCP (Audio/Video Remote Control Profile) ver. 1,4
<i>Bluetooth</i> <sup>®</sup> -profiilit (Ajajan ja matkustajan kuulokkeille)	PBAP (Phone Book Access Profile) ver. 1,0
	HFP (Hand Free Profile) ver. 1,7
	A2DP (Advanced Audio Distribution Profile) ver. 1,2

- Et voi muodostaa paria *Bluetooth*<sup>®</sup> -laitteen tai *Bluetooth*<sup>®</sup> -kuulokkeiden kanssa ajoneuvon liikuessa. Kun muodostat paria, pysäköi ajoneuvosi turvalliseen paikkaan.
- *Bluetooth*<sup>®</sup> -yhteyttä ei voi luoda kun Apple CarPlay on päällä.
- Puhelimen *Bluetooth*<sup>®</sup> -yhteys muodostetaan automaattisesti, kun Android Auto käynnistetään, etkä voi muodostaa yhteyttä manuaalisesti.
- Ajoneuvossa ei ole sisäpuhelintoimintoa. Jos haluat käyttää sisäpuhelintoimintoa, käytä kuulokkeen sisäpuhelintoimintoa.
- Jotkin paikalliset viranomaiset kieltävät moottoriajoneuvon käyttäjän käyttämästä kuulokkeita. Noudata aina sovellettavia lakeja ja säädöksiä.

## Puhelimen pariitus

Voit muodostaa *Bluetooth*<sup>®</sup> -yhteyden kahdella tavalla.

- [Visible]: Hae laitteesta.
- [Phone Pairing]: Hae järjestelmästä.

Tämä toiminto ei ole käytössä ajoneuvon liikkuesssa.

- 1 Kytke laitteesi *Bluetooth*<sup>®</sup> -toiminto päälle.
  - ▶ Katso tarkemmat ohjeet laitteesi käyttöohjeista.
- 2 Valitse [Bluetooth] ja paina sitten **ENT** -kytkintä.

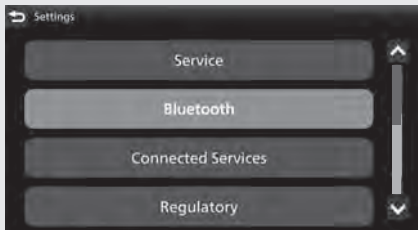



## Äänentoistojärjestelmä *(Jatkuu)*

- Valitse [Bluetooth] ja paina sitten **ENT** -kytkin asentoon [ON] kytkeäksesi toiminnon päälle.



### [Visible]

- Valitse [Visible] ja paina sitten **ENT** -kytkin asentoon [ON] kytkeäksesi toiminnon päälle.



- Napauta "Honda Motorcycle #\*\*\*\*\*" laitteesi *Bluetooth*<sup>®</sup> -asetusvalikosta.
  - ▶ Osio \*\*\*\*\* on ajoneuvokohtainen.
- Kun laitteeseesi ilmestyy pyyntöviesti, napauta "Pair" (muodosta pari).

- 7 Laitteen nimi ja salasana tulevat näytölle. Valitse [Yes] ja paina sitten **ENT**-kytkintä.



- 8 Kun parinmuodotus on valmis, näkyviin tulee pariliitetyn laitteen nimi. Ikonin tila:

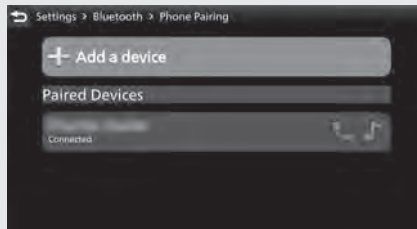
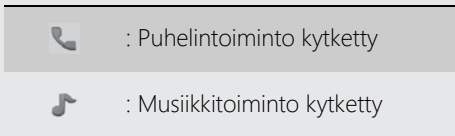

- 9 Palaa ajotietoihin, edelliselle näytölle tai aloitusnäyttöön. ➡ S. 40

Voit määrittää edellä mainitut asetukset myös kosketusnäytössä.

## Äänentoistojärjestelmä *(Jatkuu)*

### [Phone Pairing]



- 4 Valitse [Phone Pairing] ja paina sitten **ENT**-kytkintä.

- 5 Valitse [+Add a device] ja paina sitten **ENT**-kytkintä.



- 6 Näkyviin tulevat havaittujen laitteiden nimet.
- ▶ Mikäli havaittiin useita *Bluetooth*<sup>®</sup>-laitteita, laitteesi saattaa olla alempana listalla, kelaat listaa alaspäin.

- 7 Valitse laitteesi nimi ja paina sitten **ENT**-kytkintä.



- 8 Valitse [Yes] ja paina sitten **ENT**-kytkintä.



- 9 Kun laitteeseesi ilmestyy pyyntöviesti, napauta "Pair" (muodosta pari).
- 10 Kun parinmuodotus on valmis, näkyviin tulee pariliitetyn laitteen nimi. Ikonin tila:

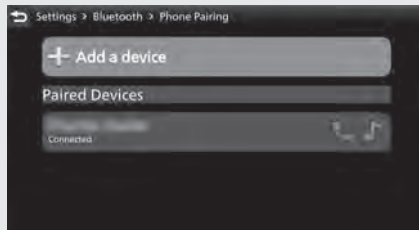
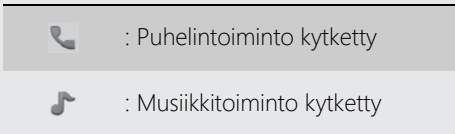

- 11 Palaa ajotietoihin, edelliselle näytölle tai aloitusnäyttöön. ➡ S. 40

## Äänentoistojärjestelmä *(Jatkuu)*

Voit määrittää edellä mainitut asetukset myös kosketusnäytössä.

**Puhelimen kytkeminen irti:** ➔ S. 149

## Kuulokkeiden pariiliitos

Tämä toiminto ei ole käytössä ajoneuvon liikuessa.

- 1 Kytke laitteesi *Bluetooth*<sup>®</sup> -toiminto päälle.
  - ▶ Katso tarkemmat ohjeet laitteesi käyttöohjeista.
- 2 Valitse [Bluetooth] ja paina sitten **ENT**-kytkintä.

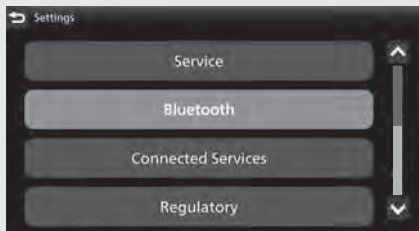

- 3 Valitse [Bluetooth] ja paina sitten **ENT**-kytkin asentoon [ON] kytkeäksesi toiminnon päälle.



- 4 Valitse [Headset Pairing] ja paina sitten **ENT**-kytkintä.



- 5 Valitse [+Add a device] ja paina sitten **ENT**-kytkintä.

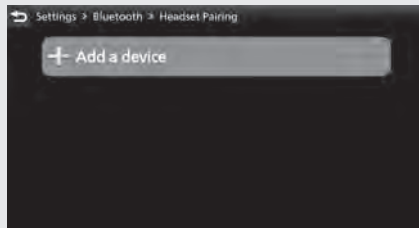

## Äänentoistojärjestelmä *(Jatkuu)*

- 6 Näkyviin tulevat havaittujen laitteiden nimet.
- ▶ Mikäli havaittiin useita *Bluetooth*<sup>®</sup>-laitteita, laitteesi saattaa olla alempana listalla, kelaat listaa alaspäin.
- 7 Valitse laitteesi nimi ja paina sitten **ENT**-kytkintä.

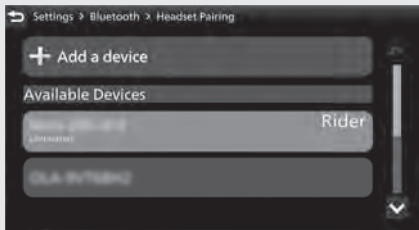

- 8 Kun pariiliitos on valmis, laitteen nimi tulee näkyviin.

Ajaja	Kun muodostetaan pariiliitosta ajajan kuulokkeisiin
Matkustaja	Kun muodostetaan pariiliitosta matkustajan kuulokkeisiin

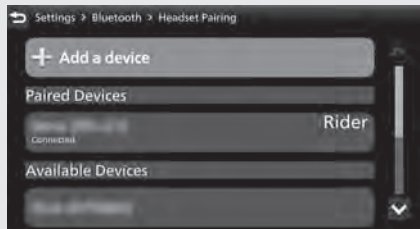

- 9 Palaa ajotietoihin, edelliselle näytölle tai aloitusnäyttöön. ➡ **S. 40**
- Voit määrittää edellä mainitut asetukset myös kosketusnäytössä.

**Kuulokkeiden kytkeminen irti:** ➡ **S. 149**

## Pariliitetyn laitteen automaattinen uudelleen yhdistäminen

Kun virtalukko käännetään asentoon I (On), järjestelmä yhdistyy uudelleen rekisteröityyn laitteeseen automaattisesti.

- ▶ Jos järjestelmä havaitsee useita pariliitettuja laitteita, järjestelmä yhdistyy uudelleen viimeksi liitettynä olleeseen laitteeseen.
- ▶ Uudelleen yhdistymisen jälkeen, toisto alkaa uudelleen viimeksi toistetusta kappaleesta.

## Valittavissa olevien toimintojen yhdistäminen/kytkeminen irti yksitellen

Yhdistetystä laitteesta riippuen, tämä toiminto ei välttämättä voi muodostaa yhteyttä.

- 1 Valitse [Bluetooth] ja paina sitten **ENT**-kytkintä.

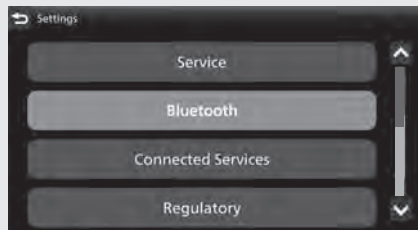



## Äänentoistojärjestelmä *(Jatkuu)*

Toimintojen yhdistäminen:

### 2 [Phone Pairing]

1. Valitse [Phone Pairing] ja paina sitten **ENT**-kytkintä siirtyäksesi asetusvalikkoon.

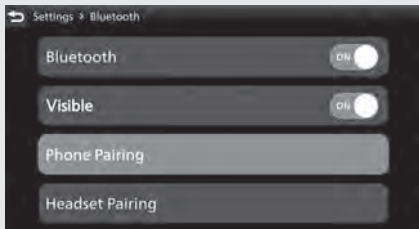

2. Valitse pariliitetty laite ja paina sitten **ENT**-kytkintä.



3. Valitse [Connect a Phone] tai [Connect Music] ja paina sitten **ENT** -kytkin asentoon [ON] kytkeäksesi toiminnon päälle.

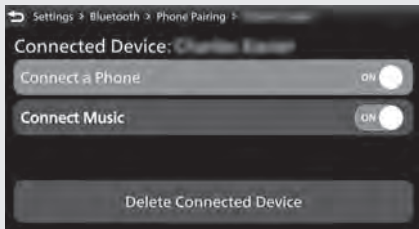

- 2 [Headset Pairing]

1. Valitse [Headset Pairing] ja paina sitten **ENT** -kytkintä siirtyäksesi asetusvalikkoon.



## Äänentoistojärjestelmä *(Jatkuu)*

2. Valitse pariitettu laite ja paina sitten **ENT**-kytkintä.

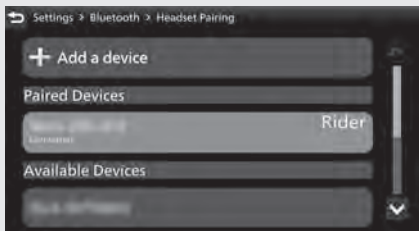

3. Valitse [Designate as a Rider] tai [Connect Headset] ja paina **ENT** kytkin asentoon [ON] kytkeäksesi toiminnon päälle.

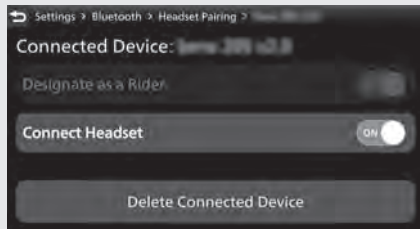

- 3 Palaa ajotietoihin, edelliselle näytölle tai aloitusnäyttöön. ➡ S. 40

Voit määrittää edellä mainitut asetukset myös kosketusnäytössä.

Toimintojen irti kytkeminen:

2 [Phone Pairing]

1. Valitse [Phone Pairing] ja paina sitten **ENT**-kytkintä siirtyäksesi asetusvalikkoon.

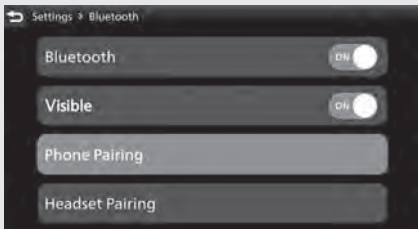

2. Valitse pariliitetty laite ja paina sitten **ENT**-kytkintä.



## Äänentoistojärjestelmä *(Jatkuu)*

3. Valitse [Connect a Phone] tai [Connect Music] ja paina sitten **ENT** -kytkin asentoon [OFF] kytkeäksesi toiminnon pois päältä.

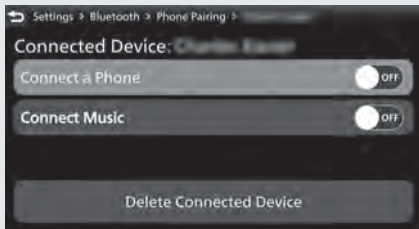

- 2 [Headset Pairing]

1. Valitse [Headset Pairing] ja paina sitten **ENT** -kytkintä siirtyäksesi asetusvalikkoon.



2. Valitse pariliitetty laite ja paina sitten **ENT**-kytkintä.

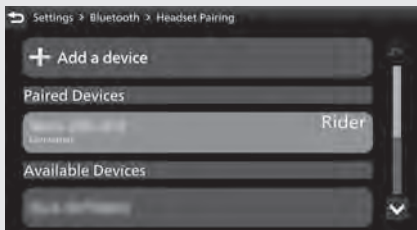

3. Valitse [Designate as a Rider] tai [Connect Headset] ja paina **ENT** kytkin asentoon [OFF] kytkeäksesi toiminnon pois päältä.

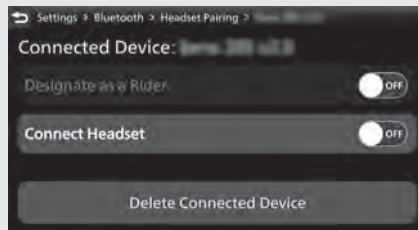

- 3 Palaa ajotietoihin, edelliselle näytölle tai aloitusnäyttöön. ➡ S. 40
- Voit määrittää edellä mainitut asetukset myös kosketusnäytössä.

## Äänentoistojärjestelmä *(Jatkuu)*

### Pariliitetyn laitteen poistaminen

- 1 Valitse [Bluetooth] ja paina sitten **ENT**-kytkintä.

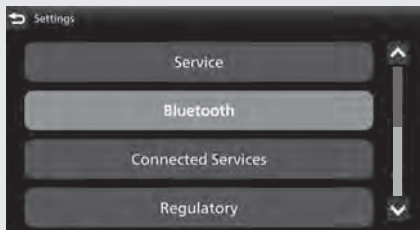

- 2 Valitse [Phone Pairing] tai [Headset Pairing] ja paina sitten **ENT**-kytkintä siirtyäksesi asetusvalikkoon.



- 3 Valitse pariliitetty laite ja paina sitten **ENT**-kytkintä.

- 4 Valitse [Delete Connected Device] ja paina sitten **ENT**-kytkintä.

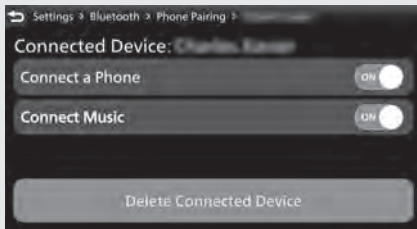

- 5 Laitteen nimi häviää näytöltä.



- 6 Palaa ajotietoihin, edelliselle näytölle tai aloitusnäyttöön. ➡ S. 40  
Voit määrittää edellä mainitut asetukset myös kosketusnäytössä.



## Äänentoistojärjestelmä *(Jatkuu)*

### Äänen toistaminen

Audiojärjestelmä voi toistaa musiikkia, joka on tallennettu Bluetooth®-yhteydellä liitettyyn laitteeseen.

#### [3] Albumin nimi

#### [2] Artistin nimi

#### [1] Kappaleen nimi

#### [5] Edistymispalkki



#### [4] Toisto-aika

#### [6] Kokonaisaika

### Näytön tiedot

Näytössä näkyvät tiedot vaihtelevat liitetyn laitteen ja toistettavan tiedoston tyyppin mukaan.

Järjestelmä tukee ID3-tunnistetietoja. Jos kappaleessa ei ole ID3-tunnistetta, kappaleen nimi tai tiedostonimi tulee näkyviin.

[1] Kappaleen nimi

[2] Artistin nimi

[3] Albumin nimi (kansion nimi)

[4] Toisto-aika

[5] Edistymispalkki

[6] Kokonaisaika

## Toista kappale

- 1 Yhdistä laite, jolta haluat toistaa.  
*Bluetooth®*-asetus: ➔ S. 149
- 2 Valitse [Media] ja paina sitten **ENT**-kytkintä.

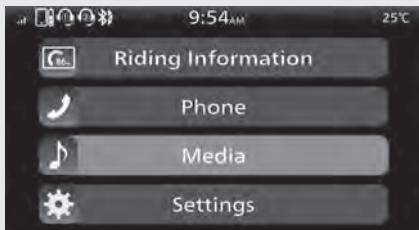

- 3 Valitse **▶** ja paina sitten **ENT**-kytkintä.

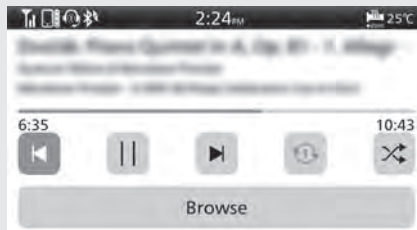

- 4 Palaa ajotietoihin, edelliselle näytölle tai aloitusnäyttöön. ➔ S. 40





Voit määrittää edellä mainitut asetukset myös kosketusnäytössä.

## Keskeytä kappale

Valitse **||** ja paina sitten **ENT**-kytkintä.  
Voit määrittää edellä mainitut asetukset myös kosketusnäytössä.

## Äänentoistojärjestelmä *(Jatkuu)*

### Vaihda kappaletta

- Hypätäksesi seuraavaan kappaleeseen: Paina  hyppäyspainiketta.
- Siirry nopeasti kappaleen sisällä: Pidä  hyppäyspainike painettuna.
- Palaa nykyisen tai edellisen kappaleen alkuun: Paina  takaisin-kytkintä.
- Siirry nopeasti kappaleen sisällä: Pidä painettuna  takaisin-kytkintä.

Voit määrittää edellä mainitut asetukset myös kosketusnäytössä.

### Valitse toistotila

Voit valita uusintatoiston tai satunnaistoiston. Audiotoistotilan tilaikoni tai audiotoistotilan tilaikonin väri muuttuu.

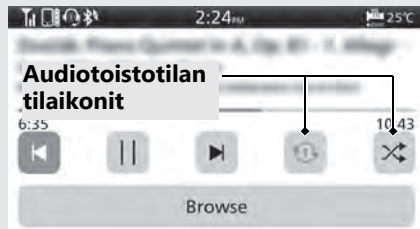

Selaa toistotiloja seuraavasti:

Valitse  ja paina sitten **ENT**-kytkintä.



(Musta) Ei uusintatoistotilaa: Ei uusintatoistoa.



(Sininen) Albumin uusintatoistotila: Toistaa kaikki nykyisen soittolistan kappaleet uudelleen ([Artists], [Albums] tai [Songs] jne.).



(Sininen) Kappaleen uusintatoistotila: Toistaa nykyisen kappaleen uudelleen.

Valitse  ja paina sitten **ENT**-kytkintä.



(Musta) Normaali toisto: Toistaa kappaleet alkuperäisessä järjestyksessä.



(Sininen) satunnaistoistotila: Toistaa kappaleet satunnaisessa järjestyksessä.

Voit määrittää edellä mainitut asetukset myös kosketusnäytössä.

## Äänentoistojärjestelmä *(Jatkuu)*

### Handsfree-puhelut

#### Using **Bluetooth®**-handsfree-puheluiden käyttäminen

*Bluetooth®* -handsfree-puheluiden avulla voit soittaa ja vastaanottaa puheluja ajoneuvon äänentoistojärjestelmän avulla ilman, että käsittelet matkapuhelinta.

Handsfree-puheluita varten tarvitset

*Bluetooth®* -yhteensopivan matkapuhelimen ja *Bluetooth®* -kuulokemikrofonit.

- Handsfree-puhelutoimintoja ei voi käyttää hipaisunäytöllä ajoneuvon liikkeessa.
- Jos *Bluetooth®* -yhteys on epävakaata ympäristön olosuhteiden tai radioaaltojen vuoksi, handsfree-puhelutoiminnot eivät ehkä ole käytettävissä.

- Puhettasi saattaa olla vaikea kuulla tuulen aiheuttaman melun tai ulkoisen melun vuoksi. Yritä tässä tapauksessa muuttaa mikrofonin asentoa tai säätää tuulilasin korkeutta. ➔ S. 263

## Valmistelu

- 1 Luo yhteys pariliitettyyn matkapuhelimeen.  
➔ S. 141
  - ▶ Yhteystiedot päivitetään jokaisen yhdistämisen jälkeen. Yhteystiedot päivitetään jokaisen yhdistämisen jälkeen.
- 2 Luo yhteys pariliitettyihin kuulokkeisiin.  
➔ S. 146
- 3 Valitse [Phone] ja paina sitten **ENT**-kytkintä.

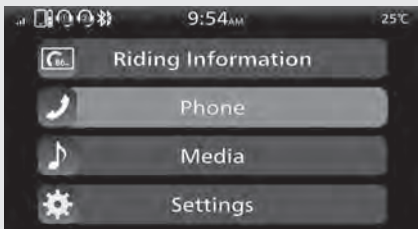

- 4 Palaa ajotietoihin, edelliselle näytölle tai aloitusnäyttöön. ➔ S. 40  
Voit määrittää edellä mainitut asetukset myös kosketusnäytössä.

## Puhelun soittaminen

Voit soittaa puheluita syöttämällä puhelinnumeron tai käyttämällä yhteystietoja, puheluhistoriaa tai pikavalintoja.

Vaihda puhelutilaa painamalla ◀ tai ▶ ▶ tai ▶▶ vasen/oikea-painikkeista.

Puhelutilat vaihtuvat seuraavasti:

[Call History] ⇌ [Speed Dial] ⇌ [Contacts]  
⇌ [Dial Number] ⇌ [Settings]

- Tietyt manuaaliset toiminnot ovat poissa käytöstä ajoneuvon liikkuessa. Harmaana näkynyt vaihtoehto ei ole valittavissa, ennen kuin ajoneuvo on pysähtynyt.
- Vain aiemmin tallennettuja pikavalintatallennuksia ja puheluhistoriaa voidaan käyttää ajoneuvon liikkuessa.

## Puhelimen äänenvoimakkuuden säätäminen: ➔ S. 91

## Äänentoistojärjestelmä *(Jatkuu)*

### Puhelun soittaminen puheluhistorian kautta [Call History]

Voit soittaa puhelun puheluhistorian kautta ajoneuvon liikkuesssa.

Puheluhistoriassa näkyvät viimeiset 30 soitettua, vastaanotettua tai vastaamatonta puhelua.



- 1 Valitse [Call History].
- 2 Valitse puhelinnumero, johon haluat soittaa ja paina sitten **ENT**-kytkintä.

 (sininen): Soitettu puhelu

 (sininen): Vastaanotettu puhelu

 (punainen): Vastaamaton puhelu

- 3 Lopeta puhelu painamalla vasemman ohjaustangon puheohjauskytkintä  eteenpäin.

► Voit suorittaa saman toimenpiteen valitsemalla näytöltä [End Call].

- 4 Palaa ajotietoihin, edelliselle näytölle tai aloitusnäyttöön.  S. 40

Voit määrittää edellä mainitut asetukset myös kosketusnäytössä.

## Puhelun soittaminen pikavalinnan kautta [Speed Dial]

Voit soittaa puhelun pikavalinnan kautta ajoneuvon liikuessa.

Jos haluat soittaa puheluita pikavalinnan kautta, on sinun tallennettava puhelinnumero etukäteen. **➡ S. 168**

Voit tallentaa enintään 4 puhelinnumeroa pikavalintoihin.

- 1 Valitse [Speed Dial].
- 2 Valitse henkilö, jolle haluat soittaa ja paina sitten **ENT**-kytkintä.  
Numero valitaan automaattisesti.

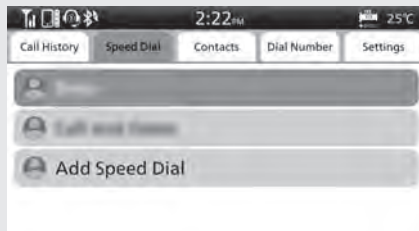

- 3 Lopeta puhelu painamalla vasemman ohjaustangon puheohjauskytkintä **☎/☎** eteenpäin.
  - ▶ Voit suorittaa saman toimenpiteen valitsemalla näytöltä [End Call].
- 4 Palaa ajotietoihin, edelliselle näytölle tai aloitusnäyttöön. **➡ S. 40**

Voit määrittää edellä mainitut asetukset myös kosketusnäytössä.





## Äänentoistojärjestelmä *(Jatkuu)*

### Puhelun soittaminen yhteystietojen kautta [Contacts]

Tämä toiminto ei ole käytössä ajoneuvon liikkeessa.

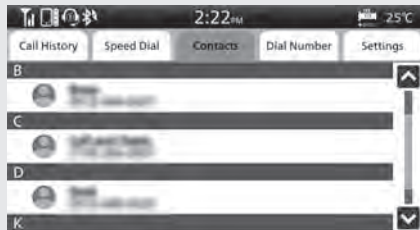
- 1 Pysäytä ajoneuvo.
- 2 Valitse [Contacts].
- 3 Yhteystiedot ovat aakkosjärjestyksessä. Valitse nimi ja paina sitten **ENT**-painiketta valinnan vahvistamiseksi.
- 4 Valitse puhelinnumero, johon haluat soittaa ja paina sitten **ENT**-kytkintä.

















- 5 Lopeta puhelu painamalla vasemman ohjaustangon puheohjauskytkintä  eteenpäin.
  - Voit suorittaa saman toimenpiteen valitsemalla näytöltä [End Call].
- 6 Palaa ajotietoihin, edelliselle näytölle tai aloitusnäyttöön.  S. 40

Voit määrittää edellä mainitut asetukset myös kosketusnäytössä.

## Puhelun soittaminen puhelinnumerolla [Dial Number]



Tämä toiminto ei ole käytössä ajoneuvon liikkeussa.

- 1 Valitse [Dial Number].
- 2 Paina  -kytkintä tai  -kytkintä tai paina  tai    vasen/oikea-painikkeista syöttääksesi numeron ja paina sitten  -kytkintä numeron vahvistamiseksi.
  - ▶ Kun käytössä on [+]: Valitse (0) ja pidä sitten painettuna  -kytkintä.

- 3 Valitse [CALL] ja paina sitten  -kytkintä soittaaksesi puhelun.
  - ▶ Peruuta puhelu painamalla  -kytkintä.
  - ▶ Puhelun soittaminen 1 sekunti  -kytkimen painamisen jälkeen: Valitse [+ Wait] ja paina sitten  -kytkintä.
  - ▶ Puhelun soittaminen 2 sekuntia  -kytkimen painamisen jälkeen: Valitse [+ 2 sec] ja paina sitten  -kytkintä.



## Äänentoistojärjestelmä *(Jatkuu)*

- 4 Lopeta puhelu painamalla vasemman ohjaustangon puheohjauskytkintä  eteenpäin.
  - ▶ Voit suorittaa saman toimenpiteen valitsemalla näytöltä [End Call].
- 5 Palaa ajotietoihin, edelliselle näytölle tai aloitusnäyttöön.  S. 40

Voit määrittää edellä mainitut asetukset myös kosketusnäytössä.

## Puhelinnumeron tallentaminen pikavalintalistaan

Voit tallentaa puhelinnumeroita pikavalintalistaan.

- 1 Valitse [Speed Dial].
- 2 Valitse [Add Speed Dial] ja paina sitten **ENT**-kytkintä.

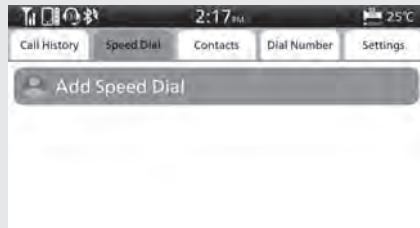

- 3 Puhelutiedot tulevat näkyviin.

- 4 Valitse puhelinnumero, jonka haluat tallentaa ja pidä sitten **ENT**-kytkintä painettuna. Puhelinnumero tallentuu pikavalintalistaan.

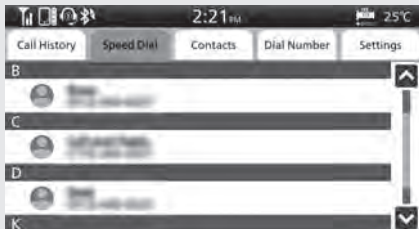

- 5 Palaa ajotietoihin, edelliselle näytölle tai aloitusnäyttöön. **← S. 40**

Voit määrittää edellä mainitut asetukset myös kosketusnäytössä.

## Puhelinnumeron poistaminen pikavalintalista

- 1 Valitse [Settings].
- 2 Valitse [Edit Speed Dial] ja paina sitten **ENT**-kytkintä.



## Äänentoistojärjestelmä *(Jatkuu)*

- 3 Valitse puhelinnumero, jonka haluat poistaa ja pidä sitten **ENT**-kytkintä painettuna.

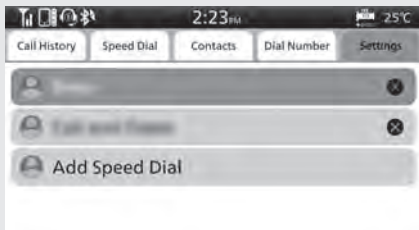

- 4 Palaa ajotietoihin, edelliselle näytölle tai aloitusnäyttöön. ➡ S. 40

Voit määrittää edellä mainitut asetukset myös kosketusnäytössä.

## Puhelun vastaanottaminen

Kun saat puhelun, kuulet äänimerkin ja Saapuva puhelu -näyttö tulee näkyviin.

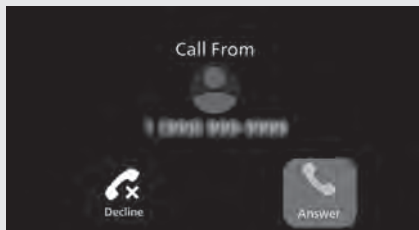

## Soittoääni

Jos yhdistetty puhelin tukee "in band ringtone"-toimintoa, puhelimeen tallennettu soittoääni kuuluu automaattisesti, kun saat puhelun.

Jos toimintoa ei tueta, kuulet audiojärjestelmään tallennetun soittoäänen.

## Puhelun vastaanottaminen

Kun saat puhelun, paina vasemman ohjaustangon  ääniohjauskytkintä eteenpäin vastataksesi siihen.

- Voit suorittaa saman toimenpiteen valitsemalla näytöltä [Answerl].

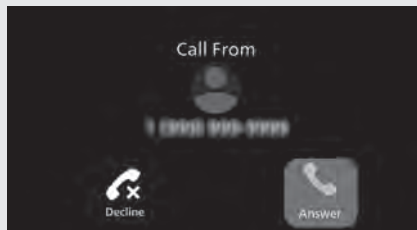

**Puhelimen äänenvoimakkuuden säätäminen:**  S. 91

## Äänentoistojärjestelmä *(Jatkuu)*

### Puhelun hylkääminen

Kun saat puhelun, pidä vasemman ohjaustangon  ääniohjauskytkintä painettuna eteenpäin hylätäksesi sen.

- Voit suorittaa saman toimenpiteen valitsemalla näytöltä [Decline].

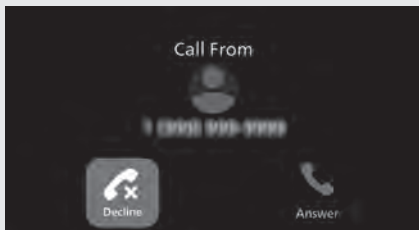

### Puhelun lopettaminen

Puhuessasi puhelua paina vasemman ohjaustangon  ääniohjauskytkintä eteenpäin lopettaaksesi sen.

- Voit suorittaa saman toimenpiteen valitsemalla näytöltä [End Call].

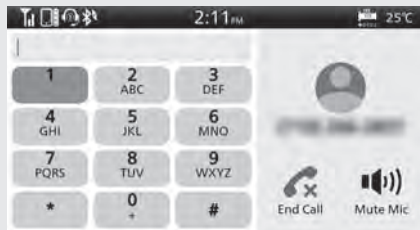

## Apple CarPlay

Jos yhdistät järjestelmään Apple CarPlay-yhteensopivan iPhoneen USB-liittimellä, voit käyttää monitoiminäyttöä iPhoneen näytön sijaan puheluiden soittamiseen, musiikin kuunteluun, karttojen katseluun (navigointiin) ja viestien lukemiseen.

- Vain iPhone 5 tai uudemmat versiot, joissa on iOS 10 tai uudempi käyttöjärjestelmä ovat yhteensopivia Apple CarPlayn kanssa.
- Pysäköi ajoneuvosi turvalliseen paikkaan ennen kuin yhdistät iPhoneasi Apple CarPlay-järjestelmään ja käynnistät yhteensopivia sovelluksia.

- Honda ei missään tapauksessa ole vastuussa iPhoneen käytön aikana tapahtuneista vaurioista tai ongelmista.
- Jos mobiiliverkon kommunikaatio on epävakaata ympäröivistä olosuhteista tai signaalin vahvuudesta johtuen, Apple CarPlay toiminnot eivät välttämättä ole saatavilla.
- Jotta Apple CarPlayta voidaan käyttää, on järjestelmällä oltava yhteys kuulokkeisiin. Jos yhteys kuulokkeisiin katkeaa johtuen kuulokkeiden akun tyhjenemisestä tai yhteyden katkeamisesta, Apple CarPlayta ei voida käyttää ennen kuin yhteys on muodostettu uudelleen.
- Et voi käyttää Apple CarPlayta kosketusnäytön avulla ajoneuvon ollessa liikkeellä.



## Äänentoistojärjestelmä *(Jatkuu)*

- Näytöllä näkyvät sovellusten ja valikkojen kohdat voivat olla erilaisia riippuen yhdistetystä laitteesta ja iOS-versiosta.
- Kun puhelin on yhdistettynä Apple CarPlay -järjestelmään, kaikki puhelut ohjautuvat Apple CarPlayn kautta. Jos haluat soittaa *Bluetooth*® handsfreen kautta, irrota USB-johdo iPhoneasi ja yhdistä iPhone *Bluetooth*® -yhteyden kautta.

### **Pariliitetyn laitteen yhdistäminen:**

➔ S. 141

- Tarkemmat tiedot siitä, missä maissa ja millä alueilla Apple CarPlay on saatavilla sekä toimintaan liittyviä lisätietoja löydät Applen kotisivuilta.
- Apple CarPlay on Apple Inc.:in tavaramerkki.

## Apple CarPlayn käytön vaatimukset ja rajoitukset

Apple CarPlay vaatii toimiakseen yhteensopivan iPhoneen, jossa on aktiivinen liittymä ja datasiirto. Operaattorisi hinnasto pätee.

Käyttöjärjestelmien, laitteiden, ohjelmistojen ja muun Apple CarPlay -toimintojen tarjoamiseen olennaisesti kuuluvan tekniikan muutokset sekä uudet tai tarkistetut viranomaismääräykset voivat johtaa Apple CarPlay -toimintojen ja -palvelujen vähenemiseen tai lakkaamiseen.

Honda ei voi eikä takaa Apple CarPlay -järjestelmän suorituskykyä tai toimivuutta tulevaisuudessa.

Kolmannen osapuolen sovelluksia voi käyttää, jos ne ovat yhteensopivia Apple CarPlayn

kanssa. Lisätietoja yhteensopivista sovelluksista on Applen kotisivuilla.

## Käyttäjä- ja ajoneuvotietojen käyttö

Apple CarPlayn iPhonele lähettämien tai iPhoneista lähettämien käyttäjä- ja ajoneuvotietojen käyttöön ja käsittelyyn sovelletaan Applen iOS-käyttöehtoja ja Applen tietosuojakäytäntöä.

## Äänentoistojärjestelmä *(Jatkuu)*

### Apple CarPlay -sovelluksen määrittäminen

Apple CarPlay -sovelluksen käyttö parantaa Apple CarPlay -käyttökokemusta välittämällä tiettyjä käyttäjä- ja ajoneuvotietoja (kuten ajoneuvon sijainti, nopeus ja tila) iPhoneen. Sinun on annettava lupa näiden tietojen jakamiseen näytössä.

- 1 Muodosta pariliitos kuulokkeisiin. ➔ S. 146
  - 2 Kytke iPhonesi sertifioidulla kaapelilla USB-liittimeen. ➔ S. 182
    - ▶ Jos seuraava näyttö tulee näkyviin, Apple CarPlayta ei voi käyttää, mutta saat USB-liittimestä virtaa.
1. Valitse [OK] ja paina sitten **ENT**-kytkintä.



### Apple CarPlay -sovelluksen salliminen:

➔ S. 178

- 3 Kun näyttöön tulee viesti, valitse [Enable] ja paina sitten **ENT**-kytkintä.
- ▶ Aseta [Remember My Choice] -kohtaan valinta ON, jotta sinulta ei kysytä uudelleen seuraavalla kerralla.



**[Enable] kun [Remember My Choice] on [OFF]:** Sallii vain kerran. (Kysymys tulee uudelleen näyttöön ensikerralla.)

**[Enable] kun [Remember My Choice] on [ON]:** Sallii milloin tahansa.

(Kehote ei näy uudelleen.)

**[Disable] kun [Remember My Choice] on [OFF]:** Ei anna lupaa.

**[Disable] kun [Remember My Choice] on [ON]:** Ei anna lupaa milloin tahansa.

(Kehote ei näy uudelleen.)

4 Salli Apple CarPlay asetukset. ➡ S.178

5 Apple CarPlay valikonäyttö tulee näkyviin. Voit määrittää edellä mainitut asetukset myös kosketusnäytössä.

**Kysymys tulee näkyviin:** ➡ S.180

## Äänentoistojärjestelmä *(Jatkuu)*

### Salli tai älä salli Apple CarPlay

- 1 Valitse [Connected Services] ja paina sitten **ENT**-kytkintä.

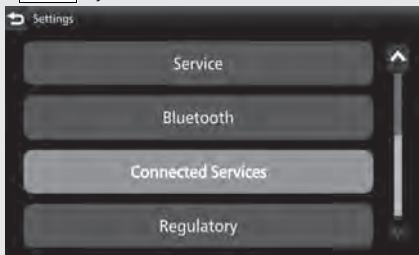

- 2 Valitse [Apple CarPlay] ja paina sitten **ENT**-kytkintä.

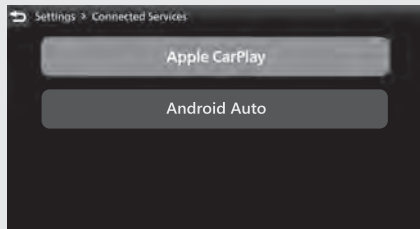

- 3 Valitse laitteesi nimi ja paina sitten **ENT**-kytkintä.

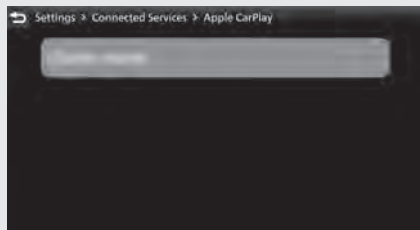

Apple CarPlay -sovelluksen salliminen:

- Valitse [Enable Apple CarPlay] ja paina sitten **ENT** -kytkin asentoon [ON] kytkeäksesi toiminnon päälle.



- Palaa ajotietoihin, edelliselle näytölle tai aloitusnäyttöön. ➡ S. 40

Voit määrittää edellä mainitut asetukset myös kosketusnäytössä.

Apple CarPlay -sovelluksen kieltäminen:

- Valitse [Enable Apple CarPlay] ja paina sitten **ENT** -kytkin asentoon [OFF] estääksesi toiminnon.



- Palaa ajotietoihin, edelliselle näytölle tai aloitusnäyttöön. ➡ S. 40

Voit määrittää edellä mainitut asetukset myös kosketusnäytössä.

## Äänentoistojärjestelmä *(Jatkuu)*

### Valitse Ask On tai Ask Off Apple CarPlay kysymysnäytöltä

- 1 Valitse [Connected Services] ja paina sitten **ENT**-kytkintä.

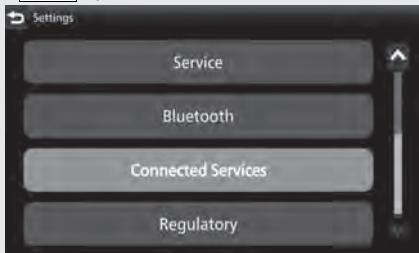

- 2 Valitse [Apple CarPlay] ja paina sitten **ENT**-kytkintä.

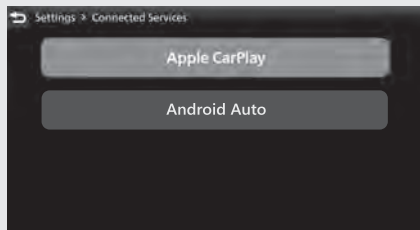

- 3 Valitse laitteesi nimi ja paina sitten **ENT**-kytkintä.

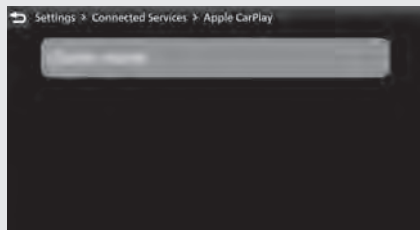

Kysy yhdistettäessä:

- 4 Valitse [Ask on Connection] ja paina sitten **ENT** -kytkin asentoon [ON] kytkeäksesi toiminnon päälle.



- 5 Palaa ajotietoihin, edelliselle näytölle tai aloitusnäyttöön. ➡ S. 40

Voit määrittää edellä mainitut asetukset myös kosketusnäytössä.

Kysy yhdistettäessä:

- 4 Valitse [Ask on Connection] ja paina sitten **ENT** -kytkin asentoon [ON] kytkeäksesi toiminnon päälle.



- 5 Palaa ajotietoihin, edelliselle näytölle tai aloitusnäyttöön. ➡ S. 40

Voit määrittää edellä mainitut asetukset myös kosketusnäytössä.



## Äänentoistojärjestelmä *(Jatkuu)*

### iPhone yhdistäminen

- Älä jätä laitettasi ajoneuvoon (etuistuimen tai takaistuimen alle jne.). Kuumuus vahingoittaa sitä.
- Suosittelemme varmuuskopioimaan tietosi ennen toistoa.
- Voit ladata iPhone USB-kaapelilla kun virtalukko on asennossa **I** (On). Latausaika voi olla tavallista pidempi.
- Suosittelemme suojaamaan laitteet audiopussukalla tai pehmeällä kankaalla niiden suojaamiseksi vaurioilta.
- Varo kastelemasta USB-liitintä.
- Älä kytke hubin kautta.
- Älä kytke epäyhteensopivia laitteita.
- Jos audiojärjestelmä ei tunnista iPhonea, koita yhdistää se uudelleen tai buuttaa laite.

**iPhone yhdistäminen:**  S. 221

### iPhone irti kytkeminen

Voit kytkeä iPhonesi irti milloin vain. Seuraa laitteen ohjeita siitä, miten se irrotetaan kaapelista.

## Apple CarPlay Menu

### Apple CarPlay valikkonäyttö



Siirry takaisin aloitusnäyttöön

Siirry takaisin Apple CarPlay valikkonäyttöön

### Aloitusnäyttö

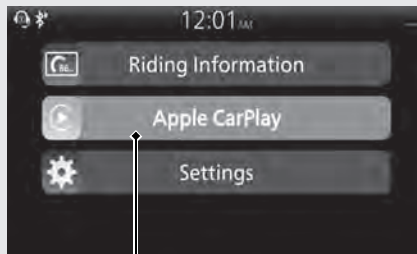

Siirry Apple CarPlay valikkonäyttöön

## **Äänentoistojärjestelmä** *(Jatkuu)*

### **Puhelin**

Tarkastele yhteystietoja, soita puheluita tai kuuntele ääniviestejä.

### **Musiikki:**

Toista iPhonelle tallennettua musiikkia.

### **Kartat**

Näytä Apple CarPlay karttoja ja käytä navigointia kuten tekisit iPhonellasi.

### **Viestit**

Lue ja vastaa tekstiviesteihin tai luetuta viestejä.

### **Honda**

Palaa aloitusnäytölle.



Palaa Apple CarPlay -valikkonäytölle.

## Apple CarPlayn käyttäminen

### Sirin kautta

Aktividaksesi Sirin, on yhdistettynä oltava (ajajan) kuulokkeet. ➔ S. 146

## Sirin aktivoiminen

- 1 Käynnistä Apple CarPlay. ➔ S. 176
- 2 Avaa puhelimesi lukitus ja kytke Siri päälle.
  - ▶ Katso lisätietoja iPhoneen käyttöoppaasta tms.
- 3 Paina vasemman ohjaustangon puheohjauskytkintä  eteenpäin.

## Äänentoistojärjestelmä *(Jatkuu)*

- 4 Sano pariliitetyjen kuulokkeiden mikrofoniin äänikomento.

Siri ei välttämättä tunnista komentoa oikein johtuen ajon aikaisesta tuulesta tai ulkoisista äänistä. Yritä tässä tapauksessa muuttaa mikrofonin asentoa tai säätää tuulilasin korkeutta. ➔ S. 263

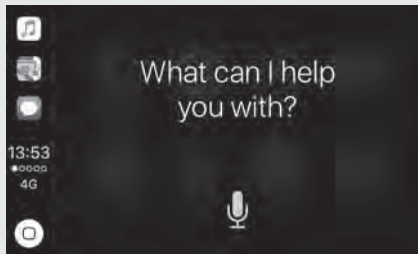

Käy osoitteessa [www.apple.com/ios/siri](http://www.apple.com/ios/siri).

### Sirin sammuttaminen

Paina vasemman ohjaustangon puheohjauskytkintä  eteenpäin. Voit määrittää edellä mainitut asetukset myös kosketusnäytössä.

Siri on Apple Inc.:in tavaramerkki.

## Android Auto

Jos liität Android Auto -yhteensopivan Android-puhelimen järjestelmään USB-portin kautta, voit käyttää puhelimen, Google Maps -toimintoja (navigointi) sekä ilmoituskeskus- ja äänihakutoimintoja monitoiminäytön sijaan. Kun käytät Android Autoa ensimmäisen kerran, sinun on tehtävä alkuasetus puhelimen näytössä. Suosittelemme, että teet nämä alkuasetukset turvallisesti pysäköitynä ennen Android Auton käyttöä.

- Jotta voit käyttää Android Autoa, sinun on ladattava Android Auto -sovellus Google Playsta älypuhelimeesi.
- Vain Android 5.0 tai sen uudempi versio on yhteensopiva Android Auto -sovelluksen kanssa. Bluetooth A2DP -ominaisuutta ei voi käyttää Android-puhelimessa.

- Pysäköi ajoneuvo turvalliseen paikkaan ennen Android-puhelimen liittämistä Android Autoon ja yhteensopivien sovellusten käynnistämistä.
- Honda ei missään tapauksessa ole vastuussa Android-puhelimen käytön aikana tapahtuneista vaurioista tai ongelmista.
- Jos mobiiliverkon kommunikaatio on epävakaata ympäröivistä olosuhteista tai signaalin vahvuudesta johtuen, Android Auto -toiminnot eivät välttämättä ole saatavilla.

- Android Auton täysien toimintojen käyttämiseksi tarvitaan kuulokeliitäntä.

### **Pariliitetyn laitteen yhdistäminen:**

 **S. 141**

- Et voi käyttää Android Autoa kosketusnäytön avulla ajoneuvon ollessa liikkeellä.

## Äänentoistojärjestelmä *(Jatkuu)*

- Näytöllä näkyvät sovellusten ja valikkojen kohdat voivat olla erilaisia riippuen yhdistetystä laitteesta ja Android-versiosta.
- Kun Android-puhelin on liitettyä Android Autoon, *Bluetooth*<sup>®</sup>-ääntä ei voi käyttää.
- Voit liittää Android-puhelimen suoraan USB-liitäntään sertifioidulla kaapelilla. Varmista, että käytät laitteen mukana toimitettua USB-kaapelia.
- Äänentoistojärjestelmä ei ehkä ole yhteensopiva uusimman mallin ja uusimman käyttöjärjestelmäversion kanssa.
- Tarkemmat tiedot siitä, missä maissa ja millä alueilla Android Auto on saatavilla sekä toimintaan liittyviä lisätietoja löydät Android Auton kotisivuilta.
- Google, Android, Google Maps, Google Play ja Android Auto ovat Google LLC:n tavaramerkkejä.

## Android Auton toimintavaatimukset ja rajoitukset

Android Auto vaatii toimiakseen yhteensopivan Android-puhelimen, jossa on aktiivinen liittymä ja datasiirto. Operaattorisi hinnasto pätee.

Käyttöjärjestelmien, laitteiden, ohjelmistojen ja muiden Android Auto -toimintojen tarjoamiseen olennaisesti kuuluvan tekniikan muutokset sekä uudet tai tarkistetut viranomais määräykset voivat johtaa Android Auton toimintojen ja palvelujen vähenemiseen tai lakkaamiseen.

Honda ei voi taata eikä takaa Android Auton suorituskykyä tai toimivuutta tulevaisuudessa.

Kolmannen osapuolen sovelluksia voi käyttää, jos ne ovat yhteensopivia Android Auton kanssa. Lisätietoja yhteensopivista sovelluksista on Android Auton kotisivuilla.

### **Käyttäjä- ja ajoneuvotietojen käyttö**

Android Auton puhelimesi/puhelimestasi lähettämien käyttäjä- ja ajoneuvotietojen käyttöön ja käsittelyyn sovelletaan Googlen tietosuojakäytäntöä.



## Äänentoistojärjestelmä *(Jatkuu)*

### Android Auton määrittäminen

Kun liität Android-puhelimen laitteeseen USB-portin kautta, Android Auto käynnistyy automaattisesti.

Android Auton käyttö johtaa tiettyjen käyttäjä- ja ajoneuvotietojen (kuten ajoneuvon sijainnin, nopeuden ja tilan) siirtämiseen Android-puhelimeesi Android Auton käyttäjäkokemuksen parantamiseksi. Sinun on annettava lupa näiden tietojen jakamiseen näytössä.

1 Muodosta pariliitos kuulokkeisiin. ➔ S. 146

2 Liitä Android-puhelin USB-liitäntään.

➔ S. 221

- ▶ Alusta Android Auto vain, kun ajoneuvo on pysäköity turvallisesti. Kun Android Auto havaitsee puhelimen ensimmäisen kerran, puhelin on määritettävä niin, että automaattinen pariliitos on mahdollista. Lisätietoja on puhelimen mukana toimitetussa käyttöoppaassa.

- 3 Kun näyttöön tulee vastuuvapauslauseke, valitse [Enable] ja paina sitten **ENT**-kytkintä.
- ▶ Aseta [Remember My Choice] -kohtaan valinta ON, jotta sinulta ei kysytä uudelleen seuraavalla kerralla.

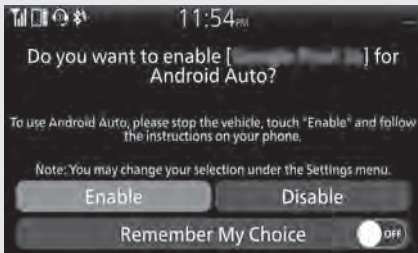

**[Enable] kun [Remember My Choice] on [OFF]:** Sallii vain kerran. (Kysymys tulee uudelleen näyttöön ensikerralla.)

**[Enable] kun [Remember My Choice] on [ON]:** Sallii milloin tahansa. (Kehote ei näy uudelleen.)

**[Disable] kun [Remember My Choice] on [OFF]:** Ei anna lupaa.

**[Disable] kun [Remember My Choice] on [ON]:** Ei anna lupaa milloin tahansa. (Kehote ei näy uudelleen.)

- 4 Ota käyttöön Android Auto -asetus **➔ S. 187**

- 5 Android Auto -näyttö avautuu.

- 6 Avaa sovelluksen käynnistysnäyttö valitsemalla  ja painamalla sitten **ENT**-kytkintä.

Voit määrittää edellä mainitut asetukset myös kosketusnäytössä.

**Kysymys tulee näkyviin:** **➔ S. 187**

## Äänentoistojärjestelmä *(Jatkuu)*

### Salli tai älä salli Android Auto

- 1 Valitse [Connected Services] ja paina sitten **ENT**-kytkintä.

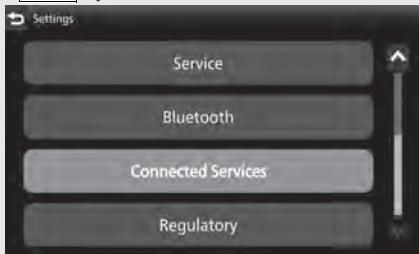

- 2 Valitse [Android Auto] ja paina sitten **ENT**-kytkintä.

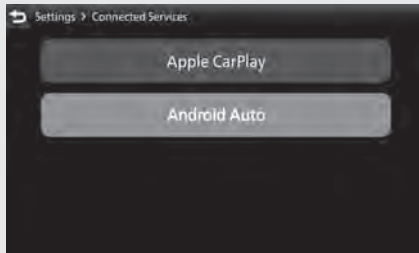

- 3 Valitse laitteesi nimi ja paina sitten **ENT**-kytkintä.

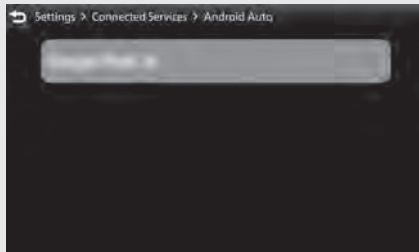

Android Auton ottaminen käyttöön:

- 4 Valitse [Enable] ja paina sitten **ENT** -kytkin asentoon [ON] kytkeäksesi toiminnon päälle.

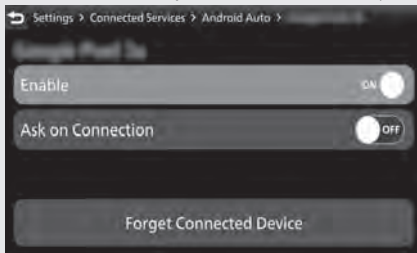

- 5 Palaa ajotietoihin, edelliselle näytölle tai aloitusnäyttöön. **←S. 40**

Voit määrittää edellä mainitut asetukset myös kosketusnäytössä.

Android Auton poistaminen käytöstä:

- 4 Valitse [Enable] ja paina sitten **ENT** -kytkin asentoon [OFF] estääksesi toiminnon.

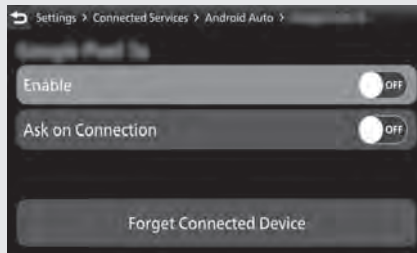

- 5 Palaa ajotietoihin, edelliselle näytölle tai aloitusnäyttöön. **←S. 40**

Voit määrittää edellä mainitut asetukset myös kosketusnäytössä.

## Äänentoistojärjestelmä *(Jatkuu)*

### Valitse Ask On tai Ask Off

### Android Auton vastuuvapauslausekkeen näytöstä

- 1 Valitse [Connected Services] ja paina sitten **ENT**-kytkintä.

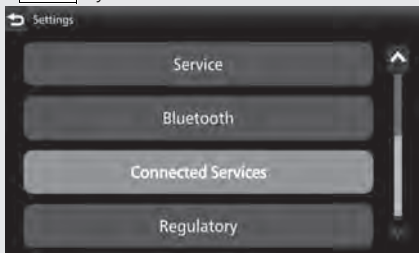

- 2 Valitse [Android Auto] ja paina sitten **ENT**-kytkintä.

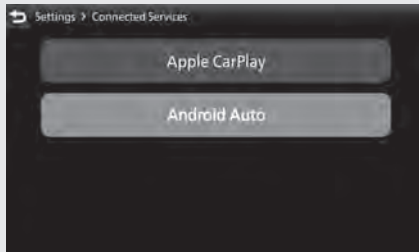

- 3 Valitse laitteesi nimi ja paina sitten **ENT**-kytkintä.

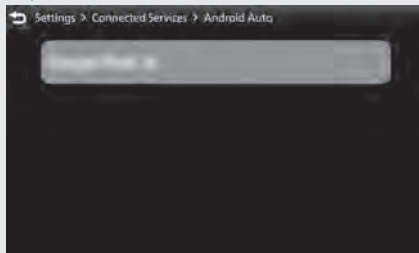

Kysy yhdistettäessä:

- 4 Valitse [Ask on Connection] ja paina sitten **ENT** -kytkin asentoon [ON] kytkeäksesi toiminnon päälle.



- 5 Palaa ajotietoihin, edelliselle näytölle tai aloitusnäyttöön. ➔ S. 40

Voit määrittää edellä mainitut asetukset myös kosketusnäytössä.

Kysy yhdistettäessä:

- 4 Valitse [Ask on Connection] ja paina sitten **ENT** -kytkin asentoon [ON] kytkeäksesi toiminnon päälle.

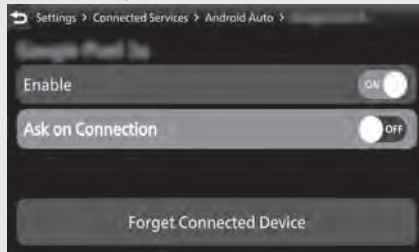

- 5 Palaa ajotietoihin, edelliselle näytölle tai aloitusnäyttöön. ➔ S. 40

Voit määrittää edellä mainitut asetukset myös kosketusnäytössä.

## Äänentoistojärjestelmä *(Jatkuu)*

### Android-puhelimen yhdistäminen

- Älä jätä laitettasi ajoneuvoon (etuistuimen tai takaistuimen alle jne.). Kuumuus vahingoittaa sitä.
- Suosittelemme varmuuskopioimaan tietosi ennen toistoa.
- Voit ladata Android-puhelimen USB-kaapelilla kun virtalukko on asennossa **■** (On). Latausaika voi olla tavallista pidempi.
- Suosittelemme suojaamaan laitteet audiopussukalla tai pehmeällä kankaalla niiden suojaamiseksi vaurioilta.
- Varo kastelemasta USB-liitintä.
- Älä kytke hubin kautta.
- Jos audiojärjestelmä ei tunnista Android-puhelinta, koita yhdistää se uudelleen tai käynnistä laite uudelleen.

### Android-puhelimen yhdistäminen:

➔ S. 221

### Android-puhelimen yhteyden katkaiseminen

Voit katkaista Android-puhelimen yhteyden milloin vain.

Seuraa laitteen ohjeita siitä, miten se irrotetaan kaapelista.

## Sovelluksen käynnistysnäyttö

### Sovelluksen käynnistysnäyttö

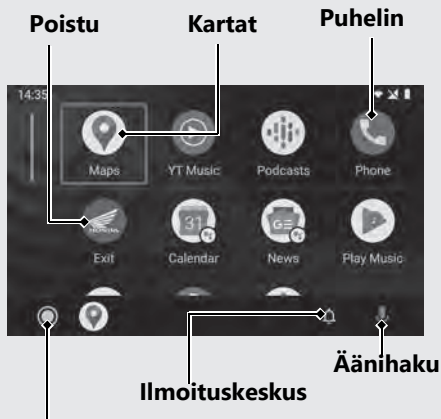

**Siirry sovelluksen käynnistysnäyttöön**

### Aloitusskäyttö

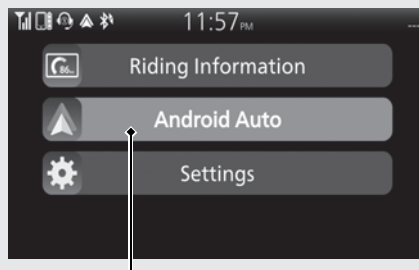

**Siirry Android Auto -näyttöön**



## Äänentoistojärjestelmä *(Jatkuu)*

### Kartat

Näytä Google Maps ja käytä navigointitoimintoa samalla tavalla kuin Android-puhelimellasi. Kun ajoneuvo liikkuu, näppäimistöllä ei voi syöttää tietoja. Pysäytä ajoneuvo turvalliseen paikkaan, jotta voit tehdä haun tai syöttää muita tietoja.

### Puhelin

Soita ja vastaanota puheluita sekä kuuntele vastaajaviestejä.

 Äänihaku

Käytä äänihakua.

 Ilmoituskeskus

Katso viimeisimmät puhelut, viestit ja hälytykset.

### Siirry sovelluksen käynnistysnäyttöön

Sovelluksen käynnistysikkuna avautuu.

### Poistu

Palaa aloitusnäytölle.

## Äänihaun käyttäminen

Äänihaun aktivoimiseksi ajoneuvolla on oltava pariiliitos kuulokkeisiin tai muuhun laitteeseen.

→ S. 146

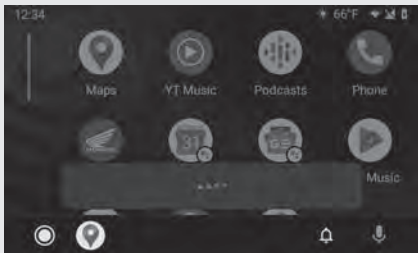

Paina vasemman ohjaustangon ääniohjauskytkintä eteenpäin , kun haluat käyttää Android Autoa äänelläsi.

Voit käynnistää äänihaun myös valitsemalla -kuvakkeen.

Äänihaku välttämättä tunnista komentoa oikein johtuen ajon aikaisesta tuulesta tai

ulkoisista äänistä. Yritä tässä tapauksessa muuttaa mikrofoniin asentoa tai säätää tuulilasin korkeutta.

## Seuraavassa on esimerkkejä äänikomennoista:

- Vastaa tekstiviestiin.
- Soita vaimolleni.
- Navigoi Hondalle.
- Toista musiikkiani.
- Lähetä tekstiviesti vaimolleni.
- Soita kukkakauppaan.

Lisätietoja on Android Auton kotisivuilla.

# Moottorin käynnistäminen

NT1100A

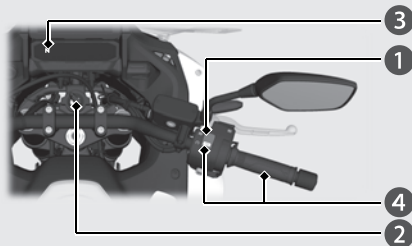

Käynnistä moottori seuraavien ohjeiden mukaisesti riippumatta siitä, onko moottori kylmä vai lämmin.



## HUOM.

- Jos moottori ei käynnisty 5 sekunnissa, käännä virtakytkin asentoon **O** (Off) ja odota 10 sekuntia ennen kuin yrität käynnistä moottorin uudelleen, jotta akkujännite ehtii palautua.
- Pitkä joutokäynti nopeilla kierroksilla ja moottorin yli-kierrokset saattavat vahingoittaa moottoria ja pakoputkistoa.
- Äkilliset kaasutukset ja n. yli 5 minuuttia kestävä nopea joutokäynti saattavat aiheuttaa pakoputken värjäntymistä.
- Moottori ei käynnisty, jos kaasu on kokonaan auki.

- 1 Varmista, että moottorin sammutuskytkin on asennossa **O** (Run).
- 2 Käännä virtalukko asentoon **I** (On).
- 3 Vaihda vaihde vapaalle (**N**-merkkivalo syttyy). Voit myös painaa kytkinvipua ajoneuvon käynnistämiseksi, kun vaihde on kytkettyä ja seisontatuki on ylhäällä.

- ④ Paina **KÄYNNIS**  -painiketta kaasun ollessa kokonaan kiinni.
- ▶ Jos moottorin käynnistäminen ei onnistu, avaa kaasua hieman (noin 3 mm, ilman vapaaliikettä) ja paina **KÄYNNIS**  -painiketta.

### Noin 3 mm ilman vapaaliikettä

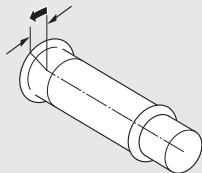

### Jos moottori ei käynnisty:

- ① Avaa kaasua kokonaan ja paina **KÄYNNIS**  -painiketta 5 sekunnin ajan.
- ② Toista normaalit käynnistystoimenpiteet.
- ③ Jos moottori käynnistyy, avaa kaasua hieman, jos joutokäynti on epätasaista.
- ④ Jos moottori ei käynnisty, odota 10 sekuntia ennen kuin yrität vaiheita ① ja ② uudelleen.

**Jos moottori ei käynnisty**  **S. 265**

## Moottorin käynnistäminen *(Jatkuu)*

NT1100D

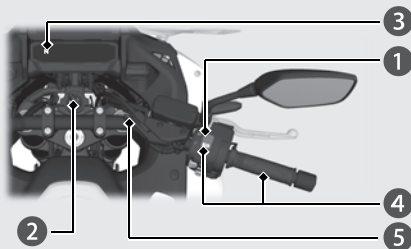

Käynnistä moottori seuraavien ohjeiden mukaisesti riippumatta siitä, onko moottori kylmä vai lämmin.



### HUOM.

- Jos moottori ei käynnisty 5 sekunnissa, käännä virtalukko asentoon **O** (Off) ja odota 10 sekuntia ennen kuin yrität käynnistä moottorin uudelleen, jotta akkujännite ehtii palautua.
- Pitkä joutokäynti nopeilla kierroksilla ja moottorin ylikierrokset saattavat vahingoittaa moottoria ja pakoputkistoa.
- Äkilliset kaasutukset ja n. yli 5 minuuttia kestävä nopea joutokäynti saattavat aiheuttaa pakoputken värjäytymistä.
- Moottori ei käynnisty, jos kaasu on kokonaan auki.

- 1 Varmista, että moottorin sammutuskytkin on asennossa **O** (Run).
- 2 Käännä virtalukko asentoon **I** (On).
- 3 Tarkista, että vaihte on vapaalla (**N**-merkkivalo syttyy).

- 4 Paina **KÄYNNIS**  -painiketta kaasun ollessa kokonaan kiinni.
- ▶ Jos moottorin käynnistäminen ei onnistu, avaa kaasua hieman (noin 3 mm, ilman vapaaliikettä) ja paina **KÄYNNIS**  -painiketta.

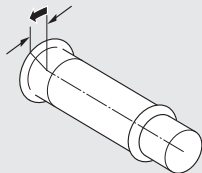

### Noin 3 mm ilman vapaaliikettä



- 5 Varmista, että vapautat seisontajarrun ennen ajamista.  **S. 119**

**Jos moottori ei käynnisty**  **S. 201**

### Kun sammutat moottorin

- ① Sammuttaaksesi moottorin, vaihda vaihde vapaalle (**N**-merkkivalo syttyy).
  - ▶ Jos käännät virtalukon asentoon  (Off), kun vaihde on kytkettynä, moottori sammuu kytkin vapautettuna.
- ② Käännä virtalukko asentoon  (Off).
- ③ Kytke seisontajarru, kun pysäköit ajoneuvon.

 **S. 119**

# Vaihteiden vaihtaminen

## NT1100A

Ajoneuvosi vaihteistossa on 6 vaihdetta eteenpäin yksi alas viisi ylös -tyyppisesti.

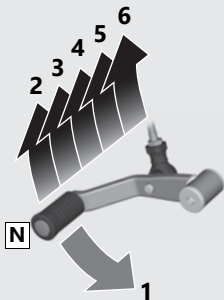

## NT1100D

Ajoneuvossasi on automaattisesti ohjattu 6-vaihteinen vaihteisto. Vaihteita voidaan vaihtaa automaattisesti (AT MODE) tai manuaalisesti (MT MODE).

Jos kytket vaihteen päälle sivuseisontatuen ollessa alhaalla, moottori sammuu.

## Kaksoiskytkinvaihteisto

NT1100D

Jotta kuljettajan tarpeet voitaisiin huomioida mahdollisimman kattavasti erilaisissa tilanteissa, vaihteistossa on kolme käyttötilaa: AT MODE (sisältää D-tilan tavallista käyttöä varten ja kolmitasoisen S-tilan urheilulliseen ajoon), MT MODE (MT-tila 6-vaihteiseen manuaalikäyttöön), jossa on sama vaihtotuntuma kuin manuaalivaihteistossa.

► Käytä aina suositeltuja renkaiden ja rattaita, jotta kaksoiskytkinvaihteisto toimisi asianmukaisesti. Kaksoiskytkinvaihteisto tekee itsetarkistuksen välittömästi moottorin käynnistymisen jälkeen.

Vaihteen asennon osoittimen ikkunaan tulee "-" muutaman sekunnin ajaksi, minkä jälkeen se poistuu. Kun "-" näkyy ikkunassa, ei vaihdetta voida kytkeä.

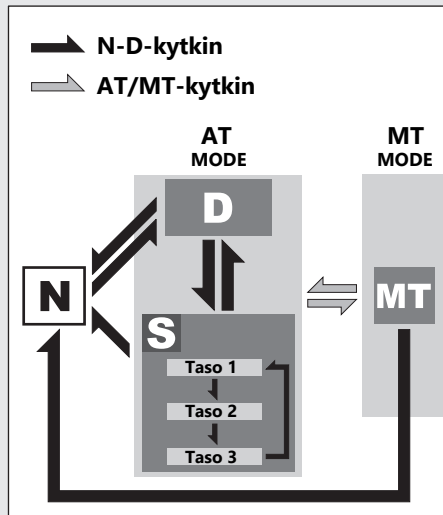



## Vaihteiden vaihtaminen *(Jatkuu)*

**Vapaavaihte (N):** Vapaavaihte valitaan automaattisesti, kun käännät virtalukon asentoon **I** (On).

**Jos vapaavaihdetta ei valita, kun käännät virtalukon asentoon **I** (On).**

- ▶ Käännä virtalukko asentoon **O** (Off) ja takaisin asentoon **I** (On).
- ▶ Jos vapaavaihdetta ei vielä kukaan valita, kun olet kääntänyt virtalukon asentoon **O** (Off) ja takaisin asentoon **I** (On). ➔ **S. 271**  
Vaihteiston siirtyessä vapaavaihteelle (N) saattaa kuulua napsahduksia. Tämä on normaalia.

## Kun voit vaihtaa N- ja D-tilan välillä

- ▶ Ajoneuvo on pysäytettynä ja moottori käy tyhjäkäyntiä.
- ▶ Kaasu on kokonaan suljettu. Vapaavaihteelta ei voi vaihtaa D-tilaan, kun kaasua käytetään.
- ▶ Et voi vaihtaa N- ja D-tilojen välillä, kun pyörät pyörivät.
- ▶ Sivuseisontatuki on nostettuna.

### HUOM.

Älä käytä kaasua pitääksesi ajoneuvon paikallaan ylämäessä, jotta kytkin ei vaurioidu.

**AT MODE:** Tässä tilassa vaihteita vaihdetaan automaattisesti ajo-olosuhteiden mukaisesti. AT MODE -tilassa voit myös hetkellisesti vaihtaa vaihdetta suuremmalle vaihdon kytkimellä (+) tai pienemmälle vaihdon kytkimellä (-). Nämä kytkimet ovat kätevät, jos haluat hetkellisesti esimerkiksi vaihtaa pienemmälle vaihteelle ennen käynnöstä tms.



AT MODE -tilassa voit valita kahdesta eri tilasta: D-tila ja S-tila.

**D-tila (AT):** Tämä on standarditila, kun AT MODE on valittuna. Valitse D-tila tavallista käyttöä ja hyvää polttoainetaloudellisuutta varten.

**S-tila (AT):** Valitse tämä tila ajaessasi AT MODE -tilassa ja tarvitessasi lisää tehoa esimerkiksi ohitustilanteessa, ylämäessä tai lähtiessäsi liikkeelle.

S-tilassa on kolme tasoa.

**MT MODE:** MT MODE (6-vaihteinen manuaalikäyttö) Tässä tilassa voit valita jonkun 6 vaihteesta.

## Vaihteiden vaihtaminen *(Jatkuu)*

### Vaihtaminen vapaavaihteen ja AT MODE/MT MODE -tilojen välillä

#### Vaihtaminen vapaalta (N) AT MODE -tilaan

D-tilan ilmaisin syttyy, vaihteen asennon osoittimessa näkyy D", ja ensimmäinen vaihde valitaan.

Paina N-D-kytkimen **D-S**-puolta (①).

#### Vaihtaminen AT- MT MODE -tilasta vapaavaihteelle

Paina N-D-kytkimen **N**-puolta (②).

#### Vaihtaminen D-tilan ja S-tilan välillä AT MODE -tilassa

Paina N-D-kytkimen **D-S**-puolta. S tai D näytetään vaihteen asennon osoittimessa. (③, ④).

### Siirtyminen AT MODE- ja MT MODE -tilojen välillä

Paina AT/ MT -kytkintä (⑤).

AT-ilmaisin sammuu, kun MT MODE valitaan (⑥).

Vaihteen asennon osoitin ilmoittaa vaihteen asennon, kun valittuna on MT MODE -tila (⑥).

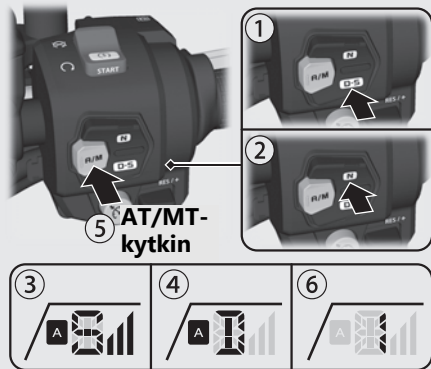

## S-tilan tason valitseminen AT-tilassa MODE

Kun S-tila on valittuna, pidä N-D (1)  
-kytkimen **D-S**-puolta painettuna.

- Sulje kaasua kokonaan. Valitse sitten haluttu S-tilan taso.

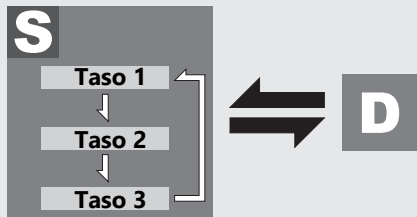

⇨ Pidä N-D-kytkimen **D-S**-puolta painettuna.

➡ Paina N-D-kytkimen **D-S**-puolta.

## N-D-kytkin

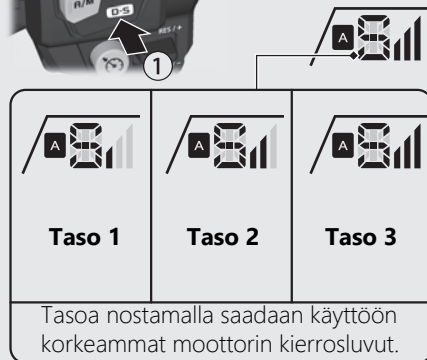
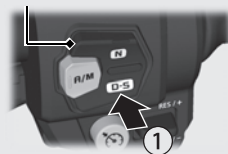

Valittu taso pysyy, vaikka virtakytkin  
käännettäisiin asentoon **O** (Off) tai vaihteiston  
tila vaihdettaisiin pois S-tilasta.

## Vaihteiden vaihtaminen *(Jatkuu)*

### MT MODE -tilassa ajaminen

Vaihda suuremmalle tai pienemmälle vaihteelle suuremmalle vaihdon kytkintä (+) ja pienemmälle vaihdon kytkintä (-) käyttäen. Valittu vaihde näytetään vaihteen asennon osoittimessa.

- ▶ Kun valittuna on MT MODE, vaihteisto ei vaihda automaattisesti suuremmalle vaihteelle. Älä anna moottorin kierrosluvun mennä punaiselle alueelle.
- ▶ Vaihteisto vaihtaa automaattisesti pienemmälle vaihteelle kun hidastat vauhtia, myös MT MODE -tilassa.
- ▶ Liikkeelle lähtö tapahtuu 1. vaihteella, vaikka MT MODE on valittuna.

### Vaihteiden käyttö

Vaihtaminen suuremmalle vaihteelle:

Paina suuremmalle vaihdon kytkintä (+) (⑦).

Vaihtaminen pienemmälle vaihteelle:

Paina pienemmälle vaihdon kytkintä (-) (⑧).

Et voi jatkaa vaihteen vaihtamista pitämällä vaihdekytkintä painettuna.

Jos haluat jatkaa vaihteen vaihtamista, vapauta kytkin ja paina sitä uudelleen.

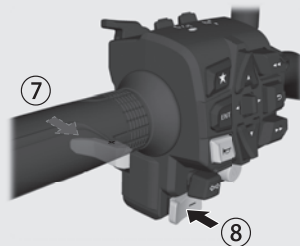

### Vaihtorajoitus

Et voi vaihtaa pienemmälle vaihteelle, jos moottori ylittäisi tietyn kierros lukurajan.

# Vakionopeudensäädin

Vakionopeudensäätimellä voit ylläpitää tasaista nopeutta tietyissä rajoissa.

Käytettävissä olevat asetusalueet ja käyttöalueet on listattu alla:

## NT1100A

Käytettävissä oleva nopeuden asetusalue	50 – 160 km/h (30 – 100 mph)
Vaihteet	4. – 6. vaihde

## NT1100D

Käytettävissä oleva nopeuden asetusalue	50 – 160 km/h (30 – 100 mph)
Vaihteet	3. – 6. vaihde

Vaikka vakionopeudensäädin olisi päällä, ajonopeutesi saattaa silti vaihdella hieman erityisesti ylä- ja alamäissä.

Vakionopeudensäädin on tarkoitettu käytettäväksi vain suorilla, ruuhkattomilla moottoriteillä. Älä käytä vakionopeudensäädintä kaupungin kaduilla, mutkaisilla teillä, huonolla säällä tai milloinkaan, kun sinun on voitava täysin hallita kaasua.



## **VAROITUS**

Vakionopeudensäätimen vääränlainen käyttö voi johtaa onnettomuuteen ja sitä kautta vaikeisiin vammoihin tai kuolemaan.

Käytä vakionopeudensäädintä vain ajaessasi ruuhkattomilla moottoriteillä hyvässä säässä.

## Vakionopeudensäädin (Jatkuu)

### Vakionopeudensäätimen asettaminen

- 1 Varmista, että ajonopeus ja valittu vaihde vastaavat järjestelmän vaatimuksia. Muistiin tallentuu vain käytävissä olevalla nopeusalueella oleva ajonopeus.
- 2 Paina  vakionopeudensäätimen pääkytkintä. ( vakionopeudensäätimen päämerkkivalo syttyy.)
- 3 Kiihdytä haluttuun nopeuteen.
- 4 Paina **RES / +** **SET / -** vakionopeudensäätimen vipua **SET / -** sivulle. (Vakionopeudensäätimen merkkivalo **SET** syttyy.) Nykyinen ajonopeus tallennetaan muistiin.

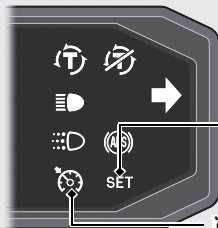

**SET** Vakionopeudensäätimen SET-merkkivalo

 Vakionopeudensäätimen päämerkkivalo



**RES / +** **SET / -**  
Vakionopeudensäätimen vipu

 Vakionopeudensäätimen pääkytkin

## Asetetun nopeuden muuttaminen

### Asetetun nopeuden hienosäätö

- 1 Valitse ajotiedot. S. 40
- 2 Nostaaksesi nopeutta: napauta **RES / +** **SET / -** vakionopeudensäätimen vipua **RES / +** sivulle. Laskeaksesi nopeutta: napauta vakionopeudensäätimen **RES / +** **SET / -** vipua **SET / -** sivulle.
- 3 Asetettu nopeus näkyy monitoiminäytöllä.



### Vakionopeudensäätimen asetettu nopeus

Jokainen nopea napautus (nopea painallus ja irrotus) jompaankumpaan suuntaan muuttaa nopeutta 1 km/h tai 1 mph (riippuen matkamittarin valitusta yksiköstä). Nopeuksia, jotka eivät ole valittavissa olevan nopeuden alueella, ei näytetä (näyttö loppuu ylä- tai alarajaan).

### Asetetun nopeuden jatkuva muuttaminen

- Asetetun nopeuden lisääminen: Paina **RES / +** **SET / -** vakionopeudensäätimen vipua **RES / +** ja pidä se sivussa. Järjestelmä kiihdyttää ajoneuvoasi automaattisesti. Kun haluttu nopeus on saavutettu, vapauta **RES / +** **SET / -** vakionopeudensäätimen vipu.



## Vakionopeudensäädin *(Jatkuu)*

Jos **RES / +** **SET / -** vakionopeudensäätimen vipua pidetään **RES / +** jatkuvasti sivussa, monitoiminäytössä näkyvä asetettu nopeus pysähtyy mahdollisen nopeusalueen ylärajaan.

- Nopeuden vähentäminen: Paina

**RES / +** **SET / -** vakionopeudensäätimen vipua **SET / -** ja pidä se sivussa. Järjestelmä hidastaa ajoneuvosi automaattisesti. Kun haluttu nopeus on saavutettu, vapauta **RES / +** **SET / -** vakionopeudensäätimen vipu.

Jos **RES / +** **SET / -** vakionopeudensäätimen vipua pidetään **SET / -** jatkuvasti sivussa, monitoiminäytössä näkyvä asetettu nopeus pysähtyy mahdollisen nopeusalueen alarajaan.

## Asetetun nopeuden lisääminen manuaalisesti

- 1 Käytä kaasua kiihdyttämiseen kunnes saavutat halutun nopeuden.
- 2 Paina ja vapauta **RES / +** **SET / -** vakionopeudensäätimen vipu **SET / -** puolelle.

## Ajoneuvon nopeuden lisääminen manuaalisesti

- 1 Käytä kaasua normaalisti kiihdyttämiseen.
- 2 Palataksesi asetettuun nopeuteen, sulje kaasua ja aja kaasuttamatta ja jarruttamatta. Vakionopeudensäädin ylläpitää aiemmin asetettua nopeutta.

## Vakionopeudensäätimen kytkeminen pois päältä

### Järjestelmän pois kytkeminen

- Paina vakionopeudensäätimen pääkytkintä. (☞ Vakionopeudensäätimen päämerkkivalo sammuu ja asetettu nopeus pyyhkiytyy pois muistista.)

### Järjestelmän pois kytkeminen väliaikaisesti

- 1 Suorita jokin seuraavista toimenpiteistä kytkeäksesi järjestelmän pois päältä väliaikaisesti. (SET vakionopeudensäätimen SET-merkkivalo sammuu väliaikaisesti, mutta asetettu nopeus säilyy muistissa.)
  - Paina jarruvipua tai -poljinta.
  - Kierrä kaasukahvaa suljetun asennon yli jarrutuspuolelle.
  - **NT1100A**  
Avaa kytkin tai käytä vaihdevipua.

- 2 Palataksesi vakionopeudensäätimen käyttöön:

- Jos nopeutesi on edelleen yli 50 km/h, paina ja vapauta vakionopeudensäätimen RES / + SET / - vipu RES / + sivulle.
- Jos nopeutesi on alle 50 km/h, käytä kaasukahvaa lisätäksesi ajonopeutta yli 50 km/h:ssa ja paina ja vapauta sitten RES / + SET / - vakionopeudensäätimen vipu RES / + puolelle.

# Hätäpysäytysvalot

Hätäpysäytysvalot kytkeytyvät päälle, jos jarrutat kovaa kun nopeutesi on yli 50 km/h. Niiden tarkoituksena on varoittaa takanasi olevia ajajia nopeasta jarrutuksesta vilkuttamalla nopeasti molempia suuntavilkun valoja. Tämä saattaa auttaa takanasi olevia

ajajia ryhtymään ajoissa toimenpiteisiin törmäyksen välttämiseksi.

Hätäpysäytysvalot lakkaavat vilkkumasta, kun:

- Vapautat jarrut.
- ABS-kytkeyty pois päältä.
- Hidastumisesta tulee hitaampaa.

## Kun järjestelmä aktivoituu:



1 Kova jarrutus



2 Molempien suuntavilkkujen merkkivalot vilkkuvat

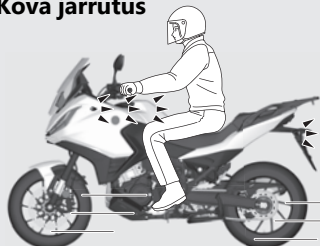

1 Jarruvalo syttyy

2 Molemmat suuntavilkut vilkkuvat

- ▶ Hätäpysäytysvalot eivät voi estää mahdollista kovan jarrutuksen aiheuttamaa peräänajoa. On aina suositeltavaa välttää kovia jarrutuksia, mikäli mahdollista.
- ▶ Hätäpysäytysvalot eivät aktivoidu hätävilkkukytkimen ollessa painettuna.
- ▶ Jos ABS lakkaa toimimasta joksikin ajaksi jarrutuksen aikana, hätäpysäytysvalot eivät välttämättä toimi ollenkaan.

# DRL (Daytime Running Light, päiväajovalo)

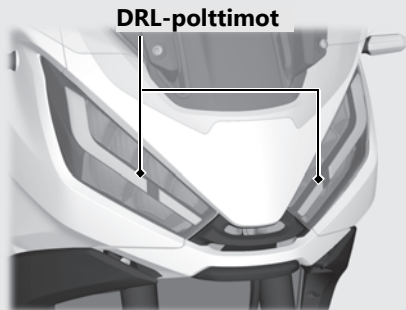

Kun valojen vaihtokatkaisin / Kaukovalojen väläytyskytkin käännetään -asentoon, ajovalot ja DRL vaihtuvat automaattisesti ympäröivän valoisuuden mukaan.

Kun on kirkaampaa, DRL syttyy ja kun on hämärämpää, käyttöön tulee lähiajovalo ja DRL himmenee seisontavaloksi.



## Automaattisen DRL-toiminnon valitseminen päälle ja pois

Aina kun virtalukko käännetään asentoon I (On), DRL menee automaattisesti päälle.

- 1 Käynnistä moottori.
- 2 Valitse DRL ponnahdusikkunasta käyttämällä  toimintokytkintä.
- 3 Paina eteenpäin tai vedä taaksepäin  toimintovipua valitaksesi joko [AUTO] tai [Dismiss] (pois).



→ **Paina eteenpäin**  toimintovipua

→ **Vedä taaksepäin**  toimintovipua

# Tankaaminen

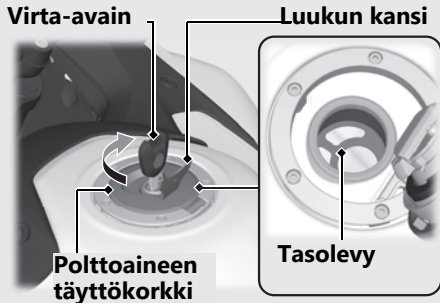

Älä täytä polttoainetta yli tasolevyn.

**Polttoainetyyppi:** Vain lyijytöntä bensiiniä

**Polttoaineen oktaaniluku:** Ajoneuvosi on suunniteltu bensiinille, jonka oktaaniluku (RON) on vähintään 91.

**Säiliön tilavuus:** 20,4 L (5,39 US gal, 4,49 Imp gal)

**Tankaamista ja polttoainetta koskevia ohjeita** ➔ S. 16

## Polttoaineen täyttökorkin avaaminen

Avaa luukun kansi, työnnä virta-avain sisään ja käännä sitä myötäpäivään täyttökorkin avaamiseksi.

## Polttoaineen täyttökorkin sulkeminen

- 1 Tankaamisen jälkeen paina polttoaineen täyttökorkkia kunnes se lukittuu.
- 2 Poista avain ja sulje lukon kansi.
  - ▶ Avaimen poistaminen ei onnistu, ellei polttoaineen täyttökorkki ole lukossa.

## ⚠ VAROITUS

Bensiini on herkästi syttyvää ja räjähtävää. Voit saada vakavia palovammoja polttoainetta käsitellessäsi.

- Sammuta moottori ja pidä huolta, ettei lähistöllä ole lämmönlähteitä, kipinöitä tai avotulta.
- Käsittele polttoainetta vain ulkotiloissa.
- Pyyhi roiskeet välittömästi.

# Lisävarustepistorasia

Lisävarustepistorasia sijaitsee vasemmanpuolen sisäkatteessa.

Käytät lisävarusteita omalla vastuullasi. Honda ei missään tapauksessa ole vastuussa lisävarusteillesi käytön aikana tapahtuneista vaurioista.

Avaa kate voidaksesi käyttää pistorasiaa.

Nimellisteho on

**24 W (12 V, 2 A).**

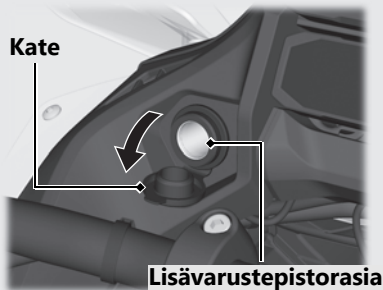

- ▶ Jotta akku ei pääse tyhjentymään, pidä moottori käynnissä ottaessasi virtaa pistorasiasta.
- ▶ Jotta pistorasiaan ei pääse roskaa, muista sulkea kansi kun pistorasiaa ei käytetä.
- ▶ Kiinnitä kaikki kytketyt laitteet huolella, sillä värinä voi vioittaa niitä tai ne saattavat liikkua odottamattomasti.

## HUOM.

- Lämpöä tuottavan tai liian tehokkaan lisävarusteen käyttö voi vaurioittaa pistorasiaa.
- Älä käytä pistorasiaa märissä olosuhteissa, esimerkiksi pesun aikana tai muissa vastaavissa olosuhteissa, sillä pistorasia vaurioituu.
- Älä anna lisävarusteen kiinnittimen jäädä mihinkään väliin tai jumiin.
- Älä anna lisävarusteen kiinnittimen häiritä ohjausta tai hallintalaitteita.

# USB-pistoke

USB-pistoke sijaitsee oikean puolen sisäkanteessa.

Käytä USB-laitteita omalla vastuullasi. Honda ei ole missään tilanteessa vastuussa USB-laitteellesi sattuvista vahingoista sen käytön aikana.

Voit liittää vain seuraavanlaisia USB-laitteita. Avaa kate voidaksesi käyttää pistorasiaa.

Nimellisteho on

**7,5 W (5 V, 1,5 A).**

## USB-laitteen liittäminen

- 1 Avaa kate voidaksesi käyttää USB-liitintä.

### USB-liitin

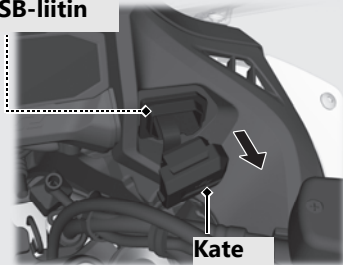



## USB-pistoke *(Jatkuu)*

- 2 Kytke pistokkeeseen sertifioitu USB-kaapeli.
- 3 Ohjaa USB-kaapeli kulkemaan syvennyksessä.
- 4 Pujota USB-kaapeli katteen raosta ja sulje kate.

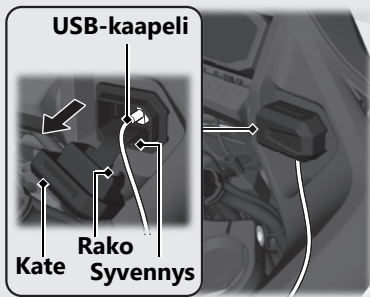

- ▶ Jotta akku ei pääse tyhjentymään, pidä moottori käynnissä ottaessasi virtaa pistorasiasta.
- ▶ Jotta pistorasiaan ei pääse roskaa, muista sulkea kate.
- ▶ Kiinnitä kaikki kytketyt laitteet huolella, sillä tärinä voi vioittaa niitä tai ne saattavat liikkua odottamattomasti.

### HUOM.

- Lämpöä tuottavan tai vääränlaisen USB-laitteen käyttö voi vaurioittaa pistoketta.
- Älä käytä USB-pistoketta märissä olosuhteissa, esimerkiksi pesun aikana tai muissa vastaavissa olosuhteissa, sillä pistoke vaurioituu.
- Älä anna USB-kaapelin jäädä mihinkään väliin tai jumiin.
- Älä anna USB-kaapelin häiritä ohjausta tai hallintalaitteita.

# Säilytysvarusteet

## Kypärän pidin

Kypärän pidin sijaitsee takaistuimen alla.

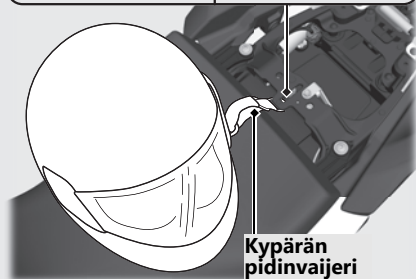
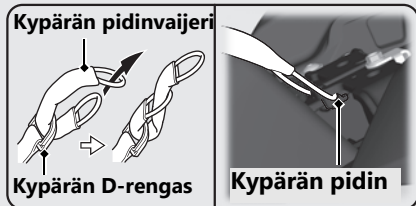

- Käytä kypärän pidikettä vain pyörän ollessa pysäköitynä.

**Takaistuimen irrottaminen** ➔ S. 245

## ⚠ VAROITUS

Pidikkeeseen kiinnitetty kypärä saattaa ajon aikana häiritä kykyäsi käyttää ajoneuvoa turvallisesti ja aiheuttaa vakavaan vammaan tai jopa kuolemaan johtavan onnettomuuden.

Käytä kypärän pidikettä vain skootterin ollessa pysäköitynä. Älä aja skootterilla, kun kypärän pidikkeessä on kypärä.

## Säilytysvarusteet *(Jatkuu)*

### Kypärän pidinvaijeri/Asiakirjatasku/ Työkalusarja

Kypärän pidinvaijeri, asiakirjatasku ja työkalusarja sijaitsevat etuistuimen alla.

#### Asiakirjatasku

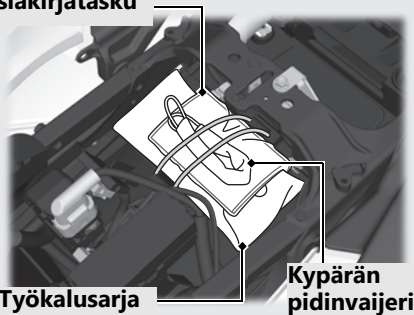

Työkalusarja

Kypärän  
pidinvaijeri

**Etuistuimen irrottaminen** ➔ S. 244

### Sulakkeen irrotustyökalu, 5 mm:n kuusiokoloavain, Tavallinen/Phillips- ruuvimeisseli, Ruuvimeisselin kahva

Sulakkeen vedin, 5mm:n kuusiokoloavain, tavallinen/ristipääruuvimeisseli ja ruuvimeisselin kahva ovat takaistuimen alla.

#### Tavallinen/Philips- ruuvimeisseli

5 mm:n  
kuusiokolo-  
avain

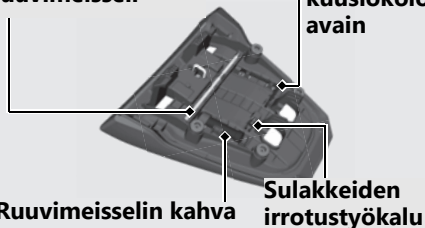

Ruuvimeisselin kahva

Sulakkeiden  
irrotustyökalu

**Takaistuimen irrottaminen** ➔ S. 245

## Tavarateline

Älä koskaan ylitä sallittua enimmäispainoa.

**Sallittu enimmäispaino:** 10 kg (22 lb)

**Tavarateline**

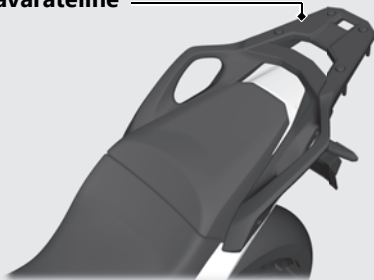

# Huolto

Lue kohdat "Huollon tärkeys" ja "Huollon peruseriaatteet" huolellisesti ennen huoltotoimien suorittamista. Katso huoltotiedot kohdasta "Tekniset tiedot".

<b>Huollon tärkeys</b> .....	s. 227
<b>Huolto-ohjelma</b> .....	s. 228
<b>Huollon peruseriaatteet</b> .....	s. 231
<b>Työkalut</b> .....	s. 242
<b>Korin osien irrottaminen ja asentaminen</b> .....	s. 243
Akku .....	s. 243
Etuistuin .....	s. 244
Takaistuin .....	s. 245
<b>Moottoriöljy</b> .....	s. 246
<b>Jäähdytysneste</b> .....	s. 248
<b>Jarrut</b> .....	s. 250
<b>Sivuseisontatuki</b> .....	s. 254
<b>Ketju</b> .....	s. 255

<b>Kytkin</b> .....	s. 256
<b>Kaasu</b> .....	s. 259
<b>Muut säädöt</b> .....	s. 260
Jarruvivun säätö .....	s. 260
Etujousituksen säätö .....	s. 261
Takajousituksen säätö .....	s. 262
Tuulilasin korkeuden säätö .....	s. 263

## Huollon tärkeys

Ajoneuvon asianmukainen huolto on aivan olennaista paitsi turvallisuutesi kannalta, myös ajoneuvon arvon ja toimintatehon ylläpitämiseksi sekä vikojen välttämiseksi ja päästöjen pitämiseksi kurissa. Huolto on omistajan velvollisuus. Muista tarkistaa ajoneuvosi aina ennen ajoon ja tee huolto-ohjelman mukaiset määräaikaistarkastukset. ➔ s. 228

## **VAROITUS**

Jos ajoneuvoa ei huolleta asianmukaisesti tai ongelmia ei korjata ennen ajoon lähtöä, saatat joutua vakavaan vammautumiseen tai jopa kuolemaan johtavaan onnettomuuteen.

Noudata aina tämän käyttöoppaan tarkistus- ja huoltosuosituksia sekä huolto-ohjelmaa.

## Huollon turvallisuus

Lue aina huolto-ohjeet ennen kunkin toimenpiteen aloittamista ja varmista, että sinulla on tarvittavat työkalut, osat ja taidot. Emme voi varoittaa erikseen jokaisesta mahdollisesta vaarasta, joita huoltotoimiin saattaa liittyä. Sinun on itse päätettävä voitko tehdä määrätyn toimenpiteen.

Noudata näitä ohjeita huoltoa tehdessäsi.

- Sammuta moottori ja poista avain.
- Pysäköi skootterisi vakaalle ja tasaiselle alustalle. Käytä sivuseisontatukea, keskitukea tai huoltotukea.
- Odota, että moottori, äänenvaimennin, jarrut ja muut kuumat osat ehtivät jäähtyä ennen huoltoa, ettet saa palovammoja.
- Käytä moottoria vain kun ohjeissa niin mainitaan ja tee se hyvin ilmastoidussa tilassa.

Huolto-ohjelmassa ilmoitetaan tarvittavat huoltotoimet, joilla varmistetaan, että skootteri toimii turvallisesti, luotettavasti ja vähäpäästöisesti.

Huoltotoimet tulee tehdä Hondan standardien ja määritysten mukaisesti koulutettujen ja asianmukaisilla työkaluilla varustettujen asentajien toimesta. Jälleenmyyjäsi täyttää kaikki nämä vaatimukset. Pidä kirjaa huoltotoimista varmistaaksesi, että ajoneuvosi huolto on aina kunnossa.

Varmista, että huollon suorittava henkilö merkitsee toimenpiteet ylös.

Kaikki määräaikaishuoltojen toimenpiteet kuuluvat omistajan vastuulle ja jälleenmyyjä laskuttaa ne sinulta. Säilytä kaikki kuitit. Jos myyt ajoneuvon, nämä kuitit tulisi siirtää uudelle omistajalle.

Honda suosittelee, että jälleenmyyjäsi suorittaa koeajon aina määräaikaishuollon suorittamisen jälkeen.

Kohteet	Ennen ajoa tehtävä tarkastus s. 231	Huoltoväli*1					Vuosi-tarkastus	Säännöllinen vaihto	Ks. sivu	
		x 1 000 km	1	12	24	36				48
		x 1 000 mi	0,6	8	16	24				32
Polttoainejärjestelmä				I	I	I	I	I	-	
Polttoainemäärä		I							219	
Kaasun käyttö		I		I	I	I	I	I	259	
Ilmanpuhdistin*2					R		R		-	
Kampikammion huuhotin*3				C	C	C	C		-	
Sytytystulppa					I		R		-	
Venttiilinvälykset					I		I		-	
Moottoriöljy		I	R	R	R	R	R	R	-	
Moottorin öljynsuodatin			R		R		R		-	
Kytkimen öljynsuodatin*5			R		R		R		-	
Tyhjäkäyntinopeus				I	I	I	I	I	-	
Jäähdyttimen jäähdytysneste*4		I		I	I	I	I	I	3 vuotta 248	
Jäähdytysjärjestelmä				I	I	I	I	I	-	
Toisioilmajärjestelmä					I		I		-	
Haihtumispäästöjen rajoitusjärjestelmä					I		I		-	

## Huollon taso

- : Keskitaso. Suosittelemme huollon teettämistä jälleenmyyjällesi, ellei sinulla ole tarvittavia työkaluja ja osaamista. Toimenpiteet esitellään Hondan virallisessa huoltokäsikirjassa.
- : Tekninen. Huollata ajoneuvosi turvallisuuden vuoksi vain jälleenmyyjällesi.

## Huoltomerkinät

- I** : Tarkista (puhdistaa, säädä, voitele tai vaihda tarvittaessa)
- L** : Voitele
- R** : Vaihda
- C** : Puhdistaa



# Huolto-ohjelma

Huolto

Kohteet	Ennen ajoa tehtävä tarkastus → s. 231	Huoltoväli*1					Vuosi-tarkastus	Säännöllinen vaihto	Ks. sivu	
		× 1 000 km	1	12	24	36				48
		× 1 000 mi	0,6	8	16	24				32
Ketju	I		1 000 km:n (600 mi) välein: I L						255	
Ketjulaahain				I	I	I	I		-	
Jarruneste*4	I			I	I	I	I	I	2 vuotta 250	
Jarrupalojen kuluminen	I			I	I	I	I	I	251	
Jarrujärjestelmä				I	I	I	I	I	231	
Jarruvalokytkin				I	I	I	I	I	253	
Jarrun lukituksen toiminta*5	🔧			I	I	I	I		252	
Ajovalon korkeudensäätö				I	I	I	I	I	-	
Valot/äänimerkki	I								-	
Moottorin sammutuskytkin	I								-	
Kytkinjärjestelmä*6	I			I	I	I	I	I	-	
Sivuseisontatuki	I			I	I	I	I	I	254	
Jousitus	🔧			I	I	I	I	I	-	
Mutterit, pultit, kiinnikkeet	🔧			I	I	I	I	I	-	
Pyörät/renkaat	🔧	I		I	I	I	I	I	238	
Ohjauslaakerit	🔧			I	I	I	I	I	-	

## Huom:

- \*1 : Jos matkamittarin lukema on suurempi, toista tässä ilmoitettuihin väliäjoin.
- \*2 : Huollata moottori useammin, jos ajat epätavallisen mörissä tai pölyisissä olosuhteissa.
- \*3 : Huollata useammin, jos ajat sateessa tai täydellä kaasulla.

\*4 : Vaihto edellyttää mekaanikon taitoja.

\*5 : Vain NT1100D

\*6 : Vain NT1100A

## Ennen ajoa tehtävä tarkastus

Turvallisuutesi varmistamiseksi on velvollisuutesi suorittaa tarkistus ennen ajoon lähtöä, jotta kaikki mahdolliset ongelmat voidaan korjata. Ennen ajoon lähtöä tehtävä tarkastus on tärkeä turvallisuuden lisäksi siksi, että tilanne saattaa olla erittäin hankala, jos skootteriin tulee vika, vaikka kyse olisi vain rengasrikosta.

Tarkista seuraavat seikat ennen ajoon lähtöä:

- Polttoaineen määrä – Täytä polttoainesäiliö tarvittaessa ➡ s. 219
- Kaasu – Tarkista sujuva aukeaminen ja täysi sulkeutuminen kaikissa ohjaustangon asennoissa ➡ s. 259
- Moottoriöljyn määrä – Lisää öljyä tarvittaessa. Tarkista vuodot ➡ s. 246
- Jäähdytysnesteen määrä – Lisää nestettä tarvittaessa. Tarkista vuodot ➡ s. 248

- Ketju – Tarkista kunto ja kireys. Säädä ja voitele tarvittaessa ➡ s. 255
- Jarrut – Tarkista toiminta; Etu- ja takajarru: tarkista jarrunesteen määrä ja jarrupalojen kuluneisuus ➡ s. 250, ➡ s. 251
- Valot ja äänimerkki – Tarkista, että valot merkkivalot ja äänimerkki toimivat asianmukaisesti
- Moottorin sammutuskytkin – Tarkista asianmukainen toiminta ➡ s. 112
- **NT1100A**  
Kytkin – Tarkista toiminta; Säädä vapaaliikettä tarpeen mukaan ➡ s. 256
- Sivuseisontatuen virransyötön katkaisujärjestelmä – Tarkista asianmukainen toiminta ➡ s. 254
- Pyörät ja renkaat – Tarkista kunto ja ilmanpaine. Säädä tarvittaessa ➡ s. 238

### Osien vaihtaminen

Käytä luotettavuuden ja turvallisuuden varmistamiseksi aina alkuperäisiä Honda-osia tai niitä vastaavia.

Kun tilaat värillisiä osia, ilmoita mallin nimi, väri ja väritarraan merkitty koodi.

Väritarra on kiinnitetty takaistuimen alla olevaan takapuskuriin. ▶ s. 245

#### Väritarra

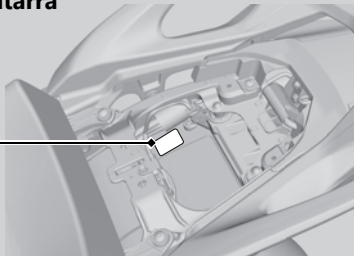

## VAROITUS

Muiden kuin Honda-osien asentaminen saattaa vaikuttaa ajoneuvosi turvallisuuteen ja aiheuttaa vakavaan loukkaantumiseen tai jopa kuolemaan johtavan onnettomuuden.

Käytä aina alkuperäisiä Honda-osia tai niitä vastaavia osia, jotka on suunniteltu ja hyväksytty ajoneuvossasi käytettäväksi.

**Akku**

Ajoneuvossasi on huoltovapaa akku. Sinun ei tarvitse tarkistaa akkunesteen määrää tai lisätä tislattua vettä. Puhdista akun navat, jos niissä on likaa tai hapettumaa.

Älä poista akun korkkien tiivisteitä. Korkkeja ei tarvitse poistaa latauksen ajaksi.

**HUOM.**

Akkusi on huoltovapaa ja voi vaurioitua pysyvästi, jos korkin liuska poistetaan.



Tämä akussa oleva symboli tarkoittaa, että tuotetta ei saa käsitellä kotitalousjätteenä.

**HUOM.**

Epäasianmukaisesti hävitetty akku voi olla ympäristölle ja terveydelle haitallinen.

Noudata aina paikallisia säädöksiä akun hävittämisessä.

**Miten toimia hätätapauksessa**

Mikäli jotakin seuraavista tapahtuu, ota välittömästi yhteys lääkäriin.

- Akkunestettä joutuu silmiin:
  - ▶ Huuhtelee silmiä viileällä vedellä vähintään 15 minuutin ajan. Paineistetun veden käyttäminen saattaa vahingoittaa silmiä.
- Akkunestettä joutuu iholle:
  - ▶ Riisu vaatteet, joille on joutunut akkunestettä ja pese iho huolellisesti vedellä.
- Akkunestettä joutuu suuhun:
  - ▶ Huuhtelee suu huolellisesti vedellä, älä nielaise.

**VAROITUS**

Akusta haihtuu räjähtävää vetykaasua normaalin käytön aikana.

Kipinä tai liekki voi aiheuttaa akun räjähtämisen, joka on niin voimakas, että se saattaa vakavasti vahingoittaa sinua tai jopa tappaa.

Käytä suojavaatteita ja kasv suojusta tai teetä akun huolto ammattitaitoisella mekaanikolla.

### Akun napojen puhdistaminen

1. Irrota akku. ➔ s. 243
2. Jos navat ovat alkaneet hapettua ja ovat valkoisen massan peitossa, pese ne lämpimällä vedellä ja pyyhi puhtaaksi.
3. Jos navat ovat erittäin hapettuneet, puhdista ja kiillota ne teräsharjalla tai hiekkapaperilla. Käytä suojalaseja.

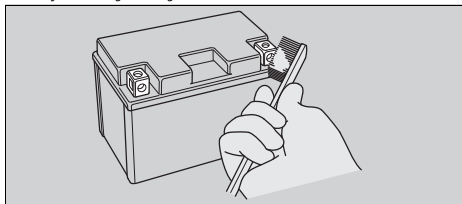

4. Asenna akku takaisin puhdistuksen jälkeen. Akun käyttöikä on rajallinen. Kysy jälleenmyyjältäsi neuvoa akun vaihtoajankohdan suhteen. Vaihda akku aina toiseen huoltovapaaseen ja saman tyyppiseen akkuun.

### HUOM.

Muiden kuin Hondan sähkövarusteiden asentaminen saattaa ylikuormittaa sähköjärjestelmää, tyhjentää akkua ja mahdollisesti vaurioittaa järjestelmää.

### Sulakkeet

Sulakkeet suojaavat ajoneuvosi sähköpiirejä. Jos jokin ajoneuvon sähkölaitteista lakkaa toimimasta, tarkista sulakkeet ja vaihda palaneet sulakkeet. ➔ s. 291

### Sulakkeiden tarkistaminen ja vaihto

Käännä virtakytkin asentoon **O** (Off) sulakkeiden irrottamiseksi ja tarkistamiseksi. Jos sulake on palanut, vaihda se saman kokoiseen sulakkeeseen. Katso sulakkeiden koot kohdasta "Tekniset tiedot". ➔ s. 317

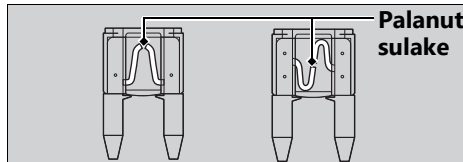

**HUOM.**

Sulakkeen vaihtaminen suurempaan yleensä lisää merkittävästi sähköjärjestelmän vaurioitumisriskiä.

Jos sulake palaa toistuvasti, pyörässä on todennäköisesti sähkövika. Tarkastuta ajoneuvosi jälleenmyyjälläsi.

## Moottoriöljy

Moottoriöljyn kulutus vaihtelee ja öljyn laatu heikkenee ajo-olosuhteista riippuen ajan myötä. Tarkista moottoriöljyn määrä säännöllisesti ja lisää suositeltua moottoriöljyä tarvittaessa. Likainen tai vanha öljy tulisi vaihtaa mahdollisimman pian.

### Moottoriöljyn valitseminen

Katso suositellut moottoriöljyt kohdasta "Tekniset tiedot".  s. 316

Jos käytät muuta kuin Hondan moottoriöljyä, tarkista merkintä varmistaaksesi, että öljy täyttää kaikki alla mainitut standardit:

- JASO T 903 -standardi\*1: MA

- SAE -standardi\*2: 10W-30
- API-luokitus\*3: SJ tai korkeampi

\*1. JASO T 903 -standardi on luokitus, joka on tarkoitettu nelitahtisten moottoripyörän moottoreiden moottoriöljyille. Luokkia on kaksi: MA ja MB. Esimerkiksi seuraava tarra näyttää MA-luokituksen.

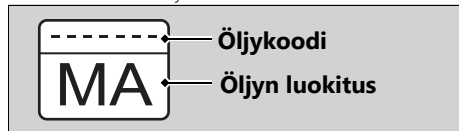

\*2. SAE-standardissa öljyt luokitellaan viskositeetin mukaan.

\*3. API-luokituksessa määritellään moottoriöljyjen laatu ja tehokkuusluokitus. Käytä vähintään SJ-luokan öljyä, pois lukien öljyt, joissa on merkintä "Energy Conserving" tai "Resource Conserving" pyöreässä API-symbolissa.

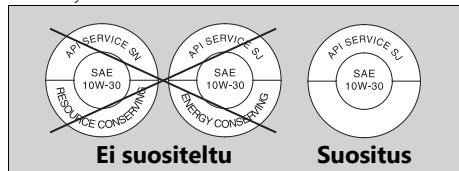

## Huollon perusperiaatteet

### Jarruneste

Älä lisää tai vaihda jarrunestettä kuin hätätilanteessa. Käytä vain uutta jarrunestettä avaamattomasta pullosta. Jos lisäät nestettä, huollata jarrujärjestelmä jälleenmyyjälläsi mahdollisimman pian.

#### HUOM.

Jarruneste voi vaurioittaa muovipintoja tai maalattuja pintoja.  
Pyyhi roiskeet välittömästi ja pese alue huolella.

#### Suositteltu jarruneste:

Hondan DOT 4 -jarruneste tai sitä vastaava

### Ketju

Ketju on tarkistettava ja voideltava säännöllisesti. Tarkista ketju useammin, jos ajat huonokuntoisilla teillä, suurilla nopeuksilla tai kiihdytät usein ja nopeasti. ➔ s. 255  
Jos ketju ei liiku sujuvasti, se pitää erikoista ääntä, sen rullat ovat vaurioituneet, sen tapit ovat löysällä, siitä puuttuu O-renkaita tai siinä on taipumia, tarkistuta ketju jälleenmyyjälläsi.

Tarkista myös eturatas ja takaratas. Jos rattaissa on kuluneita tai vaurioituneita hampaita, vaihdata ratas jälleenmyyjälläsi.



**Normaali  
(HYVÄ)**



**Kulunut  
(VAIHDA)**



**Vioittunut  
(VAIHDA)**

**HUOM.**

Jos uusia ketjuja käytetään kuluneiden rattaiden kanssa, ne kuluvat nopeasti.

**Puhdistaminen ja voitelu**

Kun olet tarkistanut vapaaliikkeen, puhdista ketju ja rattaat pyörittäen takapyörää. Käytä pehmeää liinaa ja erityisesti O-rengasketjuille tarkoitettua ketjunpuhdistusainetta tai neutraalia puhdistusainetta. Käytä pehmeää harjaa, jos ketju on likainen.

Kun ketju on pesty, pyyhi se kuivaksi ja voitele suositellulla voiteluaineella.

**Suositteltu voiteluaine:**

O-rengasketjuille tarkoitettu ketjun voiteluaine

Jollei sellaista ole saatavilla, käytä SAE 80 tai 90 -vaihteistoöljyä.

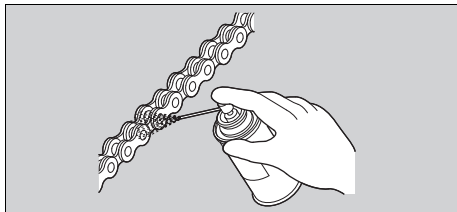

Älä käytä höyrypesuria, painepesuria, teräsharjaa, haihtuvia liuottimia kuten bensiiniä tai bentseeniä, hioma-ainetta sisältävää puhdistusainetta, ketjunpuhdistusainetta tai voiteluainetta, jota EI OLE suunniteltu erityisesti O-rengasketjuille, sillä nämä saattavat vaurioittaa O-rengastiivisteitä.

Varo, ettei voiteluainetta mene jarruihin tai renkasiin. Älä käytä liikaa ketjun voiteluainetta, jotta sitä ei joudu vaatteillesi ja ajoneuvon osiin.



### Suositteltu jäähdytysneste

Pro Honda HP -jäähdytysneste on esisekoitettu jäänestoaineen ja tislattun veden seos.

#### Sekoitusuhde:

50 % pakkasnestettä ja 50 % tislattua vettä

Jos pakkasnestettä on alle 40 %, se ei suojaa tarpeeksi ruosteelta ja kylmältä.

Yli 60 % pakkasnestettä suojaa paremmin kylmässä ilmastossa.

#### HUOM.

Muun kuin alumiinimoottoreille tarkoitetun jäähdytysnesteen tai hana-/mineraaliveden käyttö saattaa aiheuttaa korroosiota.

### Kampikammion huohottimet

Huollata useammin, jos ajat sateessa, täydellä kaasulla tai sen jälkeen, kun ajoneuvo on pesty tai kaatunut. Huollata, jos kerääntymätaso näkyy tyhjennysputken läpinäkyvässä osassa. Jos tyhjennysputki tulvii, ilmansuodattimeen saattaa päästä moottoriöljyä, mikä heikentää moottorin tehokkuutta.

### Renkaat (tarkastus/vaihto)

#### Renkaspaineiden tarkistaminen

Tarkista renkaat silmämääräisesti ja mittaa paineet rengaspainemittarilla ainakin kerran kuussa tai aina kun renkaat näyttävät mielestäsi tyhjiltä. Tarkasta rengaspaineet aina renkaiden ollessa kylmät.

Vaikka venttiilin suunta muuttuisi, älä palauta sitä alkuperäiseen asentoonsa. Tarkastuta ajoneuvosi jälleenmyyjälläsi.

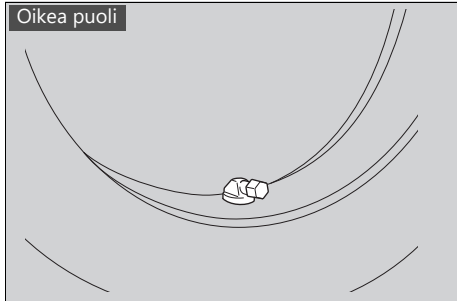

### Mahdollisten vaurioiden tarkistaminen

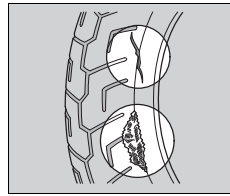

Tarkista, onko renkaissa viiltoja, uurteita tai halkeamia, tai onko renkaan sivussa tai urassa nauloja tai muita vierasesineitä. Tarkista myös, onko renkaiden

sivuilla epätavallisia muhкуроita tai pullistumia.

### Epänormaalin kulumisen tarkistaminen

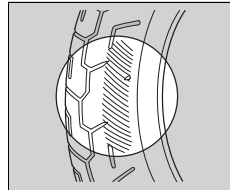

Tarkista, ettei renkaiden kulutuspinna ole kulunut epänormaalisti.

### Rengasurien tarkastaminen

Tarkista urien kuluman ilmaisimet. Jos ne näkyvät, vaihda renkaat välittömästi. Jotta ajaminen olisi turvallista, vaihda renkaat, joiden uran minimisyvyys on saavutettu.

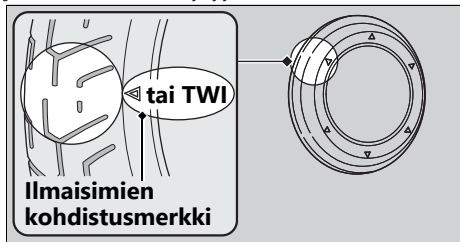

## VAROITUS

Liian kuluneilla tai tyhjillä renkailla ajaminen voi aiheuttaa onnettomuuden, jossa saatat saada vakavia vammoja tai jopa kuolla.

Noudata kaikkia tämän oppaan rengaspaineita ja huoltoa koskevia ohjeita.

### Saksa

Saksan lain mukaan on kiellettyä ajaa renkailla, joiden urasyvyys on alle 1,6 mm.

Vaihdata renkaat jälleenmyyjälläsi.

Katso lisätietoja suositelluista renkaista, rengaspaineista ja urien minimisyvyydestä kohdasta "Tekniset tiedot". ➡ s. 316

Noudata näitä ohjeita aina renkaita vaihtaessasi.

- Käytä suositeltuja tai niitä vastaavia renkaita, jotka ovat saman kokoiset sekä rakenteeltaan, nopeusluokitukseltaan ja kuormitusominaisuuksiltaan samanlaiset.
- Tasapainotuta pyörä Hondan alkuperäisillä painoilla tai niitä vastaavilla, kun rengas on asennettu.
- Älä asenna tämän ajoneuvon sisäkumittomiin renkaihin sisärengasta. Renkaan kuumeneminen voi aiheuttaa sisärenkaan puhkeamisen.
- Käytä tässä ajoneuvossa vain sisärenkaattomia renkaita.  
Vanteet on suunniteltu sisäkumittomille renkaille. Voimakkaan kiihdytyksen tai jarrutuksen aikana sisärenkaalla varustettu rengas saattaa luistaa vanteella ja tyhjentyä nopeasti.

## **▲ VAROITUS**

Epäasianmukaisten renkaiden asentaminen saattaa vaikuttaa haitallisesti ajoneuvosi vakauteen ja käsiteltävyyteen, mikä saattaa aiheuttaa vakavaan vammautumiseen tai jopa kuolemaan johtavan onnettomuuden.

Käytä aina renkaita, jotka ovat tämän oppaan koko- ja tyyppisuositusten mukaisia.

Työkalusarja ja kypärän pidinvaijeri on sijoitettu etuistuimen alle. ➔ s. 224

Voit tehdä joitakin korjauksia tien päällä, pieniä säätöjä ja osien vaihtoa työkalusarjan työkaluilla.

- BFR-säädin
- 10 × 14 mm:n jakoavain
- 14 × 17 mm:n jakoavain
- Kypärän pidinvaijeri

5 mm:n kuusiokoloavain, tavallinen/Philips-ruuvimeisseli, ruuvimeisselin kahva ja sulakkeenvedin sijaitsevat takaistuimen alapuolella. ➔ s. 224

- 5 mm:n kuusiokoloavain
- Tavallinen/Philips-ruuvimeisseli
- Ruuvimeisselin kahva
- Sulakkeiden irrotustyökalu

## Akku

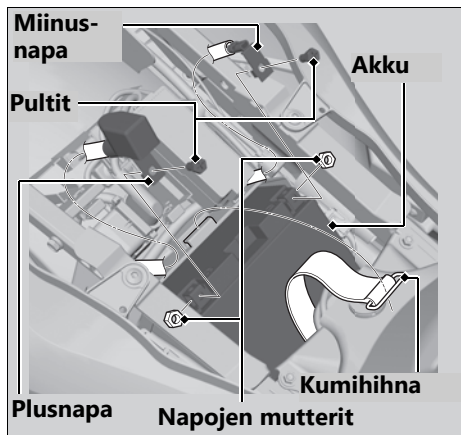

### Irrotus

Varmista, että virtakytkin on **O** (Off)-asennossa.

1. Irrota etuistuin. ➤ s. 244
2. Irrota kumihihna koukusta.
3. Kytke irti akun miinusnapa  $\ominus$ .
4. Kytke irti akun plusnapa  $\oplus$ .
5. Poista akku varoen pudottamasta napojen muttereita.

### Asennus

Asenna osat käänteisessä järjestyksessä irrotukseen nähden. Kytke aina plusnapa  $\oplus$  ensin. Varmista, että pultit ja mutterit ovat tiukalla.

Varmista, että kello näyttää oikeaa aikaa, kun akku on kytketty takaisin. ➤ s. 86

Katso lisätietoja akun käsittelystä kohdasta "Huollon perusperiaatteet". ➤ s. 233  
"Akku tyhjenee." ➤ s. 290

## Etuistuin

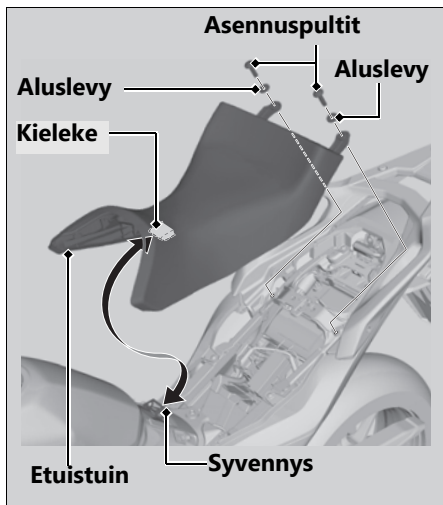

## Irrotus

1. Irrota takaistuin. ► s. 245
2. Irrota asennuspultit ja aluslevyt. Vedä sitten takaistuinta taakse ja ylös.

## Asennus

1. Asenna etuistuin työntämällä kieleke syvennykseen.
2. Asenna aluslevyt ja asennuspultit.
3. Kiristä asennuspultit asianmukaisesti. Varmista, että istuin on kunnolla kiinni vetämällä sitä kevyesti ylöspäin.

## Takaistuin

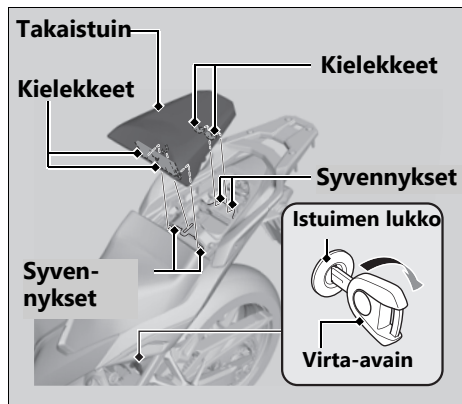

## Irrotus

1. Työnnä virta-avain istuimen lukkoon.
2. Käännä virta-avainta myötäpäivään ja työnnä takaistuinta eteenpäin ja ylös.

## Asennus

1. Työnnä kielekkeet syvennyksiin.
2. Paina takaistuimen etuosa alas, kunnes se lukittuu paikalleen.

- Varmista, että istuin on kunnolla kiinni vetämällä sitä kevyesti ylöspäin.

Istuin lukittuu automaattisesti, kun se on asennettu paikoilleen.

Varo, ettet vahingossa lukitse avaintasi takaistuimen alla olevaan lokeroon.



## Moottoriöljyn tarkistaminen

1. Aseta ajoneuvo sivuseisontatuen varaan tasaiselle alustalle.
2. Jos moottori on kylmä, käytä sitä joutokäynnillä 3–5 minuuttia.
3. Käännä virtakytkin asentoon **O** (Off) ja odota 2–3 minuuttia.
4. Aseta ajoneuvosi pystyasentoon vakaalle ja tasaiselle alustalle.
5. Poista mittatikku ja pyyhi se puhtaaksi.
6. Aseta mittatikku paikalleen, mutta älä kierrä sitä kiinni.
7. Tarkista, että öljyn taso on ylärajan merkinnän ja alarajan merkinnän välissä.
8. Kierrä mittatikku paikoilleen.

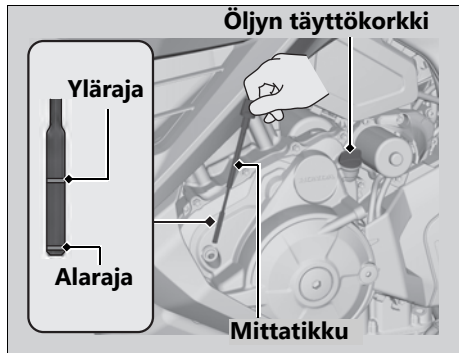

## Moottoriöljyn lisääminen

---

Jos moottoriöljy on alarajan merkinnän alapuolella tai lähellä sitä, lisää suositeltua moottoriöljyä. ➡ s. 235, ➡ s. 316

1. Poista öljyn täyttökorkki. Lisää suositeltua öljyä, kunnes öljyn taso on ylärajan merkinnän kohdalla.
  - Kun tarkastat öljytasoa, aseta ajoneuvosi pystyasentoon vakaalle ja tasaiselle alustalle.
  - Älä täytä ylärajan merkinnän yli.
  - Varmista, ettei öljyntäyttöaukkoon pääse vierasesineitä.
  - Pyyhi roiskeet välittömästi.

2. Asenna öljyn täyttökorkki tiukasti takaisin.

### HUOM.

Liian suuren öljymäärän täyttäminen tai käyttö liian vähällä öljyllä saattaa vaurioittaa moottoria. Älä sekoita eri öljymerkkejä tai öljylaatuja. Ne saattavat vaikuttaa voiteluun ja kytkimen toimintaan.

Katso öljysuositukset ja öljynvalintaohjeet kohdasta "Huollon peruseriaatteet". ➡ s. 235

## Jäähdytysnesteen tarkistaminen

Tarkista paisuntasäiliössä olevan jäähdytysnesteen määrä, kun moottori on kylmä.

1. Pysäköi ajoneuvo vakaalle ja tasaiselle alustalle.
2. Pidä ajoneuvo pystyasennossa.
3. Tarkista, että jäähdytysnesteen paisuntasäiliön jäähdytysnestetaso on UPPER merkinnän ja LOWER merkinnän välissä.

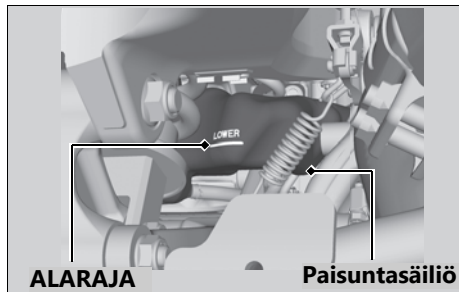
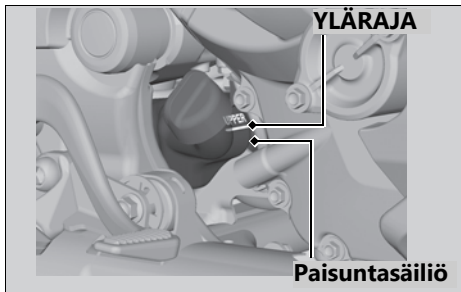

Jos jäähdytysnesteen taso alenee huomattavasti tai paisuntasäiliö on tyhjä, pyörässä on todennäköisesti merkittävä vuoto. Tarkastuta ajoneuvosi jälleenmyyjälläsi.

## Jäähdytysnesteen lisääminen

Jos jäähdytysnesteen taso on alatason merkinnän alapuolella, lisää suositeltua jäähdytysnestettä (s. 238) kunnes taso on YLÄRAJAN merkinnän kohdalla.

Lisää nestettä vain paisuntasäiliön korkista, äläkä irrota jäähdyttimen korkkia.

1. Poista paisuntasäiliön korkki ja lisää nestettä valvoen samalla jäähdytysnesteen määrä.
  - Älä täytä UPPER merkinnän yli.
  - Varmista, ettei paisuntasäiliön aukkoon pääse vierasesineitä.
2. Asenna paisuntasäiliön korkki tiukasti takaisin.

## **VAROITUS**

Jos jäähdyttimen korkki irrotetaan moottorin ollessa kuuma, jäähdytysnestettä saattaa roiskua ulos ja voit polttaa itsesi.

Anna aina moottorin ja jäähdyttimen jäähtyä ennen jäähdyttimen korkin irrottamista.

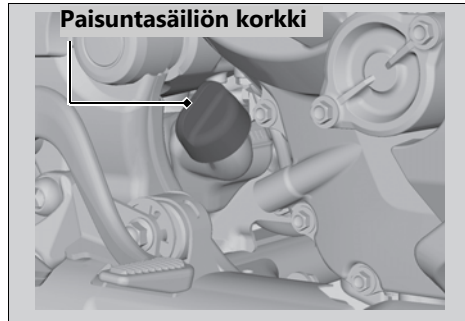

## Jarrunesteen tarkastus

1. Aseta ajoneuvosi pystyasentoon vakaalle ja tasaiselle alustalle.
2. **Etuosa** Tarkista, että jarrunestesäiliö on vaakatasossa ja nestetaso on ALATASON merkinnän yläpuolella.  
**Takaosa** Tarkista, että jarrunestesäiliö on vaakatasossa ja nestetaso on LOWER-merkinnän ja UPPER-merkinnän välissä.

Jos kummankaan säiliön jarrunestetaso on LOWER merkinnän alapuolella tai jarruvivun ja -polkimen vapaaliike on liian suuri, tarkista jarrupalojen kuluneisuus.

Jos jarrupalat eivät ole kuluneet, kyseessä on todennäköisesti vuoto. Tarkastuta ajoneuvosi jälleenmyyjälläsi.

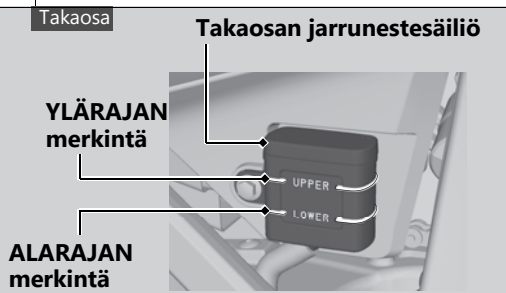
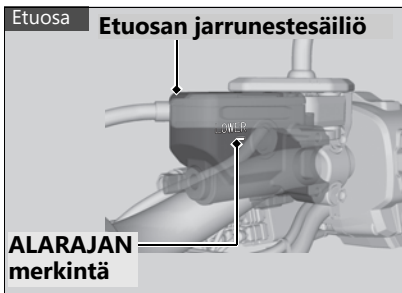

## Jarrupalojen tarkistaminen

Tarkista jarrupalojen kulumisilmaisimien kunto.

**Etuosa** Jarrupalat on vaihdettava, jos jarrupala on kulunut ilmaisen loppuun asti.

**Takaosa** Jarrupalat on vaihdettava, jos jarrupala on kulunut ilmaiseimeen asti.

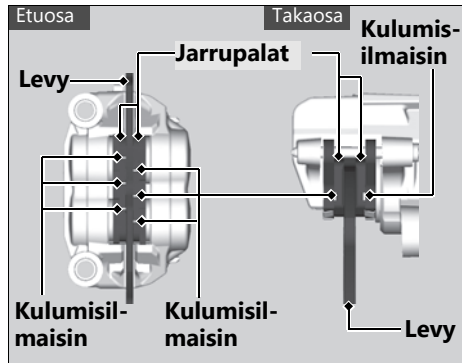

1. **Etuosa** Tarkista jarrupalat jarrusatulan edestä.

► Tarkista aina sekä vasen että oikea jarrusatula.

2. **Takaosa** Tarkista jarrupalat ajoneuvon takaa oikealta puolelta.

Vaihdata jarrupalat tarvittaessa jälleenmyyjälläsi.

Vaihda aina sekä vasen että oikea jarrupala.

## Seisontajarrun tarkistaminen

NT1100D

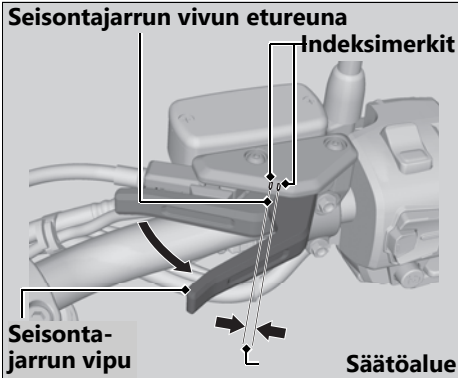

1. Aseta vaihde vapaalle. Sammuta moottori.
2. Aseta skootteri keskituen varaan tasaiselle alustalle.
3. Käännä takapyörää käsin ja vedä seisontajarrun vipua hitaasti.
4. Tarkista, että seisontajarrun vivun etureuna on säätöalueella (merkkien välissä), kun jarru alkaa pitää.

Jos jarru alkaa pitää säätöalueen ulkopuolella, anna jälleenmyyjän säätää jarrua.

## Jarruvalokytkimen säätäminen

Tarkista jarruvalokytkimen toiminta. Pidä jarruvalokytkintä painettuna ja kierrä säätömutteria suuntaan A, jos kytkin toimii liian myöhään, tai kierrä säätömutteria suuntaan B, jos kytkin toimii liian aikaisin.

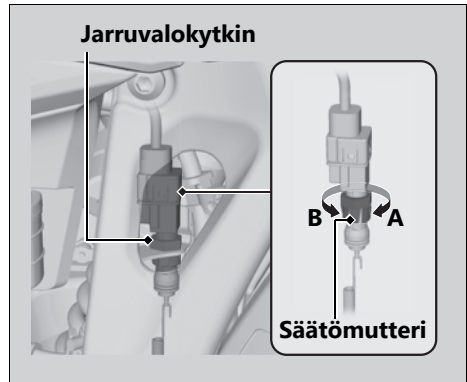



## Sivuseisontatuen tarkistaminen

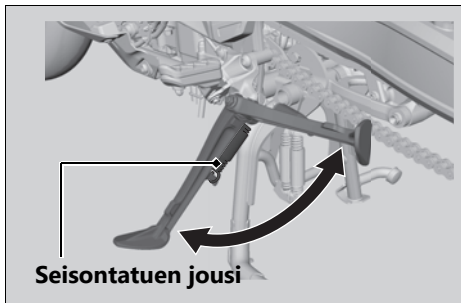

1. Tarkista, että sivuseisontatuki toimii jouhevasti. Jos sivuseisontatuki on jäykkä tai kitisee, puhdista nivelkohta ja voitele niveltappi puhtaalla rasvalla.
2. Tarkista, ettei jousi ole vaurioitunut tai löystynyt.

3. **NT1100A**  
Istu ajoneuvolla, laita vaihteisto vapaalle ja nosta sivuseisontatuki.

**NT1100D**

Istu ajoneuvolla ja nosta sivuseisontatuki.

4. **NT1100A**

Käynnistä moottori, paina kytkinvipua ja vaihda vaihde.

**NT1100D**

Käynnistä moottori ja paina N-D-kytkimen **D-S**-puolta kytkeäksesi vaihteiston D-tilaan.

5. Laske sivuseisontatuki täysin alas. Moottorin tulisi sammua, kun lasket seisontatuen. Jos moottori ei sammu, tarkastuta ajoneuvosi jälleenmyyjälläsi.

## Ketjun vapaaliikkeen tarkistaminen

Tarkista ketjun vapaaliike useasta kohdasta. Jos vapaaliike ei ole sama kaikissa kohdissa, jotkin lenkit saattavat olla taipuneet ja jumissa. Tarkastuta ketju jälleenmyyjälläsi.

1. Aseta vaihde vapaalle. Sammuta moottori.
2. Aseta skootteri keskituen varaan tasaiselle alustalle.
3. Paina ketjun alaosaa alaspäin ja tarkista, että ketjussa on löysää ketjun ja takahaarukan ketjulaahaimen välissä.

### **Ketjun vapaaliike:**

70 - 75 mm (2,8 - 3,0 tuumaa)

- Älä aja ajoneuvolla, jos vapaaliike on yli 80 mm (3,1 tuumaa).

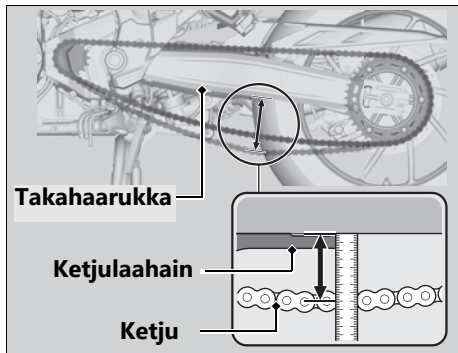

4. Pyöritä takapyörää ja tarkista, että ketju liikkuu tasaisesti.
5. Tarkista rattaat. ➔ s. 236
6. Puhdista ja voitele ketju. ➔ s. 237

## Kytkimen tarkistaminen

NT1100A

Huolto

### Kytkinvivun vapaaliikkeen tarkistaminen

Tarkista kytkinvivun vapaaliike.

#### Kytkinvivun vapaaliike:

10 - 20 mm (0,4 - 0,8 tuumaa)

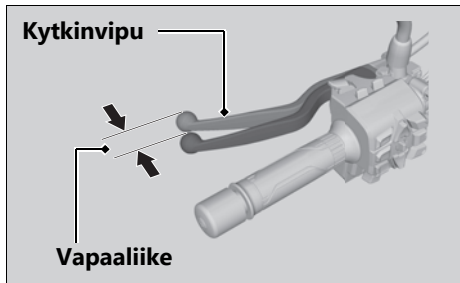

Tarkista, onko kytkinvajeri taipunut tai kulunut. Vaihdata se tarvittaessa jälleenmyyjälläsi.

Voitele kytkinvaipeli kaupallisella vajerin voiteluaineella estääksesi kulumista ja korroosiota.

#### HUOM.

Epäasianmukainen vapaaliikkeen säätö saattaa aiheuttaa kytkimen ennenaikaista kulumista.

## Kytkinvivun vapaaliikkeen säätäminen

NT1100A

### Ylempi säätö

Yritä ensin säätää kytkinvaijerin ylempällä säätimellä.

1. Löysää ylempää lukkomutteria.
2. Kierrä kytkinvaijerin ylempää säädintä, kunnes vapaaliike on 10–20 mm.
3. Kiristä ylempi lukkomutteri ja tarkista vapaaliike uudelleen.

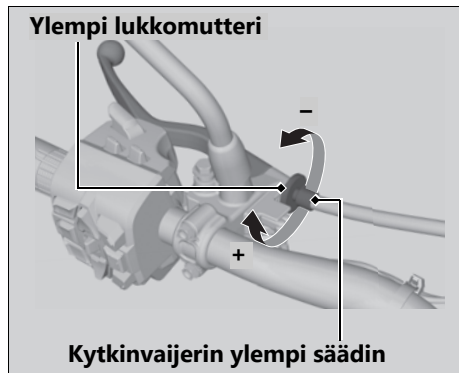

### Alempi säätö

Jos kytkinvaijerin ylempi säädin on auki lähes ääriasennossaan, tai asianmukaista vapaaliikettä ei saada säädettyä, yritä säätää kytkinvaijerin alemmalla säätömutterilla.

## Kytkin ► Kytkinvivun vapaaliikkeen säätäminen

1. Löysää ylempi lukkomutteri ja kierrä kytkinvaijerin ylempi säädin kokonaan sisään (jotta vapaaliike olisi mahdollisimman suuri). Kiristä ylempi lukkomutteri.
2. Löysää alempaa lukkomutteriä.
3. Kierrä alempaa kytkinvaijerin säätömutteria, kunnes kytkinvivun vapaaliike on 10–20 mm.
4. Kiristä alempi lukkomutteri ja tarkista kytkinvivun vapaaliike.
5. Käynnistä moottori, paina kytkinvipua ja kytke vaihde. Varmista, ettei moottori sammu eikä ajoneuvo ryömi eteenpäin. Vapauta kytkinvipu vähitellen ja avaa kaasua. Ajoneuvon tulisi liikkua sulavasti ja kiihtyä vähitellen.

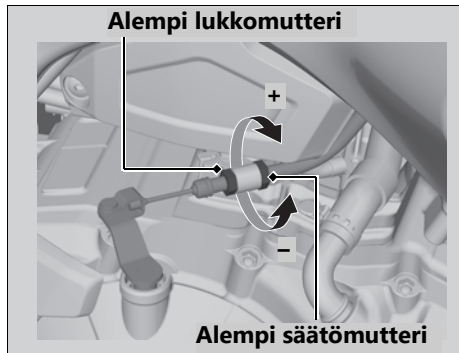

Jos asianmukainen säätö ei onnistu tai kytkin ei toimi oikein, ota yhteyttä jälleenmyyjääsi.

## Kaasun tarkistaminen

Kun moottori on sammutettuna, tarkista, että kaasu kiertyy jouhevasti täysin suljetusta täysin auki. Jos kaasu ei liiku pehmeästi tai sulkeudu automaattisesti, tarkistuta ajoneuvo jälleenmyyjälläsi.

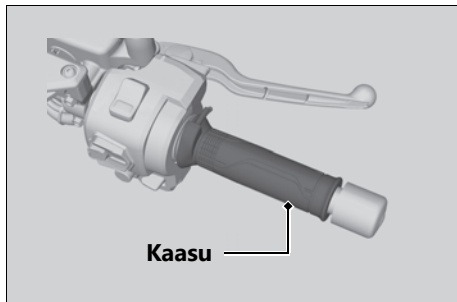

## Jarruvivun säätö

Voit säätää jarruvivun kärjen ja kahvan välistä etäisyyttä.

Huolto

### Säätömenetelmä

Kierrä säädintä, kunnes numerot ovat kohdakkain indeksimerkinnän kanssa, työntäen samalla vipua eteenpäin haluttuun asentoon.

Tarkista säädön jälkeen ja ennen ajoon lähtöä, että vipu toimii asianmukaisesti.

#### HUOM.

Älä kierrä säädintä yli luonnollisen ääriasennon.

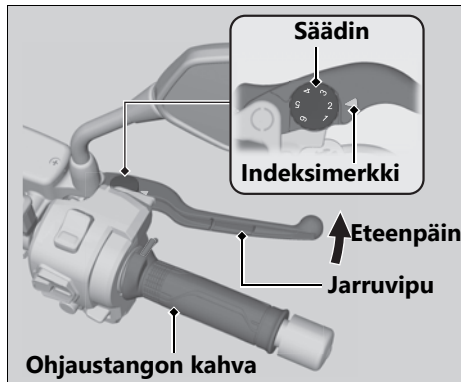

## Etujousituksen säätö

### Jousen esijännitys

Voit säätää jousen esijännitystä säätimellä kuorman ja tien pinnan mukaan. Kierrä säädintä työkalusarjan BFR-säätimellä.

➔ s. 242

Paluuvaimennuksen säädintä voi kiertää 20 kierrosta.

Kierrä myötäpäivään lisätäksesi paluuvaimennusta (kova) tai kierrä vastapäivään vähentääksesi paluuvaimennusta (pehmeä).

**NT1100A**

Vakioasento on 7 kierrosta täysin pehmeästä asennosta.

**NT1100D**

Vakioasento on 10 kierrosta täysin pehmeästä asennosta.

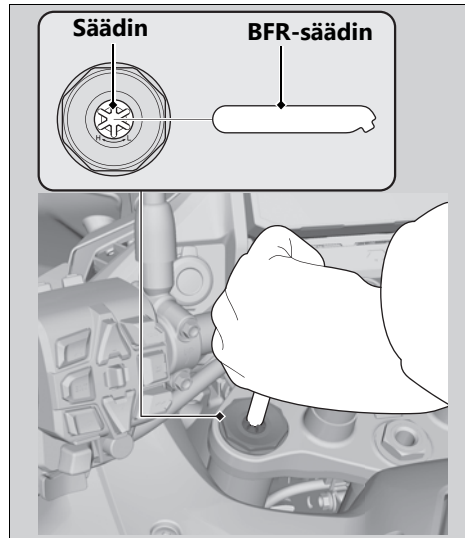

**HUOM.**

Älä kierrä säädintä yli ääriasennon.



## Takajousituksen säätö

### Jousen esijännitys

Voit säätää jousen esijännitystä säätönupilla kuorman ja tien pinnan mukaan. Jousen esijännityksellä on 35 asentoa tai enemmän. Käännä myötäpäivään lisätäksesi jousen esijännitystä (korkea) tai käännä vastapäivään vähentääksesi jousen esijännitystä (matala). Kierrä säädintä vastapäivään (matala) kunnes se ei enää käänny (asettuu kevyesti). Käännä säädintä myötäpäivään (korkea) kunnes kuuluu naksahdus. Tämä naksahdus on asento 0.

Perusasento on 7 naksahdusta minimiasetuksesta.

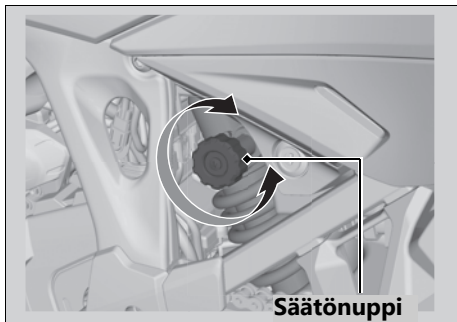

#### HUOM.

Älä kierrä säädintä yli ääriasennon.

#### HUOM.

Takaiskunvaimennin sisältää paineistettua typpikaasua. Älä yritä purkaa, huoltaa tai irrottaa vaimenninta. Ota yhteyttä jälleenmyyjäsi.

## Tuulilasin korkeuden säätö

Tuulilasin korkeus voidaan säätää 5 eri asentoon.

Vakioasento on 1.

► Älä säädä tuulilasia ajon aikana.

1. Tartu tuulilasiin molemmilta puolilta.
2. Siirrä tuulilasia ylös tai alas, kunnes se napsahtaa haluttuun asentoon.
  - Kun siirrät tuulilasia, keskitä kuorma tasaisesti oikealle ja vasemmalle puolelle.

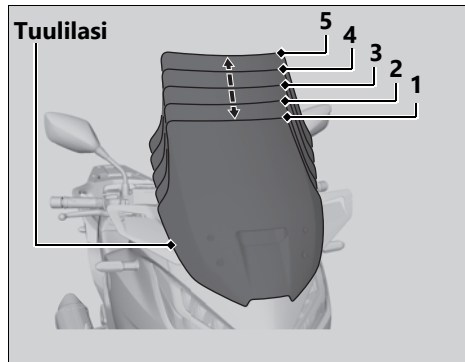

3. Tarkista, että tuulilasin säätö toimii sujuvasti ja että liukualue on löysä.

Jos tuulilasi on huomattavasti löysällä tai huomaat, että tuulilasi on löysällä ajon aikana, tarkastuta ajoneuvosi jälleenmyyjälläsi.

# Vianetsintä

**Moottori ei käynnisty (HISS-merkkivalo pysyy päällä)**..... s. 265

**Ylikuumentuminen (Segmentti H vilkkuu jäähdytysnesteen lämpötilamittarissa)**.. s. 266

**Varoitusvalot palavat tai vilkkuvat**..... s. 267

Alhaisen öljynpaineen merkkivalo..... s. 267

PGM-FI-järjestelmän (Programmed Fuel Injection) vikamerkkivalo (MIL)..... s. 268

Lukkiutumattomien ABS-jarrujen merkkivalo..... s. 269

Väännön hallinnan merkkivalo..... s. 270

**Jos ”-” vilkkuu vaihteen osoittimen ikkunassa ajon aikana**..... s. 271

**Muut vikamerkkivalot**..... s. 272

Polttoainemittarin vian merkkivalo.....s. 272

Jäähdytysnesteen lämpötilamittarin vian merkkivalo.....s. 273

Ohjaustangon kahvojen lämmittimen vian merkkivalo.....s. 273

**Rengasrikko**.....s. 274

**Audiojärjestelmän ongelmat**.....s. 275

**Sähkövika**.....s. 290

Akku tyhjenee.....s. 290

Palanut polttimo.....s. 290

Palanut sulake.....s. 291

## Käynnistysmoottori pyörii, mutta moottori ei käynnisty

Tarkasta seuraavat asiat:

- Tarkista, että käynnistät moottoria asianmukaisesti. ➡ s. 200
- Tarkasta, että polttoainesäiliössä on bensiiniä.
- Tarkasta palaako PGM-FI-järjestelmän toimintahäiriön merkkivalo.
  - ▶ Jos merkkivalo palaa, ota yhteyttä jälleenmyyjäsi mahdollisimman pian.
- Tarkista, pysyykö HISS-merkkivalo päällä.
  - ▶ Käännä virtalukko asentoon ○ (Off) ja poista avain. Työnä avain pohjaan ja käännä virtalukko asentoon ■ (On). Jos merkkivalo pysyy päällä, tarkista seuraavat asiat  
Tarkista, onko virtalukon läheisyydessä muita HISS-avaimia (mukaan lukien vara-avaimet).

Tarkista, ettei avaimessa ole mitään metallisia sinettejä tai tarroja. Jos HISS-merkkivalo pysyy silti vielä päällä, tarkastuta ajoneuvosi jälleenmyyjälläsi.

## Käynnistysmoottori ei toimi

Tarkasta seuraavat asiat:

- Tarkista, että käynnistät moottoria asianmukaisesti. ➡ s. 200
  - Varmista, että moottorin sammutuskytkin on asennossa ○ (Run). ➡ s. 112
  - Tarkasta, onko sulake palanut. ➡ s. 291
  - Tarkista ovatko akkukytkenät löysällä (➡ s. 243) tai ovatko akun navat hapettuneet (➡ s. 233).
  - Tarkista akun kunto. ➡ s. 290
- Jos ongelma jatkuu, tarkastuta ajoneuvosi jälleenmyyjälläsi.

## Ylikuumentuminen (Segmentti H vilkkuu jäähdytysnesteen lämpötilamittarissa)

Moottori on ylikuumentunut seuraavissa tapauksissa:

- Kaikki segmentit muuttuvat punaisiksi ja jäähdytysnesteen lämpötilamittarin segmentti H vilkkuu.

- Pyörä kiihtyy hitaasti.

Jos näin käy, aja turvallisesti tien sivuun ja suorita seuraavat toimenpiteet.

Pitkään jatkuva nopea joutokäynti voi saada kaikki segmentit muuttumaan punaisiksi ja segmentin H vilkkumaan.

### HUOM.

Jos ajamista jatketaan moottorin ollessa ylikuumentunut, se saattaa vaurioitua vakavasti.

1. Sammuta moottori virtakytkintä kääntämällä ja käännä virtakytkin sitten takaisin asentoon **I** (On).

2. Tarkista, että jäähdyttimen tuuletin toimii ja käännä virtakytkin asentoon **O** (Off).

### Tuuletin ei toimi:

Kyseessä saattaa olla vika. Älä käynnistä moottoria. Kuljeta ajoneuvo jälleenmyyjällesi.

### Tuuletin toimii:

Anna moottorin jäähtyä virtakytkimen ollessa asennossa **O** (Off).

3. Kun moottori on jäähtynyt, tarkista jäähdyttimen letku ja katso, onko siinä vuotoja. ➔ s. 248

### Jos kyseessä on vuoto:

Älä käynnistä moottoria. Kuljeta ajoneuvo jälleenmyyjällesi.

4. Tarkista paisuntasäiliössä olevan jäähdytysnesteen määrä. ➔ s. 248

► Lisää jäähdytysnestettä tarpeen mukaan.

5. Jos kohdissa 1–4 ei ilmene vikaa, voit jatkaa ajamista, mutta pidä tarkkaan silmällä lämpötilamittaria.

## Alhaisen öljynpaineen merkkivalo

Jos alhaisen öljynpaineen merkkivalo syttyy, aja varovasti tien sivuun ja sammuta moottori.

### HUOM.

Jos ajamista jatketaan alhaisen öljynpaineen merkkivalon palaessa, se saattaa vaurioitua vakavasti.

1. Tarkista moottorin öljyntaso ja lisää öljyä tarvittaessa. 📖 s. 246, 📖 s. 247
2. Käynnistä moottori.
  - ▶ Jatka ajamista vain jos alhaisen öljynpaineen merkkivalo sammuu.

Nopea kiihdytys voi hetkellisesti aiheuttaa alhaisen öljynpaineen merkkivalon syttymisen, etenkin jos öljy on alhaisen tason merkinnän kohdalla tai sen lähellä.

Jos alhaisen öljynpaineen merkkivalo jää palamaan, vaikka öljyn taso on asianmukainen, sammuta moottori ja ota yhteyttä jälleenmyyjäsi.

Jos moottoriöljyn taso laskee nopeasti, ajoneuvossasi saattaa olla vuoto tai muu vakava vika. Tarkastuta ajoneuvosi jälleenmyyjälläsi.

**Varoitusvalot palavat tai vilkkuvat** ► PGM-FI-järjestelmän (Programmed Fuel Injection) vikamerkki- valo (MIL)

## **PGM-FI-järjestelmän (Programmed Fuel Injection) vikamerkkivalo (MIL)**

---

### **Syitä merkkivalon syttymiselle tai vilkkumiselle**

- Syttyy, jos moottorin päästönhallintajärjestelmässä on ongelma.
- Vilkkuu, jos moottorissa havaitaan sytyshäiriöitä.

### **Mitä tehdä, jos merkkivalo syttyy**

Vältä korkeita nopeuksia ja tarkastuta ajoneuvosi välittömästi jälleenmyyjällä.

### **Mitä tehdä, jos merkkivalo vilkkuu**

Pysäköi ajoneuvo turvalliseen paikkaan, jossa ei ole syttyviä esineitä, ja odota vähintään 10 minuuttia moottori sammutettuna, kunnes se jäähtyy.

#### **HUOM.**

Jos ajon aikana toimintahäiriön merkkivalo palaa, päästöjen hallintajärjestelmä ja moottori voivat vaurioitua.

#### **HUOM.**

Jos toimintahäiriön merkkivalo vilkkuu uudelleen moottorin uudelleenkäynnistyksen yhteydessä, aja lähimmälle jälleenmyyjälle enintään nopeudella 50 km/h (31 mph). Tarkistuta ajoneuvo.

## Lukkiutumattomien ABS-jarrujen merkkivalo

---

Jos merkkivalo käyttäytyy jollakin seuraavista tavoista, ABS-järjestelmässä saattaa olla vakava vika. Vähennä nopeutta ja tarkastuta ajoneuvosi jälleenmyyjälläsi mahdollisimman pian.

- Merkkivalo syttyi tai alkaa vilkkua ajon aikana.
- Merkkivalo ei syty, kun virtakytkin on **I** (On)-asennossa.
- Merkkivalo ei sammuu, kun nopeus ylittää 10 km/h.

Jos ABS-merkkivalo jää palamaan, jarrut ovat toiminnassa tavalliseen tapaan, mutta ilman lukkiutumisen estojärjestelmää.

ABS-merkkivalo saattaa vilkkua, kun pyörität takapyörää skootterin ollessa nostettuna irti maasta. Käänä tässä tapauksessa virtakytkin **O** (Off)-asentoon ja takaisin **I** (On)-asentoon. ABS-merkkivalo sammuu, kun ajonopeus saavuttaa 30 km/h.



## Väännön hallinnan merkkivalo

Jos merkkivalo käyttäytyy jollakin seuraavista tavoista, väännönhallinta järjestelmässä saattaa olla vakava vika. Vähennä nopeutta ja tarkastuta ajoneuvosi jälleenmyyjälläsi mahdollisimman pian.

- Merkkivalo syttyy ja palaa koko ajan ajon aikana.
- Merkkivalo ei syty, kun virtakytkin käännetään **I** (On)-asentoon.
- Merkkivalo ei sammuu, kun nopeus ylittää 5 km/h.

Vaikka väännönhallinnan merkkivalo palaa, voit silti ajaa ajoneuvollasi normaalisti ilman väännönhallintaa.

- Jos merkkivalo syttyy kun väännönhallinta on toiminnassa, on kaasua suljettava kokonaan, jotta normaali ajotapa palautuu.

Väännön hallinnan merkkivalo saattaa syttyä, kun pyörivät takapyörää ajoneuvon ollessa nostettuna irti maasta. Käänä tässä tapauksessa virtakytkin **O** (Off)-asentoon ja takaisin **I** (On)-asentoon. Väännön hallinnan merkkivalo sammuu, kun ajonopeus on 5 km/h.

## Jos “-” vilkkuu vaihteen osoittimen ikkunassa ajon aikana

### NT1100D

Jos “-” vilkkuu ajon aikana, saattaa kaksoiskytkinvaihteistossa olla vakava vika. Pysäköi ajoneuvosi turvalliseen paikkaan ja tarkastuta se jälleenmyyjälläsi välittömästi. Ajoneuvolla ajaminen saattaa olla mahdollista seuraavia toimintavaiheita noudattamalla.

1. Käännä virtalukko asentoon **○** (Off).
2. Käännä virtalukko asentoon **■** (On) ja käynnistä moottori.

### Jos moottorin käynnistäminen ei

Käännä virtalukko asentoon **○** (Off) ja liikuta ajoneuvoa hieman eteen ja taakse (kytköksesi vaihteen pois päältä). Käännä virtalukko takaisin asentoon **■** (On) ja käynnistä moottori.

Jos moottorin käynnistäminen ei edelleenkään onnistu:

Käynnistä moottori painaen samalla jarruvipua tai -poljinta.

### Jos voit vaihtaa N- tilasta D-tilaan:

Kun vaihteen asento näytetään vaihteen asennon osoittimessa, voit ajaa kyseisellä vaihteella.

Vie ajoneuvosi jälleenmyyjällesi ajaen turvallista nopeutta.

Jos et voi vaihtaa N-tilasta D-tilaan ja “-” vilkkuu:

Vaurio estää ajamisen. Tarkastuta ajoneuvosi jälleenmyyjälläsi välittömästi.

## Polttoainemittarin vian merkkivalo

Jos polttoainejärjestelmässä on vikaa, kaikki segmentit vilkkuvat kuvan osoittamalla tavalla. Jos näin tapahtuu, ota yhteyttä jälleenmyyjäsi mahdollisimman pian.

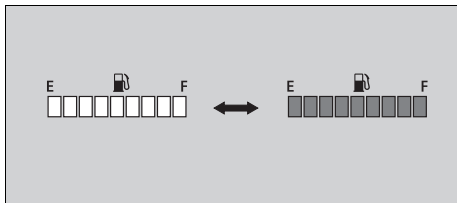

## Jäähdytysnesteen lämpötilamittarin vian merkkivalo

Jos jäähdytysjärjestelmässä on vikaa, kaikki segmentit vilkkuvat kuvan osoittamalla tavalla. Jos näin tapahtuu, ota yhteyttä jälleenmyyjäsi mahdollisimman pian.

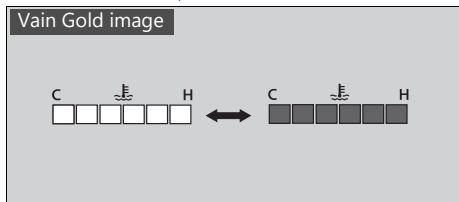

## Ohjaustangon kahvojen lämmittimen vian merkkivalo

Jos ohjaustangon kahvan lämmitinjärjestelmässä on vika, ohjaustangon kahvan lämmittimen tilan ikoni vilkkuu. Jos näin tapahtuu, ota yhteyttä jälleenmyyjäsi mahdollisimman pian.

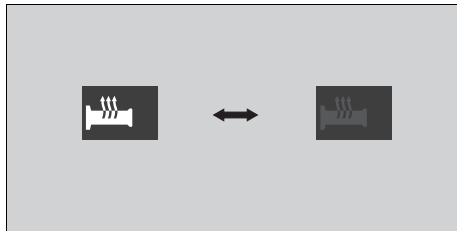

Puhjenneen rankaan korjaaminen tai pyörän irrotus edellyttää erikoistyökaluja ja teknistä osaamista. Suosittelemme, että jätät tämän kaltaiset huoltotoimet jälleenmyyjäsi tehtäväksi.

Tarkastuta/vaihdata rengas jälleenmyyjälläsi aina hätäkorjauksen jälkeen.

## Hätäkorjaus renkaankorjaussarjalla

Jos renkaassa on pieni reikä, voit tehdä hätäkorjauksen käyttämällä sisärenkaattoman renkaan korjaussarjaa.

Noudata renkaankorjaussarjan ohjeita.

Kun ajoneuvossa on väliaikainen korjattu rengas, sillä ajaminen on erittäin vaarallista. Älä aja yli 50 km/h. Vaihdata rengas jälleenmyyjälläsi mahdollisimman pian.

### **VAROITUS**

Kun ajoneuvossa on korjattu rengas, sillä ajaminen voi olla vaarallista. Jos väliaikainen korjaus pettää, se voi johtaa vakavia vammoja tai jopa kuoleman aiheuttavaan törmäykseen.

Jos sinun on ajettava väliaikaisesti korjatulla renkaalla, aja hitaasti ja varovaisesti, äläkä aja yli 50 km/h ennen kuin rengas on vaihdettu.

# Audiojärjestelmän ongelmat

Oire	Syy/hoito
Ei voi muodostaa paria <i>Bluetooth</i> <sup>®</sup> -laitteen kanssa	Jotkin käytetyt <i>Bluetooth</i> <sup>®</sup> -laitteet tai sovellusohjelmistot voivat olla yhteensopimattomia audiojärjestelmän kanssa ja/tai niiden käytettävissä olevat toiminnot voivat olla rajoitettuja.
	Tarkista, että audiojärjestelmä sekä <i>Bluetooth</i> <sup>®</sup> -laite ovat parinmuodostustilassa. ➡ s. 141 ➡ s. 146
	Audiojärjestelmä ei välttämättä yhdisty kunnolla, jos samanaikaisesti muodostetaan paria toiseen <i>Bluetooth</i> <sup>®</sup> -laitteeseen. Tarkista, ettei läheisyydessä ole toista laitetta ennen parinmuodostuksen uudelleen suorittamista. Lähellä oleva <i>Bluetooth</i> <sup>®</sup> -laite voi joskus vaikuttaa parinmuodotukseen radioaaltoja häiritsemällä tms.
	Kun yhdistät <i>Bluetooth</i> <sup>®</sup> -laitetta, varmista, ettei lähellä ole toista <i>Bluetooth</i> <sup>®</sup> -laitetta parinmuodostustilassa. Lähellä oleva <i>Bluetooth</i> <sup>®</sup> -laite voi joskus vaikuttaa parinmuodotukseen radioaaltoja häiritsemällä tms.
Jos parinmuodostus epäonnistuu toistuvasti, poista laite listalta ja yritä muodostaa pari uudelleen. ➡ s. 141 ➡ s. 146	

## Audiojärjestelmän ongelmat

Oire	Syy/hoito
<i>Bluetooth</i> <sup>®</sup> -laitteen yhdistäminen ei onnistu	<p>Käytettävästä <i>Bluetooth</i><sup>®</sup> -laitteesta ja -sovelluksesta riippuen audiojärjestelmän yhdistäminen laitteeseen ja äänitiedoston toistaminen voi kestää jonkin aikaa.</p> <p>Yhteys voi katketa tilapäisesti moottorin käynnistyksen yhteydessä, mikä on normaalia eikä toimintahäiriö. <i>Bluetooth</i><sup>®</sup> -laite liitetään uudelleen moottorin käynnistyksen jälkeen.</p> <p>Tarkista, että <i>Bluetooth</i><sup>®</sup> -laite on pariliitetty. Katso lisätietoja <i>Bluetooth</i><sup>®</sup> -laitteen käyttöoppaasta ja tarkista, että <i>Bluetooth</i><sup>®</sup> -laite on yhteystilassa.</p>

Oire	Syy/hoito
<p><i>Bluetooth</i><sup>®</sup> -puhelinlaitteen yhdistäminen ei onnistu</p>	<p>Jotkin käytetyt <i>Bluetooth</i><sup>®</sup> -laitteet ja sovellusohjelmistot eivät välttämättä yhdisty automaattisesti. Yhteyden muodostamiseksi seuraa <i>Bluetooth</i><sup>®</sup> -laitteen käyttöohjeen ohjeita.</p>
	<p>Yhdistettyjä <i>Bluetooth</i><sup>®</sup> -laitteita voi olla kerrallaan yksi <i>Bluetooth</i><sup>®</sup> -laite ja kaksi paria <i>Bluetooth</i><sup>®</sup> -kuulokkeita.</p>
	<p>Jos ongelma jatkuu yllä kerrotun tarkastuksen jälkeenkin, poista yhdistetty laite ja koeta muodostaa pariyhteys uudelleen. ➡ s. 141 ➡ s. 146</p>
	<p><i>Bluetooth</i><sup>®</sup> -yhteyttä ei voi luoda kun Apple CarPlay on päällä. Lopeta Apple CarPlay ja yritä muodostaa pariyhteys uudelleen. ➡ s. 141 ➡ s. 178</p>
	<p>Kun käytössä on Apple CarPlay, <i>Bluetooth</i><sup>®</sup>-toiminnot eivät toimi. Puhelimen <i>Bluetooth</i><sup>®</sup> -yhteys muodostetaan automaattisesti, kun Android Auto käynnistetään, etkä voi muodostaa yhteyttä manuaalisesti.</p>



## Audiojärjestelmän ongelmat

Oire	Syy/hoito
Yhdistetty, muttei toista.	<p>Jotkin käytetyt <i>Bluetooth</i><sup>®</sup> -laitteet tai sovellusohjelmistot voivat olla yhteensopimattomia audiojärjestelmän kanssa ja/tai audiotiedostoja ei toisteta oikein. Tarkista suositellut spesifikaatiot. ➔ s. 140</p> <p>Riippuen käytetystä <i>Bluetooth</i><sup>®</sup> -laitteesta ja sovellusohjelmistosta, audiotiedostoa ei välttämättä toisteta automaattisesti. Tiedoston toistamiseksi seuraa <i>Bluetooth</i><sup>®</sup> -laitteen käyttöohjeen ohjeita.</p> <p>Riippuen käytetystä <i>Bluetooth</i><sup>®</sup> -laitteesta ja sovellusohjelmistosta, audiotiedosto ei välttämättä toistu normaalisti puhelun vastaanottamisen jälkeen tms. Tarkista, että <i>Bluetooth</i><sup>®</sup> -laitteesi on toistotilassa.</p>
Voi kestää hetken, ennen kuin toisto alkaa käynnistämisen jälkeen tai audiotilan vaihtamisen jälkeen.	Heti käynnistämisen tai audiotilan vaihtamisen jälkeen, voi kestää hetken ennen kuin audiojärjestelmä yhdistyy audiolaitteeseen ja alkaa toistaa audiotiedostoa. Äänentoistojärjestelmä ei myöskään välttämättä salli ääniohjauksen käyttöä äänitiedoston toiston valmistelun aikana.

Oire	Syy/hoito
<p>Äänet hyppivät</p> <p>Äänet sekoittuvat</p>	<p>Toisen <i>Bluetooth</i><sup>®</sup> -laitteen tai laitteen, joka lähettää sähkömagneettisia aaltoja, kuten viestintälaitteen, läsnäolo vaikuttaa joskus tiedonsiirtoon.</p>
	<p><i>Bluetooth</i><sup>®</sup> -laitteen ominaisuuden ansiosta järjestelmän toiminta voi joissakin harvoissa tapauksissa muuttua epävakaaksi. Jos se ei ole vakaa, katkaise äänentoistojärjestelmän tai käytettävän laitteen virta ja kytke se sitten uudelleen.</p>
	<p><i>Bluetooth</i><sup>®</sup> -laitteen säilytyspaikka vaikuttaa joskus äänentoistojärjestelmään ja tiedonsiirtoon. Kun äänet hyppivät tai äänet sekoittuvat, vaihda laitteen paikkaa. Jos laitetta säilytetään esimerkiksi vaateen taskussa kuljettajan ja matkustajan välissä, se voi vaikuttaa viestintään.</p> <p>Myös sää, läheiset rakennukset, tieolosuhteet jne. voivat joskus vaikuttaa tiedonsiirtoon.</p>

## Audiojärjestelmän ongelmat

Oire	Syy/hoito
Äänet hyppivät Äänet sekoittuvat	Riippuen käytetystä <i>Bluetooth</i> <sup>®</sup> -laitteesta ja sovellusohjelmistosta, audiotiedosto ei välttämättä toistu normaalisti puhelun vastaanottamisen jälkeen tms. Sammuta audiojärjestelmä ja kytke se uudelleen päälle. Jos äänet edelleen hyppivät tai sekoittuvat, tarkista <i>Bluetooth</i> <sup>®</sup> -laitteesi tila. Jos ongelma jatkuu yllä kerrotun tarkastuksen jälkeenkin, poista yhdistetty laite ja koeta muodostaa pariyhteys uudelleen. ➔ s. 149 Tarkista suositellut spesifikaatiot. ➔ s. 140

Oire	Syy/hoito
Kuulokkeiden äänenvoimakkuus on suuri/pieni.	Säädä yksittäisten tilojen äänenvoimakkuutta. ➡ s. 91 Tarkista <i>Bluetooth</i> ® -audiolaitteen äänenvoimakkuuden asetus. Tarkista kuulokkeiden äänenvoimakkuuden asetus.
Ei näyttöä tai väärä näyttö	Audiolaitteesta tai audiotiedostosta riippuen, näytössä ei välttämättä näy mitään tai näytöllä on joissakin tapauksissa väärää tietoa. Tarkista käytettävissä olevien tunnisteiden tiedot. ➡ s. 158 Jos audiotiedoston tunnisteiden, kuten artistin nimi tai kappaleen nimi, formaatti on epäsopiva, saattaa näytössä näkyä "☒" tai ei mitään tietoa.

## Audiojärjestelmän ongelmat

Oire	Syy/hoito
<i>Bluetooth</i> ®-handsfree-puhelut eivät ole käytettävissä.	<p>Yhdistettyä <i>Bluetooth</i>® -laitetta ei välttämättä tueta. Tarkista tuetut <i>Bluetooth</i>® -versiot/profiilit. ➡ s. 140</p> <p>Kun <i>Bluetooth</i>® -yhteys on epävakaata ympäröivien olosuhteiden tai radioaaltojen vuoksi, handsfree-puhelutoiminnot eivät ehkä ole käytettävissä.</p> <p>Jotta <i>Bluetooth</i>® handsfree-toimintoja voidaan käyttää, on järjestelmällä oltava yhteys kuulokkeisiin. Yhdistä pariliitetyt kuuloket. ➡ s. 146</p>
Puhelun aikana kuulokkeiden äänenvoimakkuus on korkea/matala.	Säädä äänenvoimakkuutta puhelun aikana. ➡ s. 91
Matkustajan kuulokkeista ei kuulu ääntä	Matkustajan kuulokkeista kuuluu vain musiikkia. Äänentoisto katkeaa kun käytetään handsfree-toimintoja tai Siriä.

Oire	Syy/hoito
<p><i>Bluetooth</i><sup>®</sup>-handsfree-puhelut</p>	<p>Yhteyden tilasta riippuen, puheluhistoriassa olevat ajat voivat poiketa toisistaan ajoneuvon ja puhelimen tiedoissa.</p>
	<p>Puhelinsopimuksestasi riippuen, käytettävissä olevat toiminnot saattavat vaihdella.</p>
	<p>Näytön tiedoissa voi olla viivettä riippuen yhteystietojen määrästä, puheluhistoriasta, musiikkitiedostoista jne., joita yhdistettyyn laitteeseen on tallennettu.</p>

## Audiojärjestelmän ongelmat

Oire	Syy/hoito
Apple CarPlay ei välttämättä ole saatavilla.	Yhdistettyä iPhoneen mallia ei välttämättä tueta. Tarkista Apple CarPlayn kanssa yhteensopivat mallit. ➡ s. 173
	Yhdistettyä iPhoneen iOS-versiota ei välttämättä tueta. Päivitä iPhone uudempaan versioon.
	Jotta Apple CarPlayta voidaan käyttää, on järjestelmällä oltava yhteys kuulokkeisiin. Yhdistä pariliitetyt kuuloket. ➡ s. 146 Kun mobiiliverkon kommunikaatio on epävakaata ympäröivistä olosuhteista tai signaalin vahvuudesta johtuen, Apple CarPlay toiminnot eivät välttämättä ole saatavilla.

Oire	Syy/hoito
Apple CarPlay ei välttämättä ole saatavilla.	Jos yhteys pariliitettuihin kuulokkeisiin katkeaa johtuen kuulokkeiden akun tyhjenemisestä tai yhteyden katkeamisesta, Apple CarPlay:ta ei voida käyttää ennen kuin yhteys on muodostettu uudelleen.
	Näyttö ei vaihdu automaattisesti Apple CarPlayhyn muulloin kun käännettäessä virtalukko  (Off) -asentoon Apple CarPlayn ollessa aktiivisena.
	Jotkin USB-kaapelit eivät välttämättä ole yhteensopivia Apple CarPlayn kanssa. Liitä iPhone sertifioidulla kaapelilla.
	Et ole suostunut Apple CarPlayn kytkemiseen. Kytke iPhone uudelleen ja salli CarPlay .  s. 176
	Apple CarPlay asetus voi olla kytkettynä pois päältä iPhonestasi. Kytke iPhone irti ja salli Apple CarPlay asetus iPhoneltasi.



## Audiojärjestelmän ongelmat

Oire	Syy/hoito
Android Auto ei välttämättä ole saatavilla.	Liitettyä Android-puhelinta ei ehkä tueta. Tarkista yhteensopiva Android Auto -malli. ➔ s. 187
	Liitetyn Android-puhelimen Android-versiota ei ehkä tueta. Päivitä Android-puhelin uudempaan versioon.
	Android Auton täysien toimintojen käyttämiseksi tarvitaan kuulokeliitäntä. Yhdistä pariliitetyt kuulokkeet. ➔ s. 146
	Kun mobiiliverkon kommunikaatio on epävakaata ympäröivistä olosuhteista tai signaalin vahvuudesta johtuen, Android Auto -toiminnot eivät välttämättä ole saatavilla.

Oire	Syy/hoito
Android Auto ei välttämättä ole saatavilla.	Kun pariliitetty kuulokeliitäntä katkeaa kuulokemikrofonin akun tyhjenemisen tai tietoliikennevian vuoksi, palaa Koti-näyttöön ja muodosta kuulokkeiden pariliitos uudelleen.
	Jotkin USB-kaapelit eivät välttämättä ole yhteensopivia Android Auton kanssa. Android Auto -käyttöjärjestelmässä USB-kaapelit on sertifioitava USB-IF-standardin mukaisesti, jotta ne ovat USB 2.0 -standardin mukaisia.
	Et ole suostunut Android Auton kytkemiseen. Liitä Android-puhelin uudelleen ja ota käyttöön Android Auto -sovellus vastuuvapauslausekkeen näytössä. ➔ s. 190
	Android Auto -asetus voi olla poissa käytöstä Android-puhelimessa. Katkaise Android-puhelimen yhteys ja ota Android Auto -asetus käyttöön Android-puhelimessa.

## Audiojärjestelmän ongelmat

Oire	Syy/hoito
Kytetty, mutta Apple CarPlay / Android Auto ei toimi.	Et voi käyttää Apple CarPlayta / Android Autoa kosketusnäytön avulla ajoneuvon ollessa liikkeellä. Käytä sitä vasemman ohjaustangon kytkimillä tai pysäköi ajoneuvosi turvalliseen paikkaan ennen käyttöä.
Jotkin Apple CarPlayn / Android Auton toiminnot eivät ole käytettävissä.	Jotkin toiminnot saattavat olla rajallisia matkaviestinverkon tiedonsiirtoyhteyden tilan vuoksi.
Apple CarPlayn / Android Auton näyttö on liian tumma/kirkas.	Kun valitset [Settings]-kohdassa [Background]-valikon, voit valita navigointikartassa tai sovelluksessa, kuten Maps, valkoisen tilan tai mustan tilan ja säätää taustavalon kirkkautta myös [Brightness]-valikon avulla kohdassa [Settings]  s. 80  s. 79.
Audiojärjestelmä ei toimi.	Tietyt manuaaliset toiminnot ja asetukset ovat poissa käytöstä tai eivät ole käytettävissä ajoneuvon liikkeessä. Harmaana näkyvä valikko ei ole valittavissa, ennen kuin ajoneuvo on pysähtynyt.

Oire	Syy/hoito
Kun virtalukko käännetään <input type="radio"/> (off)- ja <input type="radio"/> (on)-asentoon jatkuvasti.	Koska järjestelmän uudelleenkäynnistys kestää kauan, näytön ilmestymiseen saattaa kulua aikaa.
Ylikuumentumis-/ylivirtasuojaus	Järjestelmän suojaamiseksi joitakin toimintoja voidaan rajoittaa tilapäisesti. Järjestelmä palautuu automaattisesti, kun syy on ratkaistu.
Ohjelmistopäivitys	Tämän käyttöoppaan lausunnot eivät välttämättä vastaa ajoneuvon audiojärjestelmää ohjelmistopäivityksen jälkeen.

Jos ongelma jatkuu edellä kuvatun tarkastuksen jälkeen, tarkistuta ajoneuvo jälleenmyyjällä.

## Akku tyhjenee

---

Lataa akku käyttäen moottoripyörän akkulaturia.

Irrota akku ajoneuvosta ennen lataamista.

Älä käytä autolle tarkoitettua akkulaturia, sillä se saattaa ylikuumentaa moottoripyörän akun ja aiheuttaa pysyvän vaurion. Jos akku ei palaudu lataamisen jälkeen, ota yhteys jälleenmyyjäsi.

### HUOM.

Auton akun käyttäminen apuvirran antamisessa voi vahingoittaa ajoneuvon sähköjärjestelmää ja sitä ei suositella.

## Palanut polttimo

---

Kaikki ajoneuvon polttimet ovat LED-valoja. Jos jokin LED-polttimoista ei syty, sovi sen huoltamisesta jälleenmyyjäsi kanssa.

## Palanut sulake

Tutustu ennen sulakkeiden käsittelemistä osioon ”Sulakkeiden tarkistaminen ja vaihto”.

► s. 234

### Sulakerasian sulakkeet & ABS FSR -sulake

1. Irrota etuistuin. ► s. 244
2. Avaa sulakerasian kannet.
3. Vedä sulakkeet irti käyttäen sulakkeen irrotustyökalua, joka sijaitsee takaistuimen alapuolella, (► s. 224) yksitellen ja tarkista niiden eheys. Vaihda aina palanut sulake saman kokoiseen varasulakkeeseen.
4. Asenna osat käänteisessä järjestyksessä irrotukseen nähden.

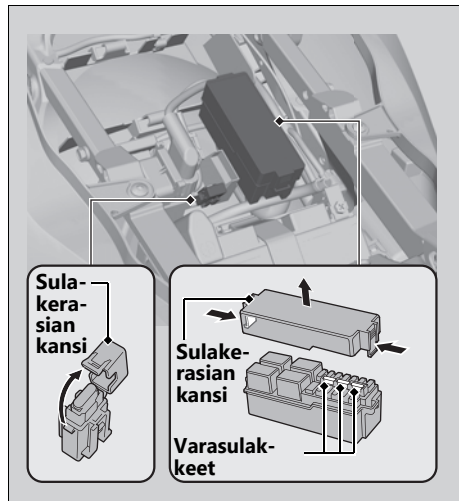

## ► Pääsulake ja ABS-pääsulake

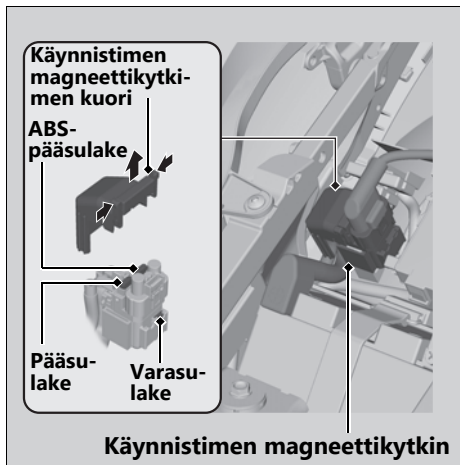

1. Irrota etuistuin. ► s. 244
2. Irrota käynnistimen magneettikytkimen kuori.
3. Vedä pääsulake ja ABS-pääsulake irti käyttäen sulakkeen irrotustyökalua, joka sijaitsee takaistuimen alapuolella, (► s. 224) yksitellen ja tarkista niiden eheys. Vaihda aina palanut sulake saman kokoiseen varasulakkeeseen.
  - Varapääsulake ja vara-ABS-pääsulake löytyvät käynnistimen magneettikytkimen luota.
4. Asenna osat käänteisessä järjestyksessä irrotukseen nähden.

## FI-sulake ja Toinen pääsulake

NT1100A

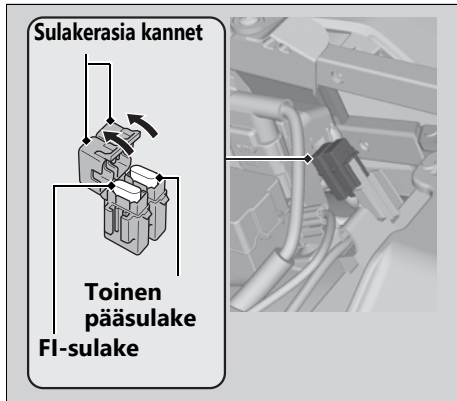

1. Irrota etuistuin. ► s. 244
2. Avaa sulakerasian kannet.
3. Vedä FI-sulake ja toinen pääsulake irti käyttäen sulakkeen irrotustyökalua, joka sijaitsee takaistuimen alapuolella, (► s. 224) yksitellen ja tarkista niiden eheys. Vaihda aina palanut sulake saman kokoiseen varasulakkeeseen.
  - Vara-FI-sulake löytyy etuistuimen alta sulakerasiasta. ► s. 244
  - Toinen varapääsulake on käynnistimen magneettikytkimen alla.
4. Asenna osat käänteisessä järjestyksessä irrotukseen nähden.



## FI-sulake ja Toinen pääsulake ja DCT-pääsulake

NT1100D

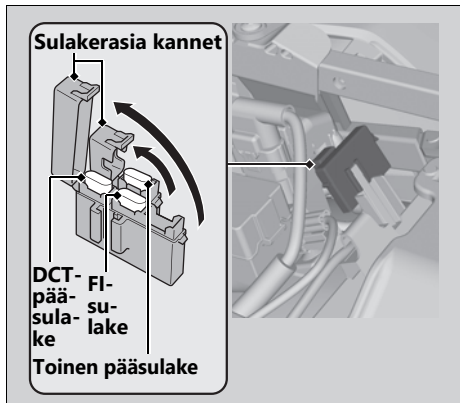

1. Irrota etuistuin. ► s. 244
2. Avaa sulakerasian kannet.
3. Vedä FI-pääsulake, toinen pääsulake ja DCT-pääsulake irti käyttäen sulakkeen irrotustyökalua, joka sijaitsee takaistuimen alapuolella, (► s. 224) yksitellen ja tarkista niiden eheys. Vaihda aina palanut sulake saman kokoiseen varasulakkeeseen.
  - Vara-FI-sulake löytyy etuistuimen alta sulakerasiasta. ► s. 244
  - Toinen varapääsulake ja vara-DCT-pääsulake löytyvät käynnistimen magneettikytkimen luota.
4. Asenna osat käänteisessä järjestyksessä irrotukseen nähden.

### HUOM.

Jos sulake palaa toistuvasti, pyörässä on todennäköisesti sähkövika. Tarkastuta ajoneuvosi jälleenmyyjälläsi.

<b>Huoltodiagnoositallentimet</b> .....	s. 296	<b>Ohjelmistopäivitykset</b> .....	s. 314
<b>Avaimet</b> .....	s. 296		
<b>Mittarit, hallintalaitteet ja muut toiminnot</b> .....			
s. 297			
<b>Ajoneuvosta huolehtiminen</b> .....	s. 301		
<b>Ajoneuvon säilyttäminen</b> .....	s. 305		
<b>Ajoneuvon kuljettaminen</b> .....	s. 305		
<b>Sinä ja ympäristö</b> .....	s. 306		
<b>Sarjanumerot</b> .....	s. 307		
<b>Alkoholia sisältävät polttoaineet</b> .....	s. 308		
<b>Katalysaattori</b> .....	s. 309		
<b>Lakitietoja Apple CarPlaysta/Android Autosta</b>			
s. 310			

# Huoltodiagnoositallentimet

Ajoneuvossasi on huoltoon liittyviä laitteita, jotka tallentavat tietoja ajoneuvon suorituksesta ja ajo-olosuhteista.

Tietojen avulla teknikot voivat diagnosoida, korjata ja huoltaa ajoneuvoa. Näihin tietoihin ei pääse käsiksi kukaan muu kuin lain edellyttämällä tavalla tai ajoneuvon omistajan luvalla.

Honda, sen valtuutetut jälleenmyyjät ja valtuutetut korjaamot, työntekijät, edustajat ja urakoitsijat voivat kuitenkin käyttää näitä tietoja ainoastaan ajoneuvon teknistä diagnosointia, tutkimusta ja kehittämistä varten.

# Avaimet

## Virta-avain

Tässä ajoneuvossa on kaksi virta-avainta ja avaintunniste, jossa on avainnumero ja viivakoodi.

Virta-avaimessa on erityinen siru, jonka ajoneuvojärjestelmä (HISS) tunnistaa moottorin käynnistämiseksi. Käsittele avainta varoen, jotta vahingoittaisi HISS-komponentteja.

- Älä taivuta avaimia tai altista niitä liialle rasitukselle.
- Vältä pitkäaikaista altistumista auringonvalolle tai korkeille lämpötiloille.
- Älä hio, poraa tai muuta avainten muotoa millään tavoin.
- Älä altista voimakkaalle magneettisäteilylle.

Jos hukkaat kaikki virta-avaimet ja avaintunnisteen, on jälleenmyyjäsi vaihdettava PGM-FI-yksikö/ virtalukko. Vältä tämä tilanne vara-avaimella.

Jos hukkaat avaimen, teetä välittömästi uusi vara-avain.

Saadaksesi uuden vara-avaimen ja rekisteröidäksesi sen HISS-järjestelmään, vie vara-avain, avaintunniste ja ajoneuvosi jälleenmyyjälle.

► Säilytä avaintunnistetta turvallisessa paikassa.

Metallinen avaimenperä saattaa vaurioittaa virtalukon ympäristöä.

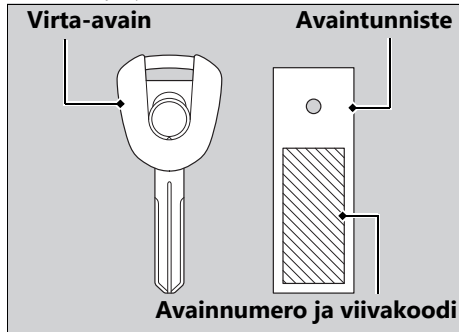

## Mittarit, hallintalaitteet ja muut toiminnot

### Virtakytkin

Jos jätät virtakytkimen **I** (On)-asentoon moottori sammutettuna, akku tyhjenee.

Älä käännä avainta ajon aikana.

### Moottorin sammutuskytkin

Käytä moottorin sammutuskytkintä vain hätätapauksessa. Jos sammutuskytkintä käytetään ajon aikana, moottori sammuu äkillisesti. Tämä voi olla vaarallista.

Jos sammutat moottorin sammutuskytkintä käyttäen, käännä virtakytkin asentoon **O** (Off). Akku tyhjenee, jos näin ei tehdä.

### Matkamittari

Näyttö lukittuu arvoon 999,999, kun ajomatka ylittää 999,999 km.

### Osamatkamittari

Osamatkamittarit palautuvat arvoon 0.0, kun 9,999.9 km ylittyy.

### HISS

Honda Ignition Security System (HISS) -ajonestojärjestelmä jumittaa moottorin käynnistysjärjestelmän mikäli moottorin käynnistämiseen yritetään käyttää väärin koodattua avainta. Kun virtalukko käännetään (Off) -asentoon, HISS-ajonestojärjestelmä on aina toiminnassa vaikkei HISS-merkkivalo palaisikaan.

Jos virtalukko käännetään (On) -asentoon moottorin sammutuskytkimen ollessa (Run) -asennossa, HISS-merkkivalo syttyy ja sammuu muutaman sekunnin kuluttua merkiksi siitä, että

moottorin voi käynnistää. **HISS-merkkivalo ei sammu** s. 265

HISS-merkkivalo vilkkuu joka toinen sekunti 24 tunnin ajan siitä kun virtalukko on käännetty (Off) -asentoon. Tämän toiminnon voi kytkeä päälle/pois. s. 76

### EU-direktiivi

Tämä ajonestojärjestelmä täyttää RE (Radio Equipment) -direktiivin (2014/53/EU) vaatimukset.



RE-direktiivin vaatimustenmukaisuusvakuutus annetaan omistajalle ostohetkellä. Tätä vaatimustenmukaisuusvakuutusta tulisi säilyttää turvallisessa paikassa. Jos vaatimustenmukaisuusvakuutus hukkuu tai et saa sellaista, ota yhteyttä jälleenmyyjäsi.

## Audiojärjestelmä

### EU-direktiivi

Tämä audiojärjestelmä täyttää RE (Radio Equipment) -direktiivin (2014/53/EU) vaatimukset.



RE-direktiivin vaatimustenmukaisuusvakuutus annetaan omistajalle ostohetkellä. Tätä vaatimustenmukaisuusvakuutusta tulisi säilyttää turvallisessa paikassa. Jos vaatimustenmukaisuusvakuutus hukkuu tai et saa sellaista, ota yhteyttä jälleenmyyjääsi.

## Asiakirjatasku

Käyttöohjekirjaa, rekisteriotetta ja vakuutuspapereita voidaan säilyttää etuistuimen alla olevassa muovisessa asiakirjataskussa.

➡ s. 244

## Virransyötön katkaisujärjestelmä

Kallistusanturi sammuttaa moottorin ja polttoainepumpun automaattisesti, jos ajoneuvo kaatuu. Nollaa anturi kääntämällä virtakytkin ○ (Off)-asentoon ja takaisin ■ (On)-asentoon, jotta moottorin voi käynnistää.

### Assist-slipper Clutch -järjestelmä

NT1100A

Assist-slipper Clutch (avustettu luistokytkin) -järjestelmä auttaa estämään takarenkien lukkiutumista, kun ajoneuvon hidastuminen tuottaa voimakkaan moottorijarrutuksen. Järjestelmä myös keventää kytkimen käyttöä.

Käytä vain MA-luokiteltua moottoriöljyä. Muun kuin MA-luokitellun moottoriöljyn käyttö voi vahingoittaa Assist-slipper Clutch -järjestelmää.

### Throttle by Wire -järjestelmä

Tässä mallissa on Throttle by Wire -kaasunhallintajärjestelmä.

Älä laita magneettisia esineitä tai magneettisille häiriöille alttiita esineitä lähelle ohjaustangon oikean puolen kytkimiä.

### DLR, Automaattinen kirkkauden säätö ja taustan säätö

Valoanturi havaitsee ympäröivän kirkkauden. Älä vahingoita tai peitä valoanturia. Muussa tapauksessa DRL, automaattinen kirkkauden säätö ja taustan säätö ei välttämättä toimi oikein.

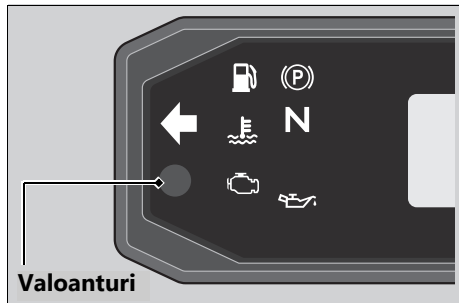

## Ajoneuvosta huolehtiminen

On tärkeää, että puhdistat ja kiilloitat Hondaskootterisi usein, jotta se kestäisi hyvänä pitkään. Kun ajoneuvo on puhdas, on mahdolliset viat helpompi havaita.

Eryteisesti merivesi ja teiden jäätyminen estossa käytetty suola lisäävät ruostumisriskiä. Pese ajoneuvosi huolellisesti, kun olet ajanut rantateillä tai käsitellyillä teillä.

### Peseminen

Odota, että moottori, äänenvaimennin, jarrut ja muut kuumat osat ehtivät jäähtyä ennen pesemistä.

1. Huuhtelee ajoneuvosi huolellisesti käyttäen puutarhaletkua lian irrottamiseksi.
2. Käytä tarvittaessa sientä tai pehmeää pyyhettä ja mietoa pesuainetta poistaaksesi pinttyneen lian.
  - ▶ Puhdista ajovalon lasi, katteet ja muut muoviosat erityisen varovasti, jotta et naarmuta niitä. Älä suuntaa vesisuihkua ilmanpuhdistimeen, äänenvaimentimeen tai sähköosiin.
3. Huuhtelee ajoneuvo runsaalla puhtaalla vedellä ja kuivaa se pehmeällä puhtaalla liinalla.



## Ajoneuvosta huolehtiminen

4. Kun ajoneuvo on kuivunut, voitele kaikki liikkuvat osat.
  - ▶ Varmista, ettei voiteluainetta pääse roiskumaan jarruille tai renkailla. Jos jarrulevyihin, jarrupaloihin, jarrurumpuihin tai -kenkiin joutuu öljyä, jarrutusteho laskee merkittävästi. Tämä voi aiheuttaa onnettomuuden.
5. Voitele ketjut välittömästi ajoneuvon pesun ja kuivauksen jälkeen.
6. Levitä vahakerros ruostumisen estämiseksi.
  - ▶ Vältä voimakkaita puhdistusaineita tai kemiallisia liuottimia sisältäviä tuotteita. Ne voivat vahingoittaa ajoneuvosi metalliosia, maalia ja muovipintoja. Älä päästä vahaa renkaisiin tai jarruihin.
  - ▶ Jos ajoneuvossasi on mattamaalattuja osia, älä levitä vahaa mattapintoihin.

## Pesuohteet

Nouda pesemisessä seuraavia ohjeita:

- Älä käytä painepesuria:
  - ▶ painepesuri voi vaurioittaa liikkuvat osat ja sähköosat käyttökelvottomiksi.
  - ▶ Ilmanotossa oleva vesi voi kulkeutua kaasuläppäkoteloon ja/tai ilmanpuhdistimeen.
- Älä suuntaa vesisuihkua äänenvaimentimeen:
  - ▶ Äänenvaimentimeen kertynyt vesi saattaa estää käynnistyksen ja aiheuttaa vaimentimen ruostumista.
- Kuivaa jarrut:
  - ▶ Vesi heikentää jarrujen tehoa. Käytä jarruja pesun jälkeen joitakin kertoja alhaisella ajonopeudella nopeuttaaksesi niiden kuivumista.
- Älä suuntaa vesisuihkua istuimen alle:
  - ▶ Istuimen alla olevaan säilytyslokeroon päässyt vesi saattaa vaurioittaa asiakirjojasi ja muuta omaisuuttasi.

- Älä suuntaa vesisuihkua ilmanpuhdistimeen:
  - ▶ Ilmanpuhdistimessa oleva vesi saattaa estää moottorin käynnistymisen.
- Älä suuntaa vesisuihkua ajovaloon:
  - ▶ Ajovalon sisälinssi saattaa hetkellisesti huurtua pesun jälkeen tai sateessa ajettaessa. Tämä ei vaikuta ajovalon toimintaan.  
Jos kuitenkin huomaat, että linssin/linssien sisään on kertynyt suuri määrä vettä tai jäätä, tarkistuta ajoneuvo jälleenmyyjälläsi.
- Älä käytä vaha- tai kiillotusainetta mattamaalattuihin pintoihin:
  - ▶ Käytä mattapintojen pesuun pehmeää kangasta tai sientä, runsaasti vettä ja mietoa puhdistusainetta. Kuivaa pehmeällä ja puhtaalla liinalla.

## Alumiiniosat

Alumiini hapettuu, kun se joutuu kosketuksiin lian, mudan tai tiesuolan kanssa. Puhdista alumiiniosat säännöllisesti ja noudata näitä ohjeita, jotta ne eivät naarmuunnu:

- Älä käytä kankeita harjoja, teräsvillaa tai hioma-aineita sisältäviä puhdistusaineita.
- Vältä tien reunakivetyksen yli ajamista tai pyörän naarmuttamista sitä vasten.

## Katteet

Noudata näitä ohjeita estääksesi naarmuuntumisen ja tahrautumisen:

- Pese hellävaroen sienellä ja runsaalla vedellä.
- Poista piintyneet tarhat laimennetulla pesuaineella ja huuhtelee runsaalla vedellä.
- Vältä bensiinin, jarrunesteen tai pesuaineiden joutumista mittareihin, katteisiin tai ajovaloon.

### Tuulilasi

Pese tuulilasi runsaalla vedellä käyttäen pehmeää pyyhettä tai sientä. (Vältä tuulilasia pestessäsi kaikkia pesuaineita ja kemiallisia puhdistusaineita.) Kuivaa pehmeällä ja puhtaalla liinalla.

#### HUOM.

Käytä naarmuuntumisen ja muiden vaurioiden estämiseksi tuulilasin pesemiseen vain vettä ja pehmeää kangasta tai sientä.

Jos tuulilasi on erittäin likainen, käytä laimennettua neutraalia puhdistusainetta, sientä ja runsaasti vettä.

Varmista, että huuhtelet kaiken pesuaineen pois. (Pesuainejäämät saattavat aiheuttaa tuulilasiin halkeamia.)

Vaihda tuulilasi, jos naarmuja ei voi poistaa ja ne häiritsevät näkyvyyttä.

Varo, ettei tuulilasille tai tuulilasin koristelistalle pääse akkunestettä, jarrunestettä tai muita kemiallisia liuottimia. Ne vaurioittavat muovia.

### Pakoputki ja äänenvaimennin.

Pakoputki ja äänenvaimennin ovat ruostumatonta terästä, mutta voivat likaantua mudasta tai pölystä.

Poista muta tai pöly märällä pesusienellä ja nestemäisellä keittiön puhdistusaineella. Huuhtelee huolellisesti puhtaalla vedellä. Kuivaa säämiskällä tai pehmeällä pyyhkeellä.

Poista kuumuuden aiheuttamat tahrat tarvittaessa kaupallisella hienojakoisella yhdisteellä. Huuhtelee tämän jälkeen samalla tavoin kuin poistaessasi mutaa tai pölyä.

Jos pakoputki ja äänenvaimennin on maalattu, älä käytä tavallista keittiössä käytettävää hiovaa puhdistusainetta. Käytä pakoputken ja äänenvaimentimen maalatun pinnan puhdistamisessa neutraalia puhdistusainetta. Jos et ole varma, onko pakoputki ja äänenvaimennin maalattu, ota yhteyttä jälleenmyyjääsi.

**HUOM.**



Vaikka pakoputki on ruostumatonta terästä, siihen saattaa tulla tahroja. Poista kaikki jäljet ja tahrat heti huomattessasi ne.

## Ajoneuvon säilyttäminen

Jos säilytät ajoneuvoasi ulkona, suosittelemme ajoneuvon kokonaan peittävän suojapeitteen käyttämistä.

Jos et aio ajaa pitkään aikaan, noudata seuraavia ohjeita:

- Pese ajoneuvo ja vahaa maalipinnat (mattapintoja lukuun ottamatta). Levitä kromiosiin ruostumisen estävää öljyä.
- Voitele ketjut.  s. 236
- Aseta skootterisi keskituelle ja laita sen alle koroke, jotta molemmat pyörät ovat irti maasta.
- Poista sateen jälkeen rungon katteet ja anna ajoneuvon kuivua.

- Poista akku  s. 243) sen purkautumisen estämiseksi. Lataa akku täyteen ja vie se varjoisaan ja hyvin tuuletettuun paikkaan.
  - ▶ Jos jätät akun paikalleen, kytke miinusnapa  irti, jotta akku ei purkaannu.

Kun olet hakenut ajoneuvosi säilytyksestä, tarkasta kaikki huolto-ohjelman edellyttämät huoltokohteet.

## Ajoneuvon kuljettaminen

Jos ajoneuvoasi on kuljetettava, se on tehtävä moottoripyörälle tarkoitettulla peräkärryllä tai kuorma-autolla, tai peräkärryllä, jossa on lastausramppi tai nostotaso sekä liinat moottoripyörän kiinnittämistä varten. Älä koskaan yritä hinata ajoneuvoa yhden pyörän tai molempien pyörien ollessa maassa.

**HUOM.**

Ajoneuvon hinaaminen, kun pyörä tai pyörät ovat maassa, voi vaurioittaa vaihteistoa vakavasti.

# Sinä ja ympäristö

Ajoneuvon omistaminen ja sillä ajaminen on mukavaa, mutta sinun on tehtävä osasi myös ympäristön suojelemiseksi.

### Valitse puhdistusaineet huolellisesti

Käytä ajoneuvon pesemisessä biohajoavia puhdistusaineita. Vältä freonia sisältäviä aerosolipakkauksia, jotka vahingoittavat ilmakehän suojaavaa otsonikerrosta.

### Kierrätä jätteet

Laita öljyt ja muut myrkylliset jätteet asianmukaisesti säiliöihin ja vie ne kierrätettäväksi. Soita paikalliselle viranomaiselle tai ympäristöpalveluun löytääksesi jätekeskuksen läheltäsi ja saadaksesi ohjeita kierrätykseen kelpaamattomien jätteiden hävittämisestä. Älä laita käytettyä moottoriöljyä roskikseen, vedä sitä viemäristä tai kaada sitä maahan. Käytetty öljy, bensiini, jäähdytysneste ja puhdistusaineet sisältävät myrkkyjä, jotka voivat vahingoittaa jätteitä käsitteleviä henkilöitä ja saastuttaa juomavettä, järviä, jokia ja meriä.

## Sarjanumerot

Rungon ja moottorin yksilöllisten sarjanumeroiden avulla ajoneuvosi voidaan tunnistaa ja ne tarvitaan ajoneuvon rekisteröimistä varten. Saatat tarvita niitä myös varaosia tilatessasi.

Merkitse nämä numerot ylös ja säilytä niitä turvallisessa paikassa.

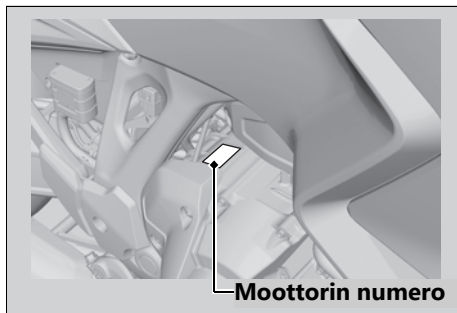
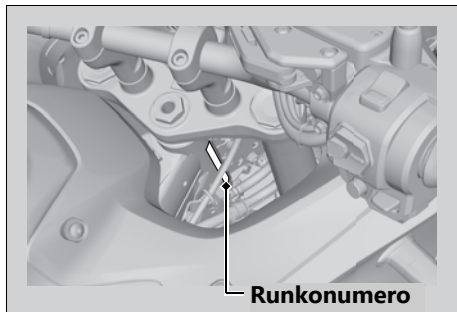

# Alkoholia sisältävät polttoaineet

Joillakin alueilla on saatavilla tavallista polttoainetta, johon on sekoitettu alkoholia päästöjen vähentämiseksi. Jos aiot käyttää tällaista sekoitettua polttoainetta, tarkista, että se on lyijytöntä ja täyttää oktaanimäärän minimivaatimuksen.

Ajoneuvossasi voidaan käyttää seuraavia polttoainesekoituksia:

- Enintään 10 tilavuusprosenttia etanolia.
  - ▶ Etanolia sisältävää bensiiniä saatetaan myydä Gasoholin nimellä.

Yli 10 tilavuusprosenttia etanolia sisältävä bensiini saattaa:

- Vaurioittaa polttoainesäiliön maalipintaa.
- Vaurioittaa polttoainejärjestelmän kumiletkuja.
- Aiheuttaa polttoainesäiliön ruostumista.
- Heikentää ajettavuutta.

### HUOM.

Jos käytät sekoitettua polttoainetta, jossa on suositukset ylittävä tilavuusprosentti alkoholia, se voi vahingoittaa polttoainejärjestelmän metalli-, muovi- ja kumiosia.

Jos huomaat, että moottori ei toimi asianmukaisesti tai sen suorituskyvyssä on ongelmia, kokeile eri merkkistä bensiiniä.

## Katalysaattori

Ajoneuvossa on kaksi kolmitiekatalysaattoria. Katalysaattoreissa on jalometalleja, jotka toimivat katalyytteina korkeissa lämpötiloissa tapahtuvissa kemiallisissa reaktioissa, joissa pakokaasujen hiilivetyjä (HC), hiilimonoksidia (CO) ja typpioksideja (NOx) muunnetaan turvallisiksi ainesosiksi.

Viallinen katalysaattori lisää ilmansaasteita ja voi heikentää moottorisi tehokkuutta. Se on vaihdettava Hondan alkuperäisosaan tai sitä vastaavaan.

Noudata näitä ohjeita suojataksesi ajoneuvosi katalysaattoreita.

- Käytä aina lyijytöntä bensiiniä. Lyijyä sisältävä bensiini vahingoittaa katalysaattoreita.
- Pidä moottori hyvässä käyttökunnossa.
- Huollata ajoneuvosi, jos moottorissa ilmenee sytytyshäiriöitä, sammumista tai se toimii muulla tavoin epäasianmukaisesti. Lopeta ajaminen ja sammuta moottori.



## Lakitietoja Apple CarPlaysta/Android Autosta

### KÄYTTÖOHJEIDEN LISENSSI/ VASTUULAUSEKKEET

APPLE CARPLAYN KÄYTTÖ TAPAHTUU SILLÄ EHDOLLA, ETTÄ SUOSTUT APPLE CARPLAYS KÄYTTÖEHTOIHIN, JOTKA OVAT OSANA APPLE iOS -JÄRJESTELMÄN KÄYTTÖEHTOJA. YHTEENVETONA, CARPLAYN KÄYTTÖEHDOT VAPAUTTAVAT APPLLEN JA SEN PALVELUNTUOTTAJAT VASTUUSTAMIKÄLI PALVELUT EIVÄT TOIMI OIKEIN TAI NE LOPETETAAN, RAJOITTAVAT TIUKASTI APPLLEN JA SEN PALVELUNTUOTTAJIEN MUITA VASTUITA, KUVAILEVAT NIITÄ KÄYTTÄJÄTIETOJA (MUKAANLUETTUNA JA ESIMERKIKSI AJONEUVON SIJAINTI, AJONEUVON NOPEUS JA AJONEUVON TILA), JOITA APPLE JA SEN PALVELUNTUOTTAJAT KERÄÄVÄT JA TALLENTAVAT SEKÄ KERTOAVAT

TIETYUISTÄ MAHDOLLISISTA RISKEISTÄ, JOITA CARPLAYN KÄYTTÖÖN VOI LIITTYÄ, MUKAANLUKIE AJAJAN KESKITTYMISKYVYN HERPAANTUMINEN.

KATSO APPLLEN YKSITYISYYSSEHDOISTA TARKEMMAT TIEDOT SIITÄ, MITEN APPLE KÄYTTÄÄ JA KÄSITTELEE TIETOJA, JOITA CARPLAY ON KERÄNNYTY.

ANDROID AUTO -SOVELLUKSEN KÄYTTÖ EDellyttää ANDROID AUTO -SOVELLUKSEN KÄYTTÖEHTOJEN HYVÄKSYMISTÄ. EHDOT ON HYVÄKSYTTÄVÄ, KUN ANDROID AUTO -SOVELLUS LADATAAN ANDROID-PUHELIMEEN. YHTEENVETONA TODETAAN, ETTÄ ANDROID AUTON KÄYTTÖEHDOT VAPAUTTAVAT GOOGLen JA SEN PALVELUNTUOTTAJAT VASTUUSTA MIKÄLI PALVELUT EIVÄT TOIMI OIKEIN TAI NE LOPETETAAN, RAJOITTAVAT TIUKASTI GOOGLen JA SEN PALVELUNTUOTTAJIEEN MUITA VASTUITA, KUVAILEVAT NIITÄ KÄYTTÄJÄTIEtoJA (MUKAANLUETTUNA JA ESIMERKIKSI AJONEUVON SIIJAINTI, AJONEUVON NOPEUS JA AJONEUVON TILA), JOITA GOOGLen JA SEN PALVELUNTUOTTAJAT KERÄÄVÄT JA TALLENTAVAT SEKÄ KERTOVAT TIETYISTÄ MAHDOLLISISTA RISKEISTÄ, JOITA ANDROID AUTON KÄYTTÖÖN VOI LIITTYÄ, MUKAANLUKIEEN AJAJAN KESKITTYYMISKYVYN HERPAANTUMINEN.

KATSO GOOGLen TIEtosuoJALausUNNOSTA TARKEMMAT TIEDOT SIITÄ, MITEN GOOGLen KÄYTTÄÄ JA KÄSITTELEE TIEtoJA, JOITA ANDROID AUTO ON KERÄNNYt.

### VASTUUVAPAUCLAUSEKE;VASTUUN RAJOITUKSET

TIEDOSTAT JA HYVÄKSYT, ETTÄ SOVELLETTAVIEN LAKIEN SALLIMISSA RAJOISSA ANDROID AUTON ("SOVELLUSTEN") KÄYTTÖ ON TÄYSIN OMALLA VASTUULLASI JA ETTÄ TYYDYTTÄVÄÄN LAATUUN, SUORITUSKYKYYN, PAIKKANSAPITÄVYYTEEN JA VAIVAAN LIITTYVÄ RISKI ON KOKONAAN SINUN. JA ETTÄ SOVELLUKSET JA SOVELLUKSIEN TIEDOT TOIMITETAAN "SELLAISENA KUIN SE ON" JA "SELLAISENA KUIN SE ON SAATAVILLA" KAIKKINE VIKOINEEN JA ILMAN MINKÄÄNLAISTA TAKUUTA, JA HONDA TÄTEN SANOUTUVAT IRTI KAIKISTA SOVELLUKSIIN JA SOVELLUKSIEN SISÄLTÄMIIN TIETOIHIN LIITTYVISTÄ TAKUISTA JA EHDOSTA, NIIN NIMENOMAISISTA, OLETETUISTA KUIN LAKISÄÄTEISISTÄKIN MUKAAN LUKIEN OLETETUT TAKUUT JA/TAI EHDOT MYYNTIKELPOISUUDESTA, TYYDYTTÄVÄSTÄ LAADUSTA, SOPIVUUDESTA TIETTYYN

TARCOITUKSEEN, PAIKKANSAPITÄVYYDESTÄ, HILJAISESTA NAUTINNASTA, JA KOLMANSIEN OSAPUOLTEN OIKEUKSIEN LOUKKAAMATTOMUUDESTA. HONDAN TAI VALTUUTETUN EDUSTAJAN ANTAMAT SUULLISET TAI KIRJALLISET TIEDOT TAI NEUVOT EIVÄT ANNA TAKUUTA. HONDA SANOUTUU IRTI ESIMERKIKSI JA RAJOITUKSITTA KAIKISTA SOVELLUSTEN ANTAMIEN TIETOJEN TARKKUUTTA KOSKEVISTA TAKUISTA, KUTEN SUUNTIEN TARKKUUDESTA, ARVIOIDUSTA AJOAJASTA, NOPEUSRAJOITUKSISTA, TIEOLOSUHTEISTA, UUTISIIN, SÄÄTIETOIHIN, LIIKENTEeseen TAI MUUHUN APPLEN, GOOGLLEN, NIIDEN TYTÄRYHTIÖIDEN TAI KOLMANSIEN OSAPUOLTEN TOIMITTAJEN TARJOAMIIN SISÄLTÖIHIN. HONDA EI TAKAA, ETTEI MENETETÄ SOVELLUSTIETOJA, JOTKA VOIVAT KADOTA KOSKA TAHANSA. HONDA EI TAKAA, ETTÄ NIIDEN KAUTTA TARJOTTAVAT SOVELLUKSET TAI PALVELUT TOIMITETAAN AINA TAI ETTÄ KAIKKI PALVELUT OVAT

SAATAVILLA TIETTYNÄ AJANKOHTANA TAI TIETYSSÄ PAIKASSA. PALVELUT VOIDAAN ESIMERKIKSI KESKEYTTÄÄ TAI KESKEYTTÄÄ ILMAN ERILLISTÄ ILMOITUSTA ESIMERKIKSI KORJAUSTA, HUOLTOA, TIETOTURVAKORJAUKSIA TAI PÄIVITYKSIÄ VARTEN. PALVELUT EIVÄT EHKÄ OLE KÄYTETTÄVISSÄ ALUEELLASI TAI PAIKALLASI. LISÄKSI YMMÄRRÄT, ETTÄ KOLMANNEN OSAPUOLEN TEKNOLOGIAN TAI VIRANOMAISÄÄNNÖSTEN MUUTOKSET VOIVAT TEHDÄ PALVELUISTA JA/TAI SOVELLUKSISTA VANHENTUNEITA JA/TAI KÄYTTÖKELVOTTOMIA.

SILTÄ OSIN KUIN LAKI EI SITÄ KIELLÄ, HONDA TAI SEN TYTÄRYHTIÖT EIVÄT MISSÄÄN TAPAUKSESSA OLE VASTUUSSA MISTÄÄN HENKILÖVAHINGOISTA TAI MISTÄÄN SATUNNAISISTA, ERITYISISTÄ, EPÄSUORISTA TAI SEURANNAISISTA VAHINGOISTA, MUKAAN LUKIEN RAJOITUKSETTA VAHINGONKORVAUKSET VOITTOJEN

MENETYKSESTÄ, TIETOJEN VAHINGOITTUMISESTA TAI KATOAMISESTA, TIETOJEN SIIRTÄMÄTTÄ JÄTTÄMISESTÄ TAI VASTAANOTTAMISESTA, LIIKETOIMINNAN KESKEYTYMINEN TAI MUUT KAUPALLISET VAHINGOT TAI TAPPIOT, JOTKA AIHEUTUVAT TAI LIITTYVÄT HAKEMUKSIIN TAI NIIDEN KÄYTTÖÖN TAI KYVYTTÖMYYTEEN KÄYTTÄÄ HAKEMUKSIA TAI HAKEMUKSIA KOSKEVIA TIETOJA, KUITENKIN AIHEUTTI, RIIPPUMATTA VASTUUTEORIAN (SOPIMUS, TORT TAI MUU) JA VAIKKA HONDALLE NEUVOTTIIN TÄLLAISTEN VAHINKOJEN MAHDOLLISUUDESTA. JOTKIN ALUEET JA LAINKÄYTTÖALUEET SAATTAVAT ESTÄÄ KORVAUSVASTUUN POISSULKEMISEN TAI RAJOITTAMISEN, JOTEN NÄMÄ RAJOITUKSET JA POIKKEUKSET EIVÄT VÄLTÄMÄTTÄ KOSKE SINUA. EDELLÄ MAINITUT RAJOITUKSET OVAT VOIMASSA, VAIKKA EDELLÄ MAINITTU KORJAUSTOIMENPIDE EI OLISI OLENNAINEN.

# Ohjelmistopäivitykset

## Päivitykset

Honda laajentaa jatkuvasti järjestelmäohjelmiston soveltamisalaa. Ohjelmistot päivitetään vastaamaan uusia versioita.

Ohjelmistojen päivittämiseksi, ota yhteys jälleenmyyjääsi.

## ■ Tärkeimmät osat

Kokonaispituus	2 240 mm (88,2 tuumaa)	
Kokonaisleveys	865 mm (34,1 tuumaa)	
Kokonaiskorkeus	Korkein kohta	1 525 mm (60,0 tuumaa)
	Alin kohta	1 360 mm (53,5 tuumaa)
Akseliväli	1 535 mm (60,4 tuumaa)	
Pienin maavara	175 mm (6,9 tuumaa)	
Caster-kulma	26° 30'	
Jätö	108 mm (4,3 tuumaa)	
Omapaino	<b>NT1100A</b>	238 kg (525 lb)
	<b>NT1100D</b>	248 kg (547 lb)
Sallittu enimmäispaino *1	194 kg (428 lb)	
Suurin sallittu matkatavaroiden paino *2	21 kg (46 lb)	
Enimmäispaino tavaratelineellä	10 kg (22 lb)	
Matkustajamäärä	Kuljettaja ja 1 matkustaja	
Pienin kääntösäde	2,76 m (9,1 ft)	
Iskutilavuus	1 084 cm <sup>3</sup> (66,1 cu-in)	
Poraus x iskunpituus	92,0 x 81,5 mm (3,62 x 3,21 in)	
Puristussuhde	10,1:1	
Polttoaine	Lyijytön bensiini Suositeltu: 91 RON tai korkeampi	

Alkoholia sisältävä polttoaine	Enintään 10 tilavuusprosenttia ETANOLIA	
Säiliön tilavuus:	20,4 l (5,39 US gal, 4,49 Imp gal)	
Akku	YTZ14S	
	12 V-11,2Ah (10 H)/12 V-11,8 (20 H)	
Välityssuhde	<b>NT1100A</b>	
	1.	2,866
	2.	1,888
	3.	1,480
	4.	1,230
	5.	1,064
	6.	0,972
	<b>NT1100D</b>	
	1.	2,562
	2.	1,761
	3.	1,375
	4.	1,133
5.	0,972	
6.	0,882	
Alennussuhteet (ensisijainen/lopullinen)	<b>NT1100A</b>	
	1,717 / 2,500	
	<b>NT1100D</b>	
	1,863 / 2,500	

\*1 : Sisältää kuljettajan, matkustajan, kaikki matkatavarat ja lisävarusteet.

\*2 : Sisältää matkatavaroiden ja lisättyjen lisävarusteiden painon.

## Tekniset tiedot

### ■ Huoltotiedot

Renkaan koko	Etuosa	120/70ZR17M/C (58W)
	Takaosa	180/55ZR17M/C (73W)
Rengastyypit		Vyörengas, sisärenkaaton
Suositellut renkaat	Etuosa	DUNLOP SPORTMAX GPR-300F P
		METZELER ROADTEC 01 E
	Takaosa	DUNLOP SPORTMAX GPR-300 P
		METZELER ROADTEC 01 M
Renkaan käyttökategoria *1	Normaali	Sallittu
	Special	Ei sallittu
	Lumi	Ei sallittu
	Mopo	Ei sallittu
Renkaiden täyttöpaine (Vain kuljettaja)	Etuosa	250 kPa (2.50 kgf/cm <sup>2</sup> , 36 psi)
	Takaosa	290 kPa (2.90 kgf/cm <sup>2</sup> , 42 psi)
Renkaiden täyttöpaine (Kuljettaja ja matkustaja)	Etuosa	250 kPa (2.50 kgf/cm <sup>2</sup> , 36 psi)
	Takaosa	290 kPa (2.90 kgf/cm <sup>2</sup> , 42 psi)
Uran minimisyvyys	Etuosa	1,5 mm (0,06 tuumaa)
	Takaosa	2,0 mm (0,08 tuumaa)
Sytytystulppa	(tavallinen)	SILMAR8A9S (NGK)
Sytytystulpan kärkiväli	(ei säädetävissä)	0,8 - 0,9 mm
Joutokäyntinopeus		1 250 ± 100 1/min

\*1 : EU säädös

Suosittelun moottoriöljy

Hondan 4-tahtinen moottoripyöräöljy API-luokitus vähintään SJ, pois lukien öljyt, joissa merkintä "Energy Conserving" tai "Resource Conserving" SAE 10W-30, JASO T 903 -standardi MA

#### NT1100A

Tyhjennyksen jälkeen 3,9 litraa

Tyhjennyksen ja moottoriöljyn suodattimen vaihdon jälkeen 4,0 litraa

Purkamisen jälkeen 4,8 litraa

#### NT1100D

Moottorin öljytilavuus

Tyhjennyksen jälkeen 4,0 litraa

Tyhjennyksen ja moottoriöljyn suodattimen vaihdon jälkeen 4,2 litraa

Tyhjennyksen ja moottorin ja kytkimen öljynsuodattimen vaihdon jälkeen 4,2 litraa

Purkamisen jälkeen 5,2 litraa

Suosittelun jarruneste

Hondan DOT 4 jarruneste

Jäähdytysjärjestelmän tilavuus

1,81 litraa

Suositteltu jäähdytysneste	Pro Honda HP -jäähdytysneste	
Suositteltu ketjun voiteluaine	O-rengasketjuille tarkoitettu ketjun voiteluaine. Jollei sellaista ole saatavilla, käytä SAE 80 tai 90 -vaihteistoöljyä.	
Ketjun vapaaliike	70 - 75 mm (2,8 - 3,0 tuumaa)	
Tavallinen ketju	RK525MRO	
	Ketjulukkojen lkm	122
Tavallinen rataskoko	Eturatas 16T	
	Takaratas	40T

## ■ Polttimot

Ajovalo	LED
DRL	LED
Jarruvalo/Takavallo	LED
Etusuuntavilkku/Seisontavallo	LED
Takasuuntavilkku	LED
Rekisterikilven valo	LED

## ■ Sulakkeet

Pääsulake	30 A
Muut sulakkeet	30 A, 20 A, 15 A, 10 A



## A

Ajamiseen liittyvät varotoimet .....	13
Ajoneuvon kuljetus .....	305
Ajoneuvon peseminen .....	301
Ajoneuvon säilytys .....	305
Ajotila .....	127, 128
Akku .....	233, 243
Alhaisen öljynpaineen merkkivalo....	110, 267
Alkoholia sisältävät polttoaineet .....	308
Apple CarPlay .....	173
Asiakirjatasku.....	224
AT MODE .....	24, 25, 31, 205, 207, 208, 209
AT-merkkivalo .....	24
Automaattinen kirkkauden säätö .....	300
Automaattinen taustan säätö.....	300

## B

Bensiini .....	219
Bluetooth® -ääni.....	139

## D

DRL .....	300
-----------	-----

## DRL

(Daytime Running Light, päiväajovalo) ..	218
DRL-merkkivalo .....	107
D-tila.....	205, 207, 208

## E

Etujousitus .....	261
-------------------	-----

## G

Gasoholi.....	308
---------------	-----

## H

Handsfree-puhelut.....	162
HISS-merkkivalo .....	110, 265
<b>Huollon</b>	
Peruseriaatteet .....	231

## Huolto

Ohjelma .....	228
Turvallisuus .....	227
Tärkeys.....	227
<b>Huoltodiagnoositallentimet .....</b>	<b>296</b>
<b>Hätäpysäytysvalot.....</b>	<b>216</b>



Taaksepäin-kytkin.....	117
Toiminnon valintakytkin.....	113
Toimintovipu.....	116
Vakionopeudensäätimen pääkytkin.....	113
Valojen vaihtokatkaisin.....	115
Vasen/oikea-kytkin.....	117
Ylös-kytkin.....	117
Ääniohjauskytkin.....	116
<b>Käynnistyspainike.....</b>	<b>113, 201, 203</b>
<b>Käyntinopeusmittari.....</b>	<b>29, 33, 37</b>
<b>L</b>	
Lisävarusteet.....	18
Lisävarustepistorasia.....	220
Lukkiutumattomat jarrut (ABS).....	14
Lukkiutumattomien ABS-jarrujen merkkivalo.....	109, 269
<b>M</b>	
Matkamittari.....	24, 298
Merkkivalot.....	106
Mittarit.....	24

<b>Mittarit, hallintalaitteet ja muut toiminnot.....</b>	<b>297</b>
<b>Monitoiminäyttö.....</b>	<b>26</b>
<b>Moottori</b>	
Ei käynnisty.....	265
Käynnistäminen.....	200
Número.....	307
Sammuttaminen.....	297
Sammutuskytkin.....	113, 200, 202, 297
Ylikuumenee.....	266
Öljy.....	235
<b>Moottori tulvinut.....</b>	<b>200</b>
<b>Moottorin käynnistäminen.....</b>	<b>200</b>
<b>Moottorin sammuttaminen.....</b>	<b>297</b>
<b>MT MODE.....</b>	<b>25, 205, 207, 208, 210</b>
<b>Muutokset.....</b>	<b>18</b>
<b>N</b>	
N-D-kytkin.....	113
Nopeusmittari.....	24, 28, 33

**O**

Ohjauslukitus .....	118
Ohjaustangon kahvojen lämmitin .....	120
Ohjelmistopäivitykset .....	314
Oikean ohjaustangon kytkimet .....	113
Osamatkamittari.....	298
Osien sijainti.....	20

**P**

Painoraja .....	19, 315
PGM-FI-järjestelmän (Programmed Fuel Injection) vikamerkkivalo (MIL).....	106, 268
<b>Polttoaine</b>	
Jäljellä oleva .....	29, 32, 37
Mittari .....	29, 32, 37
Säiliön tilavuus.....	219
Suositeltu .....	219
<b>Pysäköiminen.....</b>	<b>15</b>

**R****Renkaat**

Rikko .....	274
Täyttöpaine .....	238

Vaihtaminen .....	238, 274
-------------------	----------

<b>Runkonumero .....</b>	<b>307</b>
--------------------------	------------

**S**

Sallittu enimmäispaino .....	19
Sarjanumerot.....	307
Seisontajarru.....	119
Seisontajarrun merkkivalo .....	108
Seisontajarrun vipu .....	119
Sivuseisontatuen merkkivalo.....	62
Sivuseisontatuen virransyötön katkaisujärjestelmä .....	254
Sivuseisontatuki.....	254
S-merkkivalo.....	25
S-tila .....	25, 31, 205, 207, 208, 209
Sulakkeet .....	234, 291
Suojavarusteet .....	12
<b>Suosittelut</b>	
Jäähdytysneste .....	238
Moottoriöljy .....	235, 246
Polttoaine.....	219
Öljy.....	235
<b>Suuntavilkkujen merkkivalot.....</b>	<b>106, 107</b>

**Sähkövika**..... 290

**Säilytys**

Kuusiokoloavain .....	224
Kypärän pidin .....	223
Kypärän pidinvajjeri.....	224
Ruuvimeisselin kahva.....	224
Sulakkeen vedin .....	224
Tavallinen/Phillips-ruuvimeisseli.....	224
Tavarateline.....	225
Varusteet .....	223

**T**

**Takajousitus** ..... 262

**Tankkaaminen** ..... 219

**Tarrat** ..... 7

**Tekniset tiedot**..... 315

**Turvallisuusohjeet**..... 12

**Turvallisuutta koskevat yleisohjeet** ..... 3

**Työkalusarja** ..... 224

**Törmäys**..... 5

**U**

**USB-pistoke**..... 221

**V**

**Vaihteen asennon merkkivalo**..... 25, 31

**Vaihteiden vaihtaminen** ..... 204

**Vakionopeudensäädin** ..... 211

**Vakionopeudensäätimen merkkivalo** ..... 109

**Vakionopeudensäätimen päämerkkivalo** 109

**Vapaa-asennon merkkivalo** ..... 108

**Varusteet**

Asiakirjatasku.....	224
Kuusiokoloavain.....	224
Kypärän pidin .....	223
Kypärän pidinvajjeri .....	224
Ruuvimeisselin kahva .....	224
Sulakkeen vedin.....	224
Tavallinen/Phillips-ruuvimeisseli .....	224
Tavarateline .....	225
Työkalusarja.....	224

**Vasemman ohjaustangon kytkin**..... 114

**Vianetsintä** ..... 264

**Virransyötön katkaisujärjestelmä**

Kallistusanturi .....	299
Sivuseisontatuki .....	254

**Virta-avain** .....296

Virtakytkin .....	112, 200, 202, 297
Väännön hallinnan OFF-merkkivalo .....	107
Väännönhallinnan merkkivalo .....	107, 270
Väännönhallinta .....	17, 123

## **Y**

Ylikuumentuminen .....	266
Ympäristö .....	306

## **Ä**

Äänimerkin painike .....	114
--------------------------	-----

## **Ö**

Öljy	
Moottori.....	235, 246